

# Uradni list Republike Slovenije



Internet: [www.uradni-list.si](http://www.uradni-list.si)

e-pošta: [info@uradni-list.si](mailto:info@uradni-list.si)

Št. 106 Ljubljana, petek 13. 12. 2024

ISSN 1318-0576 Leto XXXIV

## DRŽAVNI SVET

**3323. Sklep o izvolitvi predsednika, podpredsednika in članov Komisije Državnega sveta Republike Slovenije za socialno varstvo, delo, zdravstvo in invalide ter Komisije Državnega sveta Republike Slovenije za lokalno samoupravo in regionalni razvoj v VII. mandatu**

Na podlagi četrtega odstavka 45. člena Zakona o Državnem svetu (Uradni list RS, št. 100/05 – uradno prečiščeno besedilo, 95/09 – odl. US, 21/13 – ZFDO-F, 81/18 – odl. US, 16/23 in 12/24 – ZVDZ-E) in 83. člena Poslovnika Državnega sveta (Uradni list RS, št. 70/08, 73/09, 101/10, 6/14, 26/15, 55/20, 123/20, 67/22 in 69/23) je Državni svet Republike Slovenije na 23. seji 11. 12. 2024

### IZVOLIL

**predsednika, podpredsednika in člane Komisije Državnega sveta Republike Slovenije za socialno varstvo, delo, zdravstvo in invalide ter Komisije Državnega sveta Republike Slovenije za lokalno samoupravo in regionalni razvoj v VII. mandatu**

I. Komisija za socialno varstvo, delo, zdravstvo in invalide

Predsednik: Danijel Kastelic

Podpredsednica: Monika Ažman

Člani:

- Oton Bratuž
- Mitja Gorenšček
- Lidija Jerkič
- Saška Kiara Kumer
- Jasmina Opec Vöröš
- Jože Smole
- Matjaž Švagan
- mag. Elena Zavادلav Ušaj
- Drago Žura.

II. Komisija za lokalno samoupravo in regionalni razvoj

Predsednik: Dušan Strnad

Podpredsednik: Leopold Pogačar

Člani:

- Monika Ažman
- Oton Bratuž

- Dejan Crnek
- Peter Dermol
- Oskar Komac
- Gregor Korene
- Igor Marentič
- Ivan Meglič
- Milan Ozimič
- dr. Matjaž Štolfa
- Matjaž Švagan
- Darko Zevnik.

Št. 020-09-10/2022/38

Ljubljana, dne 11. decembra 2024

**Marko Lotrič**  
predsednik

**3324. Sklep o potrditvi mandata državnemu svetniku**

Na predlog Mandatno-imunitetne komisije je Državni svet Republike Slovenije na 23. seji 11. 12. 2024, na podlagi prvega odstavka 50. člena Zakona o državnem svetu (Uradni list RS, št. 100/05 – uradno prečiščeno besedilo, 95/09 – odl. US, 21/13 – ZFDO-F, 81/18 – odl. US, 16/23 in 12/24 – ZVDZ-E) ter drugega odstavka 6. člena Poslovnika Državnega sveta (Uradni list RS, št. 70/08, 73/09, 101/10, 6/14, 26/15, 55/20, 123/20, 67/22 in 69/23) sprejel naslednji

### SKLEP

Potrdi se mandat izvoljenemu predstavniku za člana Državnega sveta – predstavniku lokalnih interesov Otonu BRATUŽU.

Št. 020-09-2/2022/74

Ljubljana, dne 11. decembra 2024

**Marko Lotrič**  
predsednik

**MINISTRSTVA****3325. Pravilnik o gozdnogospodarskem načrtu gozdnogospodarske enote Leskova dolina (2024–2033)**

Na podlagi sedmega odstavka 14. člena Zakona o gozdovih (Uradni list RS, št. 30/93, 56/99 – ZON, 67/02, 110/02 – ZGO-1, 115/06 – ORZG40, 110/07, 106/10, 63/13, 101/13 – ZDavNepr, 17/14, 22/14 – odl. US, 24/15, 9/16 – ZGGLRS, 77/16 in 78/23 – ZUNPEOVE) ministrica za kmetijstvo, gozdarstvo in prehrano izdaja

**PRAVILNIK  
o gozdnogospodarskem načrtu  
gozdnogospodarske enote Leskova dolina  
(2024–2033)****1. člen**

S tem pravilnikom se sprejme gozdnogospodarski načrt gozdnogospodarske enote Leskova dolina (2024–2033) št. 05 – 24/24 z dne 23. oktobra 2024, ki ga je za obdobje od 1. januarja 2024 do 31. decembra 2033 izdelal Zavod za gozdove Slovenije, Območna enota Postojna.

**2. člen**

Gozdnogospodarska enota Leskova dolina, ki meri 3 116,57 ha, se nahaja v gozdnogospodarskem območju Postojna, v občini Loška dolina, v k.o. Loška dolina.

**3. člen**

V gozdnogospodarski enoti Leskova dolina je 1. januarja 2024 ugotovljeno naslednje stanje gozdov:

1. lastništvo: 100 % državnih gozdov;
2. površina: 3 067,47 ha, od katere je 2 738,91 ha večnamenskih gozdov, 317,08 ha gozdov s posebnim namenom brez načrtovanega ukrepanja in 11,48 ha varovalnih gozdov;
3. lesna zaloga: 331,0 m<sup>3</sup>/ha, od tega 180,8 m<sup>3</sup>/ha iglavcev in 150,1 m<sup>3</sup>/ha listavcev;
4. tekoči letni prirastek: 6,26 m<sup>3</sup>/ha, od tega 3,64 m<sup>3</sup>/ha iglavcev in 2,62 m<sup>3</sup>/ha listavcev.

**4. člen**

(1) V gozdnogospodarskem načrtu iz tega pravilnika je ob upoštevanju usmeritev iz gozdnogospodarskega načrta gozdnogospodarskega območja Postojna, izdelanega za obdobje od 1. januarja 2021 do 31. decembra 2030, ugotovljenega stanja gozdov, analize preteklega gospodarjenja, zakonitosti razvoja gozdov in pridobljenih spoznanj pri spremljanju razvoja gozdov v gozdnogospodarski enoti Leskova dolina določeno, da so najbolj poudarjene funkcije gozdov, ki določajo način gospodarjenja z gozdom:

- proizvodne funkcije na površini 2 729,06 ha,
- ekološke funkcije na površini 951,54 ha ter
- socialne funkcije na površini 342,22 ha.

(2) Na podlagi funkcij gozdov in njihovega ovrednotenja so v gozdnogospodarskem načrtu iz tega pravilnika določeni cilji gospodarjenja z gozdom in gozdnim prostorom ter usmeritve za njihovo doseganje.

**5. člen**

(1) Na podlagi ciljev in usmeritev iz drugega odstavka prejšnjega člena so določeni naslednji ukrepi:

1. najvišji možni posek v višini 227 231 m<sup>3</sup>, od tega 138 476 m<sup>3</sup> iglavcev in 88 855 m<sup>3</sup> listavcev;
2. gojitvena dela, potrebna za ohranitev in razvoj gozdov, na dejanski površini 763,55 ha;
3. nega mlajšega drogovnjaka na dejanski površini 34,07 ha;
4. nega 125,17 ha prebiralnega gozda;
5. zaščita s premazom na dejanski površini 5,35 ha;
6. zaščita s 13 650 m ograje;
7. vzdrževanje 28,74 ha travinja;

8. 43 dni vzdrževanja vodnih površin ter

9. naravni razvoj biotopov z 2.108 m<sup>3</sup>.

(2) V gozdnogospodarskem načrtu iz tega pravilnika so določeni ukrepi in načini njihove izvedbe tudi na ravneh rastišč-nogojitvenih razredov in odsekov.

**6. člen**

Pri izdelavi gozdnogojitvenih načrtov za posamezne ekosisteme in njihove dele v gozdnogospodarski enoti Leskova dolina je treba upoštevati cilje, usmeritve in ukrepe, določene v gozdnogospodarskem načrtu iz tega pravilnika.

**7. člen**

Po en izvod gozdnogospodarskega načrta iz tega pravilnika je na vpogled na sedežu Zavoda za gozdove Slovenije, Območna enota Postojna, Vojkova 9, 6230 Postojna, na sedežu Zavoda za gozdove Slovenije, Krajevna enota Stari trg, Notranjskega odreda 6, 1386 Stari trg, in na Ministrstvu za kmetijstvo, gozdarstvo in prehrano, Dunajska 22, 1000 Ljubljana, kjer se hrani tudi dokumentacija v zvezi s postopkom sprejemanja gozdnogospodarskega načrta iz tega pravilnika.

**KONČNA DOLOČBA****8. člen**

Ta pravilnik začne veljati naslednji dan po objavi v Uradnem listu Republike Slovenije.

Št. 007-137/2024

Ljubljana, dne 4. decembra 2024

EVA 2024-2330-0081

**Mateja Čalušič**

ministrica

za kmetijstvo, gozdarstvo in prehrano

**3326. Pravilnik o gozdnogospodarskem načrtu gozdnogospodarske enote Unec-Škocjan (2024–2033)**

Na podlagi sedmega odstavka 14. člena Zakona o gozdovih (Uradni list RS, št. 30/93, 56/99 – ZON, 67/02, 110/02 – ZGO-1, 115/06 – ORZG40, 110/07, 106/10, 63/13, 101/13 – ZDavNepr, 17/14, 22/14 – odl. US, 24/15, 9/16 – ZGGLRS, 77/16 in 78/23 – ZUNPEOVE) ministrica za kmetijstvo, gozdarstvo in prehrano izdaja

**PRAVILNIK  
o gozdnogospodarskem načrtu  
gozdnogospodarske enote Unec-Škocjan  
(2024–2033)****1. člen**

S tem pravilnikom se sprejme gozdnogospodarski načrt gozdnogospodarske enote Unec-Škocjan (2024–2033) št. 05 – 30/24 z dne 23. oktobra 2024, ki ga je za obdobje od 1. januarja 2024 do 31. decembra 2033 izdelal Zavod za gozdove Slovenije, Območna enota Postojna.

**2. člen**

Gozdnogospodarska enota Unec-Škocjan, ki meri 3 382,16 ha, se nahaja v gozdnogospodarskem območju Postojna, v občini Cerknica, v k.o. Rakek, Unec in Rakov Škocjan.

**3. člen**

V gozdnogospodarski enoti Unec-Škocjan je 1. januarja 2024 ugotovljeno naslednje stanje gozdov:

1. lastništvo: 56,6 % zasebnih gozdov v lasti fizičnih ali pravnih oseb, 42,7 % državnih gozdov in 0,7 % gozdov lokalnih skupnosti;

2. površina: 2 304,49 ha, od katere je 2 197,67 ha večnamenskih gozdov in 106,82 ha gozdov s posebnim namenom z načrtovanim ukrepanjem;

3. lesna zaloga: 248,8 m<sup>3</sup>/ha, od tega 120,2 m<sup>3</sup>/ha iglavcev in 128,6 m<sup>3</sup>/ha listavcev;

4. tekoči letni prirastek: 5,50 m<sup>3</sup>/ha, od tega 2,80 m<sup>3</sup>/ha iglavcev in 2,70 m<sup>3</sup>/ha listavcev.

#### 4. člen

(1) V gozdnogospodarskem načrtu iz tega pravilnika je ob upoštevanju usmeritev iz gozdnogospodarskega načrta gozdnogospodarskega območja Postojna, izdelanega za obdobje od 1. januarja 2021 do 31. decembra 2030, ugotovljenega stanja gozdov, analize preteklega gospodarjenja, zakonitosti razvoja gozdov in pridobljenih spoznanj pri spremljanju razvoja gozdov v gozdnogospodarski enoti Unec-Škocjan določeno, da so najbolj poudarjene funkcije gozdov, ki določajo način gospodarjenja z gozdom:

- proizvodne funkcije na površini 2 370,02 ha,
- ekološke funkcije na površini 802,18 ha ter
- socialne funkcije na površini 369,74 ha.

(2) Na podlagi funkcij gozdov in njihovega ovrednotenja so v gozdnogospodarskem načrtu iz tega pravilnika določeni cilji gospodarjenja z gozdom in gozdnim prostorom ter usmeritve za njihovo doseganje.

#### 5. člen

(1) Na podlagi ciljev in usmeritev iz drugega odstavka prejšnjega člena so določeni naslednji ukrepi:

1. najvišji možni posek v višini 103 440 m<sup>3</sup>, od tega 48 275 m<sup>3</sup> iglavcev in 55 165 m<sup>3</sup> listavcev;
2. gojitvena dela, potrebna za ohranitev in razvoj gozdov, na dejanski površini 847,1 ha;
3. nega drogovnjaka na dejanski površini 65,92 ha;
4. nega 144,83 ha prebiralnega gozda;
5. sadnja na 48,78 ha;
6. zaščita s premazom na dejanski površini 72,62 ha;
7. vzdrževanje 1 350,00 m ograj, 27,27 ha grmišč, 4,70 ha pašnikov in travnikov ter 7 vodnih virov v gozdu;
8. spravilo in odvoz sena s 4,7 ha površine;
9. odstranjevanje vzpenjalok na 37,74 ha ter
10. 100 dni ostalih varstvenih del.

(2) V gozdnogospodarskem načrtu iz tega pravilnika so določeni ukrepi in načini njihove izvedbe tudi na ravneh rastišč-nogojitvenih razredov in odsekov.

#### 6. člen

Pri izdelavi gozdnogojitvenih načrtov za posamezne ekosisteme in njihove dele v gozdnogospodarski enoti Unec-Škocjan je treba upoštevati cilje, usmeritve in ukrepe, določene v gozdnogospodarskem načrtu iz tega pravilnika.

#### 7. člen

Po en izvod gozdnogospodarskega načrta iz tega pravilnika je na vpogled na sedežu Zavoda za gozdove Slovenije, Območna enota Postojna, Vojkova 9, 6230 Postojna, na sedežu Zavoda za gozdove Slovenije, Krajevna enota Cerknica, Čabranska 1, 1380 Cerknica, in na Ministrstvu za kmetijstvo, gozdarstvo in prehrano, Dunajska 22, 1000 Ljubljana, kjer se hrani tudi dokumentacija v zvezi s postopkom sprejemanja gozdnogospodarskega načrta iz tega pravilnika.

### KONČNA DOLOČBA

#### 8. člen

Ta pravilnik začne veljati naslednji dan po objavi v Uradnem listu Republike Slovenije.

Št. 007-138/2024

Ljubljana, dne 4. decembra 2024

EVA 2024-2330-0082

**Mateja Čalušić**  
ministrica

za kmetijstvo, gozdarstvo in prehrano

### 3327. Pravilnik o gozdnogospodarskem načrtu gozdnogospodarske enote Soteska (2024–2033)

Na podlagi sedmega odstavka 14. člena Zakona o gozdovih (Uradni list RS, št. 30/93, 56/99 – ZON, 67/02, 110/02 – ZGO-1, 115/06 – ORZG40, 110/07, 106/10, 63/13, 101/13 – ZDavNepr, 17/14, 22/14 – odl. US, 24/15, 9/16 – ZGGLRS, 77/16 in 78/23 – ZUNPEOVE) ministrica za kmetijstvo, gozdarstvo in prehrano izdaja

### PRAVILNIK

### o gozdnogospodarskem načrtu gozdnogospodarske enote Soteska (2024–2033)

#### 1. člen

S tem pravilnikom se sprejme gozdnogospodarski načrt gozdnogospodarske enote Soteska (2024–2033) št. 07 – 10/24 z dne 9. oktobra 2024, ki ga je za obdobje od 1. januarja 2024 do 31. decembra 2033 izdelal Zavod za gozdove Slovenije, Območna enota Novo mesto.

#### 2. člen

Gozdnogospodarska enota Soteska, ki meri 1 931,71 ha, se nahaja v gozdnogospodarskem območju Novo mesto, v občinah Dolenjske Toplice in Žužemberk, v katastrskih občinah Podturn, Podstenice in Stavča vas.

#### 3. člen

V gozdnogospodarski enoti Soteska je 1. januarja 2024 ugotovljeno naslednje stanje gozdov:

1. lastništvo: 100 % državnih gozdov;
2. površina: 1 917,85 ha, od katere je 1 856,28 ha večnamenskih gozdov in 61,57 ha gozdov s posebnim namenom brez načrtovanega ukrepanja;
3. lesna zaloga: 393,3 m<sup>3</sup>/ha, od tega 117,2 m<sup>3</sup>/ha iglavcev in 276,1 m<sup>3</sup>/ha listavcev;
4. tekoči letni prirastek: 10,62 m<sup>3</sup>/ha, od tega 3,07 m<sup>3</sup>/ha iglavcev in 7,55 m<sup>3</sup>/ha listavcev.

#### 4. člen

(1) V gozdnogospodarskem načrtu iz tega pravilnika je ob upoštevanju usmeritev iz gozdnogospodarskega načrta gozdnogospodarskega območja Novo mesto, izdelanega za obdobje od 1. januarja 2021 do 31. decembra 2030, ugotovljenega stanja gozdov, analize preteklega gospodarjenja, zakonitosti razvoja gozdov in pridobljenih spoznanj pri spremljanju razvoja gozdov v gozdnogospodarski enoti Soteska določeno, da so najbolj poudarjene funkcije gozdov, ki določajo način gospodarjenja z gozdom:

- proizvodne funkcije na površini 1 825,09 ha,
- ekološke funkcije na površini 732,15 ha ter
- socialne funkcije na površini 105,27 ha.

(2) Na podlagi funkcij gozdov in njihovega ovrednotenja so v gozdnogospodarskem načrtu iz tega pravilnika določeni cilji gospodarjenja z gozdom in gozdnim prostorom ter usmeritve za njihovo doseganje.

#### 5. člen

(1) Na podlagi ciljev in usmeritev iz drugega odstavka prejšnjega člena so določeni naslednji ukrepi:

1. najvišji možni posek v višini 152 917 m<sup>3</sup>, od tega 51 864 m<sup>3</sup> iglavcev in 101 053 m<sup>3</sup> listavcev;
2. gojitvena dela, potrebna za ohranitev in razvoj gozdov, na dejanski površini 221,41 ha;
3. nega drogovnjaka na dejanski površini 96,52 ha;
4. nega 49,38 ha prebiralnega gozda ter
5. naravni razvoj biotopov z 18,06 m<sup>3</sup>.

(2) V gozdnogospodarskem načrtu iz tega pravilnika so določeni ukrepi in načini njihove izvedbe tudi na ravneh rastišč-nogojitvenih razredov in odsekov.

## 6. člen

Pri izdelavi gozdnogojitvenih načrtov za posamezne ekosteme in njihove dele v gozdnogospodarski enoti Soteska je treba upoštevati cilje, usmeritve in ukrepe, določene v gozdnogospodarskem načrtu iz tega pravilnika.

## 7. člen

Po en izvod gozdnogospodarskega načrta iz tega pravilnika je na vpogled na sedežu Zavoda za gozdove Slovenije, Območna enota Novo mesto, Gubčeva 15, 8000 Novo mesto, na sedežu Zavoda za gozdove Slovenije, Krajevna enota Straža-Podturn, Podturn 73, 8350 Dolenjske Toplice, in na Ministrstvu za kmetijstvo, gozdarstvo in prehrano, Dunajska 22, 1000 Ljubljana, kjer se hrani tudi dokumentacija v zvezi s postopkom sprejemanja gozdnogospodarskega načrta iz tega pravilnika.

## KONČNA DOLOČBA

## 8. člen

Ta pravilnik začne veljati naslednji dan po objavi v Uradnem listu Republike Slovenije.

Št. 007-146/2024

Ljubljana, dne 4. decembra 2024

EVA 2024-2330-0085

**Mateja Čalušič**

ministrica

za kmetijstvo, gozdarstvo in prehrano

**3328. Pravilnik o gozdnogospodarskem načrtu gozdnogospodarske enote Poljane (2024–2033)**

Na podlagi sedmega odstavka 14. člena Zakona o gozdovih (Uradni list RS, št. 30/93, 56/99 – ZON, 67/02, 110/02 – ZGO-1, 115/06 – ORZG40, 110/07, 106/10, 63/13, 101/13 – ZDavNepr, 17/14, 22/14 – odl. US, 24/15, 9/16 – ZGLRS, 77/16 in 78/23 – ZUNPEOVE) ministrica za kmetijstvo, gozdarstvo in prehrano izdaja

## PRAVILNIK

**o gozdnogospodarskem načrtu gozdnogospodarske enote Poljane (2024–2033)**

## 1. člen

S tem pravilnikom se sprejme gozdnogospodarski načrt gozdnogospodarske enote Poljane (2024–2033) št. 07 – 11/24 z dne 9. oktobra 2024, ki ga je za obdobje od 1. januarja 2024 do 31. decembra 2033 izdelal Zavod za gozdove Slovenije, Območna enota Novo mesto.

## 2. člen

Gozdnogospodarska enota Poljane, ki meri 4 558,28 ha, se nahaja v gozdnogospodarskem območju Novo mesto, v občini Dolenjske Toplice, v katastrskih občinah Podturn, Podstenice, Poljane in Stare Žage.

## 3. člen

V gozdnogospodarski enoti Poljane je 1. januarja 2024 ugotovljeno naslednje stanje gozdov:

1. lastništvo: 0,5% zasebnih gozdov v lasti fizičnih ali pravnih oseb in 99,5% državnih gozdov;

2. površina: 4 511,21 ha, od katere je 4 461,95 ha večnamenskih gozdov, 43,88 ha gozdov s posebnim namenom za načrtovanim ukrepanjem in 5,38 ha gozdov s posebnim namenom brez načrtovanega ukrepanja;

3. lesna zaloga: 393,4 m<sup>3</sup>/ha, od tega 219,7 m<sup>3</sup>/ha iglavcev in 173,7 m<sup>3</sup>/ha listavcev;

4. tekoči letni prirastek: 10,80 m<sup>3</sup>/ha, od tega 6,51 m<sup>3</sup>/ha iglavcev in 4,29 m<sup>3</sup>/ha listavcev.

## 4. člen

(1) V gozdnogospodarskem načrtu iz tega pravilnika je ob upoštevanju usmeritev iz gozdnogospodarskega načrta gozdnogospodarskega območja Novo mesto, izdelanega za obdobje od 1. januarja 2021 do 31. decembra 2030, ugotovljenega stanja gozdov, analize preteklega gospodarjenja, zakonitosti razvoja gozdov in pridobljenih spoznanj pri spremljanju razvoja gozdov v gozdnogospodarski enoti Poljane določeno, da so najbolj poudarjene funkcije gozdov, ki določajo način gospodarjenja z gozdom:

- proizvodne funkcije na površini 4 414,07 ha,
- ekološke funkcije na površini 2 343,9 ha ter
- socialne funkcije na površini 174,47 ha.

(2) Na podlagi funkcij gozdov in njihovega ovrednotenja so v gozdnogospodarskem načrtu iz tega pravilnika določeni cilji gospodarjenja z gozdom in gozdnim prostorom ter usmeritve za njihovo doseganje.

## 5. člen

(1) Na podlagi ciljev in usmeritev iz drugega odstavka prejšnjega člena so določeni naslednji ukrepi:

1. najvišji možni posek v višini 443 739 m<sup>3</sup>, od tega 237 736 m<sup>3</sup> iglavcev in 206 003 m<sup>3</sup> listavcev;

2. gojitvena dela, potrebna za ohranitev in razvoj gozdov, na dejanski površini 938,04 ha;

3. nega drogovnjaka na dejanski površini 219,69 ha;

4. nega 169,99 ha prebiralnega gozda ter

5. naravni razvoj biotopov s 110,40 m<sup>3</sup>.

(2) V gozdnogospodarskem načrtu iz tega pravilnika so določeni ukrepi in načini njihove izvedbe tudi na ravneh rastiščnogojitvenih razredov in odsekov.

## 6. člen

Pri izdelavi gozdnogojitvenih načrtov za posamezne ekosteme in njihove dele v gozdnogospodarski enoti Poljane je treba upoštevati cilje, usmeritve in ukrepe, določene v gozdnogospodarskem načrtu iz tega pravilnika.

## 7. člen

Po en izvod gozdnogospodarskega načrta iz tega pravilnika je na vpogled na sedežu Zavoda za gozdove Slovenije, Območna enota Novo mesto, Gubčeva 15, 8000 Novo mesto, na sedežu Zavoda za gozdove Slovenije, Krajevna enota Straža-Podturn, Podturn 73, 8350 Dolenjske Toplice, in na Ministrstvu za kmetijstvo, gozdarstvo in prehrano, Dunajska 22, 1000 Ljubljana, kjer se hrani tudi dokumentacija v zvezi s postopkom sprejemanja gozdnogospodarskega načrta iz tega pravilnika.

## KONČNA DOLOČBA

## 8. člen

Ta pravilnik začne veljati naslednji dan po objavi v Uradnem listu Republike Slovenije.

Št. 007-148/2024

Ljubljana, dne 4. decembra 2024

EVA 2024-2330-0086

**Mateja Čalušič**

ministrica

za kmetijstvo, gozdarstvo in prehrano

**3329. Pravilnik o dopolnitvi Pravilnika o izračunavanju in poročanju o stanju zalog nafte in naftnih derivatov**

Na podlagi 50. člena in za izvrševanje 68. člena Zakona o državnih blagovnih rezervah (Uradni list RS, št. 23/24) minister za gospodarstvo, turizem in šport izdaja

**P R A V I L N I K  
o dopolnitvi Pravilnika o izračunavanju in poročanju o stanju zalog nafte in naftnih derivatov**

## 1. člen

V Pravilniku o izračunavanju in poročanju o stanju zalog nafte in naftnih derivatov (Uradni list RS, št. 74/24) se za 1. členom doda nov, 1.a člen, ki se glasi:

## »1.a člen

(pomen izrazov)

Izrazi, uporabljeni v tem pravilniku, pomenijo:

1. »aditivni« so snovi, ki niso ogljikovodiki in ki se dodajajo ali primešajo derivatu, da se spremenijo njegove lastnosti;

2. »biogorivo« je tekoče ali plinasto gorivo, ki se uporablja v prometu in je proizvedeno iz biomase, pri čemer je biomasa biološko razgradljivi del proizvodov, odpadkov in ostankov v kmetijstvu, vključno s snovmi rastlinskega in živalskega izvora, gozdarstvu in z njima povezanih proizvodnih dejavnosti ter biološko razgradljivi del industrijskih in komunalnih odpadkov;

3. »mednarodna pomorska skladišča« so mednarodna pomorska skladišča, kot so določena v poglavju 2.1.5 priloge A k Uredbi (ES) št. 1099/2008 Evropskega parlamenta in Sveta z dne 22. oktobra 2008 o statistiki energetike (UL L št. 304 z dne 14. 11. 2008, str. 1), zadnjič spremenjeni z Uredbo Komisije (EU) 2024/264 z dne 17. januarja 2024 o spremembi Uredbe (ES) št. 1099/2008 Evropskega parlamenta in Sveta o statistiki energetike glede izvedbe posodobitev letnih, mesečnih in kratkoročnih mesečnih statistik energetike (UL L št. 2024/264 z dne 18. 1. 2024);

4. »referenčno leto« je koledarsko leto podatkov o porabi ali neto uvozu, upoštevanih pri izračunih za določitev ravni zalog nafte in naftnih derivatov, ki jih je treba vzdrževati, in ravni zalog nafte in naftnih derivatov, ki se dejansko vzdržujejo v določenem trenutku.«

## KONČNA DOLOČBA

## 2. člen

(začetek veljavnosti)

Ta pravilnik začne veljati petnajsti dan po objavi v Uradnem listu Republike Slovenije.

Št. 007-234/2024/9

Ljubljana, dne 9. decembra 2024

EVA 2024-2180-0026

**Matjaž Han**

minister

za gospodarstvo, turizem in šport

**3330. Pravilnik o spremembah Pravilnika o pripravi konsolidirane premoženjske bilance države in občin**

Za izvrševanje 93. člena Zakona o javnih financah (Uradni list RS, 11/11 – uradno prečiščeno besedilo, 14/13 – popr., 101/13, 55/15 – ZFisP, 96/15 – ZIPRS1617, 13/18, 195/20 – odl. US, 18/23 – ZDU-10 in 76/23) minister za finance izdaja

**P R A V I L N I K  
o spremembah Pravilnika o pripravi konsolidirane premoženjske bilance države in občin**

## 1. člen

V Pravilniku o pripravi konsolidirane premoženjske bilance države in občin (Uradni list RS, št. 204/21 in 153/22) se v Prilogi 1, Prilogi 3, Prilogi 5, Prilogi 7 in Prilogi 9 besedilo »Popravek vrednosti nepremičnin« nadomesti z besedilom »Popravek vrednosti zgradb«.

## 2. člen

V Prilogi 2, Prilogi 4, Prilogi 6, Prilogi 8 in Prilogi 10 se besedilo »popravka nabavne vrednosti nepremičnin« nadomesti z besedilom »popravka nabavne vrednosti zgradb«.

## KONČNA DOLOČBA

## 3. člen

Ta pravilnik začne veljati naslednji dan po objavi v Uradnem listu Republike Slovenije, spremenjene Priloga 1, Priloga 2, Priloga 3, Priloga 4, Priloga 5, Priloga 6, Priloga 7, Priloga 8, Priloga 9 in Priloga 10 pravilnika pa se prvič uporabijo za pripravo konsolidirane premoženjske bilance države in občin po stanju na dan 31. decembra 2024.

Št. 007-829/2024/20

Ljubljana, dne 4. decembra 2024

EVA 2024-1611-0086

**Klemen Boštjančič**

minister  
za finance

**3331. Pravilnik o spremembah in dopolnitvah Pravilnika o strokovnih komisijah**

Na podlagi drugega odstavka 21. člena Zakona o uresničevanju javnega interesa za kulturo (Uradni list RS, št. 77/07 – uradno prečiščeno besedilo, 56/08, 4/10, 20/11, 111/13, 68/16, 61/17, 21/18 – ZNOrg, 3/22 – ZDeb in 105/22 – ZZNŠPP) ministrica za kulturo izdaja

**P R A V I L N I K****o spremembah in dopolnitvah Pravilnika o strokovnih komisijah**

## 1. člen

V Pravilniku o strokovnih komisijah (Uradni list RS, št. 125/22) se v 4. členu 2. točka spremeni tako, da se glasi:

»2. strokovno presojo in ocenjujejo predloge programov dela javnih zavodov, prispele na neposredni poziv,«.

5. točka se spremeni tako, da se glasi:

»5. dajejo mnenja o vlogah za pridobitev pravice do plačila prispevkov za pokojninsko, invalidsko, socialno in zdravstveno zavarovanje iz državnega proračuna,«.

8. točka se spremeni tako, da se glasi:

»8. strokovno presojo in ocenjujejo vloge, prispele na razpise za štipendije in delovne štipendije,«.

Za 9. točko se doda nova 10. točka, ki se glasi:

»10. v postopkih za priznanje pravice do dodatka k pokojnini zaradi izjemnih dosežkov na področju umetnosti dajejo mnenja glede visokih mednarodnih priznanj in nagrad,«.

Dosedanje 10., 11. in 12. točka postanejo 11., 12. in 13. točka.

## 2. člen

V 5. členu se četrti odstavek spremeni tako, da se glasi:  
»(4) S sklepom o imenovanju komisije se lahko podrobneje določijo roki za izvedbo posameznih nalog komisije.«.

## 3. člen

V 7. členu se v tretjem odstavku beseda »agregatorjev« nadomesti z besedo »zbirnikov«.

## 4. člen

V 8. členu se za četrtim odstavkom dodata nova, peti in šesti odstavek, ki se glasita:

»(5) Ne glede na prvi in drugi odstavek tega člena, v zvezi z nalogami iz 1., 2. in 3. točke 4. člena tega pravilnika, s komisijo neposredno sodelujejo uslužbenci, ki so pristojni za izvedbo posameznega javnega razpisa ali poziva oziroma so skrbniki javnih zavodov na ministrstvu. Ti uslužbenci v zadevah, ki se nanašajo na javne razpise in pozive ter neposredne pozive, opravljajo tudi naloge iz drugega odstavka tega člena ter tretjega odstavka 9. člena tega pravilnika.

»(6) Ne glede na prvi in drugi odstavek tega člena, v zvezi z nalogami iz 4., 5., 7., 9., 10. in 11. točke 4. člena tega pravilnika, s komisijo neposredno sodelujejo uslužbenci notranje organizacijske enote ministrstva, pristojne za statusne zadeve. Ti uslužbenci v zadevah, ki se nanašajo na postopke, povezane s pridobitvijo določenih pravic na področju kulture, opravljajo tudi naloge iz drugega odstavka tega člena ter tretjega odstavka 9. člena tega pravilnika.«.

## 5. člen

V 9. členu se prvi odstavek spremeni tako, da se glasi:

»(1) Na poziv ministrstva se člani komisije udeležijo obveznega izobraževanja, ki ga organizira ministrstvo in praviloma obsega predstavitev nalog komisije, zakonskih podlag za delovanje komisije in predpisanih rokov ter obrazcev, strateških kulturnopolitičnih dokumentov, informacijskih orodij in drugih vidikov delovanja komisije.«.

Peti odstavek se spremeni tako, da se glasi:

»(5) Komisija ocenjevanje vlog, prispelih na javni razpis ali poziv, opravi najpozneje v 30 dneh po prejetju popolnih vlog. Posamezno mnenje iz 4., 5., 7., 9., 10. in 11. točke 4. člena tega pravilnika komisija poda najpozneje 21 dni po prejetju popolne vloge. Komisija ocenjevanje predlogov programov dela javnih zavodov, prispelih na neposredni poziv, opravi v roku, določenem v neposrednem pozivu. Uslužbenec komisijo pravočasno obvešča o prispelih vlogah in ji najpozneje sedem dni pred sejo posreduje vse gradivo, ki ga komisija potrebuje za obravnavo zadeve.«.

Sedmi odstavek se spremeni tako, da se glasi:

»(7) Člani komisij svoje delo izkažejo s strokovnimi mnenji, ocenami vlog, predlogi za financiranje oziroma sofinanciranje, priporočili in obrazložitvami v pisni obliki. Pri oblikovanju teh dokumentov dosledno upoštevajo določila veljavnih zakonskih in podzakonskih predpisov ter vsebino kriterijev, določenih v javnem razpisu ali pozivu, na katerega se posamezna vloga nanaša. Uslužbenec lahko pri uporabi in navajanju teh dokumentov, če je to potrebno, njihovo besedilo jezikovno oziroma slogovno popravi, vendar to ne sme v ničemer vplivati na vsebino oziroma pomen zapisanega. O morebitnih popravkih uslužbenec obvesti komisijo.«.

Za sedmim odstavkom se doda nov osmi odstavek, ki se glasi:

»(8) Uslužbenec lahko posamezen dokument iz prejšnjega odstavka vrne komisiji v ponovno presojo, če ugotovi, da se sklicuje na napačna dejstva ali da pri njegovem oblikovanju niso bila v celoti in pravilno uporabljena predpisana merila ali da niso bila upoštevana druga določila javnega razpisa ali poziva.«.

Dosedanji osmi odstavek postane nov, deveti odstavek.

## 6. člen

V 10. členu se tretji odstavek spremeni tako, da se glasi:  
»(3) Vabilo na sejo članom komisije pošlje uslužbenec po elektronski pošti ali izjemoma navadni pošti. Uslužbenec komisijo obvesti o dostopu do gradiva v elektronski obliki ali posreduje gradivo za sejo elektronsko na način, ki zagotavlja varovanje osebnih podatkov in poslovnih skrivnosti. Komisiji so posredovani zgolj tisti podatki in gradivo, ki jih člani nujno potrebujejo za presojanje oziroma ocenjevanje (t. i. načelo "potreba vedeti"). Izjemoma se gradivo pošlje po navadni pošti, če zaradi obsega ali narave gradiva elektronsko pošiljanje ni mogoče.«.

## 7. člen

V 13. členu se četrti odstavek spremeni tako, da se glasi:  
»(4) Zapisnik podpišejo vsi prisotni na seji v sedmih dneh po prejemu usklajenega zapisnika v podpis.«.

## 8. člen

V 15. členu se peti in šesti odstavek spremenita tako, da se glasita:

»(5) V primeru obstoja razlogov iz prvega in drugega odstavka tega člena član komisije smiselno ravna v skladu z določili zakona, ki ureja splošni upravni postopek in o tem takoj pisno obvesti predsednika komisije ter uslužbenca, ki presodi o izločitvi tega člana komisije ter s tem seznaniti preostale člane komisije.

(6) Če obstajajo razlogi iz prvega in drugega odstavka tega člena pri predsedniku komisije, mora ta ravnati v skladu z določili zakona, ki ureja splošni upravni postopek in o tem takoj pisno obvestiti uslužbenca, ki presodi o izločitvi predsednika komisije ter s tem seznaniti preostale člane komisije. Delo predsednika komisije v primeru njegove izločitve prevzame njegov namestnik.«.

## KONČNA DOLOČBA

## 9. člen

Ta pravilnik začne veljati naslednji dan po objavi v Uradnem listu Republike Slovenije.

Št. 0070-14/2024

Ljubljana, dne 6. decembra 2024

EVA 2024-3340-0050

**Dr. Asta Vrečko**  
ministrica  
za kulturo

**3332. Pravilnik o spremembi Pravilnika o določitvi posebnih projektov nacionalnega značaja in sistemskega okvirja za določitev plač raziskovalcev**

Na podlagi drugega odstavka 64. člena Zakona o znanstvenoraziskovalni in inovacijski dejavnosti (Uradni list RS, št. 186/21, 40/23 in 102/24) minister za visoko šolstvo, znanost in inovacije izdaja

## P R A V I L N I K

**o spremembi Pravilnika o določitvi posebnih projektov nacionalnega značaja in sistemskega okvirja za določitev plač raziskovalcev**

## 1. člen

V Pravilniku o določitvi posebnih projektov nacionalnega značaja in sistemskega okvirja za določitev plač raziskovalcev

(Uradni list RS, št. 126/23) se Priloga 1 nadomesti z novo Prilogo 1, ki je kot Priloga sestavni del tega pravilnika.

KONČNA DOLOČBA

2. člen

(začetek veljavnosti)

Ta pravilnik začne veljati naslednji dan po objavi v Uradnem listu Republike Slovenije.

Št. 0070-19/2024/13  
Ljubljana, dne 12. decembra 2024  
EVA 2024-3360-0026

**Dr. Igor Papič**  
minister  
za visoko šolstvo, znanost in inovacije

**PRILOGA:**

»**PRILOGA 1: seznam posebnih projektov nacionalnega značaja, ki se financirajo iz sredstev državnega proračuna ali drugih evropskih sredstev, ki niso sredstva okvirnih programov EU za raziskave in inovacije**

<b>Temelj</b>	<b>Naziv instrumenta</b>	<b>Angleški naziv oziroma pojasnilo instrumenta</b>	<b>Najvišji razpon</b>
Instrumenti okvirnega programa EU za raziskave in inovacije (drugi odstavek 2. člena pravilnika)	ERC POC (ERC-projekt za presojo koncepta)	ERC Proof of concept	do dvakratnika osnovne plače v najvišjem plačnem razredu delovnega mesta, na katerega je razporejen raziskovalec
	MSCA IF/PF (Ukrepi Marie Skłodowske-Curie – podoktorske štipendije)	MSCA Individual Fellowships/ Postdoctoral Fellowships,	do dvakratnika osnovne plače v najvišjem plačnem razredu delovnega mesta, na katerega je razporejen raziskovalec
	MSCA COFUND (Ukrepi Marie Skłodowske-Curie)	MSCA COFUND	do dvakratnika osnovne plače v najvišjem plačnem razredu delovnega mesta, na katerega je razporejen raziskovalec
Instrumenti, ki so rezultat ukrepov okvirnih programov EU za raziskave in inovacije (tretji odstavek 2. člena pravilnika)	JPIs (Pobude za skupno načrtovanje raziskovalnih programov)	Joint Programming Initiatives	do 1,5-kratnika osnovne plače v najvišjem plačnem razredu delovnega mesta, na katerega je razporejen raziskovalec
	Art. 185 (Projekti v skladu s 185. členom PDEU)	Article 185 Projects	do 1,5-kratnika osnovne plače v najvišjem plačnem razredu delovnega mesta, na katerega je razporejen raziskovalec
	EJP Cofund (Sofinancirani skupni evropski program)	European Joint Programme Cofund	do 1,5-kratnika osnovne plače v najvišjem plačnem razredu delovnega mesta, na katerega je razporejen raziskovalec

	ERA-NET Cofund and other co-funded and institutionalized partnerships (Sofinancirani projekti ERA-NET ter druga sofinancirana in institucionalizirana partnerstva)	Co-funded ERA.NET and other co-funded and institutionalized partnerships	
Drugi instrumenti nacionalnega značaja, ki izhajajo oziroma so rezultat ukrepov okvirnih programov EU za raziskave in inovacije (tretji odstavek 2. člena pravilnika)	ERC-potencial (ERC = Evropski raziskovalni svet)	Podpora za pripravo in izvajanje pridobljenega ERC-projekta	do 1,8-kratnika osnovne plače v najvišjem plačnem razredu delovnega mesta, na katerega je razporejen raziskovalec
	ERC – nova obzorja	Nadaljevanje uspešnih ERC-projektov s ciljem zagotavljanja trajnosti	do 1,8-kratnika osnovne plače v najvišjem plačnem razredu delovnega mesta, na katerega je razporejen raziskovalec
	ERC-perspektiva – ocena A	Odlični projekti, ki zaradi pomanjkanja sredstev niso bili izbrani za sofinanciranje	do 1,8-kratnika osnovne plače v najvišjem plačnem razredu delovnega mesta, na katerega je

			razporejen raziskovalec
	Eureka	Mednarodni raziskovalno-razvojni in inovacijski projekti	do 1,5-kratnika osnovne plače v najvišjem plačnem razredu delovnega mesta, na katerega je razporejen raziskovalec
	Reintegracijske sheme v okviru MSCA IF/PF (Ukrepi Marie Skłodowske-Curie – podoktorske štipendije)	Spodbujanje vrnitve odličnih raziskovalk in raziskovalcev iz tujine po zaključku projektov MSCA IF/PF	do dvakratnika osnovne plače v najvišjem plačnem razredu delovnega mesta, na katerega je razporejen raziskovalec
Strateški instrumenti nacionalnega značaja, ki ne izhajajo iz okvira instrumentov okvirnega programa oziroma niso rezultat ukrepov okvirnih programov EU za raziskave in inovacije (četrti odstavek 2. člena pravilnika)	Shema dr. Aleša Debeljaka	Projekti, ki so namenjeni vrnitvi mlajših raziskovalk in raziskovalcev iz tujine	do 1,8-kratnika osnovne plače v najvišjem plačnem razredu delovnega mesta, na katerega je razporejen raziskovalec
	Strateški projekti	Nacionalni strateški instrumenti privabljanja odličnih mednarodnih raziskovalcev.	do dvakratnika osnovne plače v najvišjem plačnem razredu delovnega mesta, na katerega je

			razporejen raziskovalec
	Skupne transnacionalne pobude za sodelovanja na prednostnih tematskih področjih	Odlični transnacionalni projekti, ki so rezultat razpisov transnacionalnih oziroma mednarodnih pobud	do 1,5-kratnika osnovne plače v najvišjem plačnem razredu delovnega mesta, na katerega je razporejen raziskovalec

«.

**BANKA SLOVENIJE****3333. Sklep o dajanju zbirateljskih kovancev ob 150. obletnici rojstva Rudolfa Maistra v prodajo in obtok**

Na podlagi prvega odstavka 31. člena Zakona o Banki Slovenije (Uradni list RS, št. 72/06 – uradno prečiščeno besedilo, 59/11 in 55/17) ter petega odstavka 5. člena in 10. člena Zakona o priložnostnih kovancih (Uradni list RS, št. 53/07 in 43/22) izdaja Svet Banke Slovenije

**S K L E P****o dajanju zbirateljskih kovancev ob 150. obletnici rojstva Rudolfa Maistra v prodajo in obtok**

## 1. člen

Banka Slovenije bo 18. decembra 2024 dala v prodajo in obtok zbirateljske kovance, ki jih bo izdala Republika Slovenija ob 150. obletnici rojstva Rudolfa Maistra. Izdani bodo zlatniki z nominalno vrednostjo 100 eurov, srebrniki z nominalno vrednostjo 30 eurov in dvokovinski zbirateljski kovanci z nominalno vrednostjo 3 eure. Obseg in znamenja zbirateljskih kovancev so določeni z Uredbo o obsegu izdaje, sestavinah, apoenih in glavnih znamenjih zbirateljskih kovancev ob 150. obletnici rojstva Rudolfa Maistra (Uradni list RS, št. 91/23).

## 2. člen

Prodajna cena zlatnikov in srebrnikov iz prejšnjega člena bo višja od njihove nominalne vrednosti in jo bo Banka Slovenije objavila na svoji spletni strani preden bodo zbirateljski kovanci dani v prodajo in obtok.

## 3. člen

Dvokovinski zbirateljski kovanci iz 1. člena tega sklepa bodo v prodaji po njihovi nominalni vrednosti.

## 4. člen

Ta sklep začne veljati naslednji dan po objavi v Uradnem listu Republike Slovenije.

Št. 0.03.4-6/2024-2

Ljubljana, dne 9. decembra 2024

**Boštjan Vasle**  
predsednik  
Sveta Banke Slovenije

**SODNI SVET****3334. Sklep o objavi javnega poziva sodnikom k vložitvi kandidatur na vodstveno mesto**

Na podlagi določbe 62.b člena Zakona o sodiščih (ZS-UPB-4, Uradni list RS, št. 94/07 s spremembami in dopolnitvami) je Sodni svet Republike Slovenije, Trdinova ulica 4, Ljubljana, na 9. seji 9. decembra 2024 sprejel

**S K L E P**

Sodni svet objavlja javni poziv sodnikom k vložitvi kandidatur na vodstveno mesto:

- predsednika Okrožnega sodišča v Murski Soboti in
- predsednika Okrajnega sodišča v Trebnjem.

Kandidati morajo prijavi oziroma kandidaturi priložiti življenjepis z opisom svoje strokovne dejavnosti, šestletni strateški program dela sodišča in dokazila, ki izkazujejo izpolnjevanje pogojev iz 62. člena Zakona o sodiščih.

Prijavo oziroma kandidaturo naj kandidati v 30-ih dneh od objave poziva v Uradnem listu Republike Slovenije pošljejo na naslov: Republika Slovenija, Sodni svet, Trdinova ulica 4, 1000 Ljubljana, p.p. 675.

Za pisno obliko prijave oziroma kandidature se šteje tudi elektronska oblika, poslana na elektronski naslov: sodni.svet@sodisce.si, pri čemer veljavnost prijave oziroma kandidature ni pogojena z elektronskim podpisom.

Predsednica Sodnega sveta RS  
**dr. Urška Kežmah**

**3335. Odločba o imenovanju na sodniško mesto**

Sodni svet Republike Slovenije je na podlagi 1. točke prvega odstavka 23. člena Zakona o Sodnem svetu in 18. člena Zakona o sodniški službi na 4. seji 8. 10. 2024 sprejel

**ODLOČBO****o imenovanju na sodniško mesto**

Mag. Karmen Krajnc se z dnem 8. 10. 2024 imenuje na mesto višje sodnice na Višjem sodišču v Mariboru.

Predsednica Sodnega sveta RS  
**dr. Urška Kežmah**

**DRŽAVNA VOLILNA KOMISIJA****3336. Akt o uvrščanju delovnih mest v plačne razrede v Službi Državne volilne komisije**

Na podlagi prvega odstavka 14. člena, tretjega odstavka 70. člena in 95. člena Zakona o skupnih temeljih sistema plač v javnem sektorju (Uradni list RS, št. 95/24, v nadaljevanju: ZSTSPJS) in 7. člena Odloka o delovnem področju in notranji organizaciji Službe Državne volilne komisije (Uradni list RS, št. 18/13 in 69/19) ter prvega odstavka 14. člena Poslovnika Državne volilne komisije (Uradni list RS, št. 10/20) izdajam

**A K T****o uvrščanju delovnih mest v plačne razrede v Službi Državne volilne komisije**

## 1. člen

S tem aktom se delovna mesta oziroma nazivi v Službi Državne volilne komisije uvrščajo v plačne razrede.

## 2. člen

Osnovna plača javnega uslužbenca je določena z določljivo plačnega razreda delovnega mesta, na katerega je uvrščen oziroma naziva, v katerega je imenovan.

## 3. člen

Plačni razred delovnega mesta, določen v tem aktu, je enak plačnemu razredu delovnega mesta oziroma naziva, v katerega je javni uslužbenec imenovan, brez napredovanja.

## 4. člen

Pri razvrstitvi delovnih mest in nazivov se upoštevajo pravila, kot jih določajo ZSTSPJS ter veljavni Kolektivna pogodba za javni sektor (Uradni list RS, št. 99/24) in Kolektivna pogodba za državno upravo, uprave pravosodnih organov in uprave lokalnih skupnosti – tarifni del (Uradni list RS, št. 99/24).

## 5. člen

Delovna mesta in nazivi v Službi Državne volilne komisije se uvrščajo v plačne razrede na sledeč način:

Zap. št. DM/N	Šifra DM	Delovno mesto	TR	Šifra N	Naziv	Izhodiščni PR	Končni PK
1	C017360	Namestnik direktorja za organizacijo in izvedbo volitev	VII/2	1	Svetnik Državne volilne komisije I	39	44
2	C017360	Namestnik direktorja za organizacijo in izvedbo volitev	VII/2	2	Svetnik Državne volilne komisije II	34	39
3	C017359	Namestnik direktorja za pravne zadeve	VII/2	1	Svetnik Državne volilne komisije I	39	44
4	C017359	Namestnik direktorja za pravne zadeve	VII/2	2	Svetnik Državne volilne komisije II	34	39
5	C017361	Svetovalec za volitve in odnose z javnostmi	VII/2	1	Svetnik Državne volilne komisije II	36	41
6	C017361	Svetovalec za volitve in odnose z javnostmi	VII/2	2	Svetnik Državne volilne komisije III	31	36
7	C017394	Višji svetovalec Državne volilne komisije	VII/2	1	Svetnik Državne volilne komisije II	32	37
8	C017394	Višji svetovalec Državne volilne komisije	VII/2	2	Svetnik Državne volilne komisije III	27	32
9	C017345	Svetovalec Državne volilne komisije	VII/1	1	Višji svetnik svetovalec Državne volilne komisije	30	35
10	C017345	Svetovalec Državne volilne komisije	VII/1	2	Svetnik svetovalec Državne volilne komisije	25	30
11	C017365	Svetovalec Državne volilne komisije za kadrovsko-finančne zadeve	VII/2	1	Višji svetnik svetovalec	32	37
12	C017365	Svetovalec Državne volilne komisije za kadrovsko-finančne zadeve	VII/2	2	Svetnik svetovalec	27	32
13	C017346	Svetovalec Državne volilne komisije za finančne zadeve	VII/1	1	Višji svetnik svetovalec	31	36
14	C017346	Svetovalec Državne volilne komisije za finančne zadeve	VII/1	2	Svetnik svetovalec	26	31

## 6. člen

Prevedba plačnih razredov delovnih mest in nazivov v Službi Državne volilne komisije, izvedena na podlagi 95. člena ZSTSPJS, je kot Priloga 1 sestavni del tega akta.

## 7. člen

Delovna mesta oziroma nazivi iz plačne podskupine C2 in C9 se uporabljajo neposredno, in sicer na podlagi uvrstitve v plačne razrede s kolektivno pogodbo dejavnosti.

## 8. člen

Ta akt začne veljati naslednji delovni dan po objavi v Uradnem listu Republike Slovenije, uporabljati pa se začne 1. januarja 2025.

Št. 0200-1/2024-2  
Ljubljana, dne 10. decembra 2024

**Igor Zorčič**  
direktor

## Priloga 1 k Aktu o uvrščanju delovnih mest v PR

Zap. št. DM/N	Šifra DM	Delovno mesto	TR	Šifra N	Naziv	Izhodišni PR 31. 12. 2024	Končni PR 31. 12. 2024	Št. PR za odpravo nesorazmerij	PR za prevedbo	Prevedeni PR	Izhodišni PR
1	C017360	Namestnik direktorja za organizacijo in izvedbo volitev	VII/2	1	Svetnik Državne volilne komisije I	50	55	4	54	39	39
2	C017360	Namestnik direktorja za organizacijo in izvedbo volitev	VII/2	2	Svetnik Državne volilne komisije II	45	50	5	50	34	34
3	C017359	Namestnik direktorja za pravne zadeve	VII/2	1	Svetnik Državne volilne komisije I	50	55	4	54	39	39
4	C017359	Namestnik direktorja za pravne zadeve	VII/2	2	Svetnik Državne volilne komisije II	45	50	5	50	34	34
5	C017361	Svetovalec za volitve in odnose z javnostmi	VII/2	1	Svetnik Državne volilne komisije II	48	53	4	52	36	36
6	C017361	Svetovalec za volitve in odnose z javnostmi	VII/2	2	Svetnik Državne volilne komisije III	43	48	5	48	31	31
7	C017394	Višji svetovalec Državne volilne komisije	VII/2	1	Svetnik Državne volilne komisije II	45	50	4	49	32	32
8	C017394	Višji svetovalec Državne volilne komisije	VII/2	2	Svetnik Državne volilne komisije III	40	45	5	45	27	27
9	C017345	Svetovalec Državne volilne komisije	VIII/1	1	Višji svetnik svetovalec Državne volilne komisije	46	51	1	47	30	30
10	C017345	Svetovalec Državne volilne komisije	VIII/1	2	Svetnik svetovalec Državne volilne komisije	41	46	2	43	25	25
11	C017365	Svetovalec Državne volilne komisije za kadrovsko-financične zadeve	VII/2	1	Višji svetnik svetovalec	45	50	4	49	32	32
12	C017365	Svetovalec Državne volilne komisije za kadrovsko-financične zadeve	VII/2	2	Svetnik svetovalec	40	45	5	45	27	27
13	C017346	Svetovalec Državne volilne komisije za finančne zadeve	VIII/1	1	Višji svetnik svetovalec	44	49	4	48	31	31
14	C017346	Svetovalec Državne volilne komisije za finančne zadeve	VIII/1	2	Svetnik svetovalec	39	44	5	44	26	26

## DRUGI DRŽAVNI ORGANI IN ORGANIZACIJE

### 3337. Pravilnik o uvrstitvi delovnih mest in nazivov v plačne razrede na Računskem sodišču Republike Slovenije

Na podlagi tretjega odstavka 70. člena Zakona o skupnih temeljnih sistema plač v javnem sektorju (v nadaljevanju: ZSTSPJS; Uradni list RS, št. 95/24) in tretjega odstavka 12. člena Zakona o računskem sodišču (Uradni list RS, št. 11/01 in 109/12) predsednica Računskega sodišča Republike Slovenije izdaja

### PRAVILNIK o uvrstitvi delovnih mest in nazivov v plačne razrede na Računskem sodišču Republike Slovenije

#### 1. člen

S tem pravilnikom se ureja uvrščanje delovnih mest in nazivov na Računskem sodišču Republike Slovenije v plačne razrede.

#### 2. člen

Delovna mesta in nazivi plačnih podskupin C1 in C8 na Računskem sodišču Republike Slovenije se uvrstijo v plačne razrede v skladu s Prilogo 1, ki je sestavni del tega pravilnika.

### PREHODNE IN KONČNE DOLOČBE

#### 3. člen

Prevedba plačnih razredov delovnih mest in nazivov plačne podskupine C1 iz Pravilnika o uvrstitvi delovnih mest in nazivov v plačne razrede na Računskem sodišču Republike Slovenije (št. 003-2/2023-1 z dne 10. 3. 2023 in št. 003-2/2023-2 z dne 19. 6. 2024), izvedena na podlagi 95. člena ZSTSPJS, je v Prilogi 2, ki je sestavni del tega pravilnika.

#### 4. člen

Prevedba plačnih razredov delovnih mest plačne podskupine C8, ki so na novo določeni s tem pravilnikom, izvedena na podlagi 95. člena ZSTSPJS, je v Prilogi 3, ki je sestavni del tega pravilnika.

#### 5. člen

Z dnem uveljavitve tega pravilnika preneha veljati Pravilnik o uvrstitvi delovnih mest in nazivov v plačne razrede na Računskem sodišču Republike Slovenije (št. 003-2/2023-1 z dne 10. 3. 2023 in št. 003-2/2023-2 z dne 19. 6. 2024), ki se uporablja do začetka uporabe tega pravilnika.

#### 6. člen

Ta pravilnik začne veljati 1. 12. 2024, uporabljati pa se začne 1. 1. 2025.

#### 7. člen

Ta pravilnik se objavi v Uradnem listu Republike Slovenije in na intranetu Računskega sodišča Republike Slovenije.

Št. 003-9/2024-1  
Ljubljana, dne 29. novembra 2024

**Jana Ahčin**  
predsednica

**Priloga 1: Uvrstitve delovnih mest in nazivov plačnih podskupin C1 in C8**

Delovna mesta in nazivi plačne podskupine C1 se uvrstijo v naslednje plačne razrede:

Zap. št. DM/N	Šifra DM	Delovno mesto	TR	Šifra N	Naziv	Izhodiščni razred	Končni razred	plačni
1	C017003	NAMESTNIK VRHOVNEGA DRŽAVNEGA REVIZORJA	VII/2	1	SVETNIK RAČUNSKEGA SODIŠČA	44	49	plačni
2	C017003	NAMESTNIK VRHOVNEGA DRŽAVNEGA REVIZORJA	VII/2	2	VIŠJI SVETNIK	39	44	plačni
3	C017025	SVETOVALEC PREDSEDNIKA	VII/2	1	SVETNIK RAČUNSKEGA SODIŠČA	44	49	plačni
4	C017025	SVETOVALEC PREDSEDNIKA	VII/2	2	VIŠJI SVETNIK	39	44	plačni
5	C017353	SVETOVALEC NAMESTNIKA PREDSEDNIKA	VII/2	1	SVETNIK RAČUNSKEGA SODIŠČA	44	49	plačni
6	C017353	SVETOVALEC NAMESTNIKA PREDSEDNIKA	VII/2	2	VIŠJI SVETNIK	39	44	plačni
7	C017086	VODJA FINANČNO-RAČUNOVODSKE SLUŽBE	VII/2	1	VIŠJI SVETNIK	39	45	plačni

8	C017086	VODJA FINANČNO- RAČUNOVODSKE SLUŽBE	VII/2	2	SVETNIK	35	40
9	C017090	VODJA SLUŽBE ZA KADROVSKE IN SPLOŠNE ZADEVE	VII/2	1	VIŠJI SVETNIK	39	45
10	C017090	VODJA SLUŽBE ZA KADROVSKE IN SPLOŠNE ZADEVE	VII/2	2	SVETNIK	35	40
11	C017006	POMOČNIK VRHOVNEGA DRŽAVNEGA REVIZORJA	VII/2	1	VIŠJI SVETNIK	38	44
12	C017006	POMOČNIK VRHOVNEGA DRŽAVNEGA REVIZORJA	VII/2	2	SVETNIK	34	39
13	C017076	SVETOVALEC VRHOVNEGA DRŽAVNEGA REVIZORJA	VII/2	1	VIŠJI SVETNIK	38	44
14	C017076	SVETOVALEC VRHOVNEGA DRŽAVNEGA REVIZORJA	VII/2	2	SVETNIK	34	39
15	C017200	SVETOVALEC V KABINETU	VII/2	1	VIŠJI SVETNIK	38	44
16	C017200	SVETOVALEC V KABINETU	VII/2	2	SVETNIK	34	39
17	C017211	SVETOVALEC ZA PRAVNE ZADEVE	VII/2	1	VIŠJI SVETNIK	38	44
18	C017211	SVETOVALEC ZA PRAVNE ZADEVE	VII/2	2	SVETNIK	34	39
19	C017308	SVETOVALEC ZA PODROČJE IKT	VII/2	1	VIŠJI SVETNIK	38	44
20	C017308	SVETOVALEC ZA PODROČJE IKT	VII/2	2	SVETNIK	34	39

21	C017354	SVETOVALEC ZA STATISTIKO	VII/2	1	VIŠJI SVETNIK	38	44
22	C017354	SVETOVALEC ZA STATISTIKO	VII/2	2	SVETNIK	34	39
23	C017355	REVIZOR INFORMACIJSKIH SISTEMOV	VII/2	1	VIŠJI SVETNIK	38	44
24	C017355	REVIZOR INFORMACIJSKIH SISTEMOV	VII/2	2	SVETNIK	34	39
25	C017931	VODJA GLAVNE PISARNE	VII/2	1	VIŠJI SVETNIK	38	44
26	C017931	VODJA GLAVNE PISARNE	VII/2	2	SVETNIK	34	39
27	C017083	VIŠJI STROKOVNI SODELAVEC ZA REVIDIRANJE	VII/2	1	VIŠJI SVETOVALEC I	32	37
28	C017083	VIŠJI STROKOVNI SODELAVEC ZA REVIDIRANJE	VII/2	2	VIŠJI SVETOVALEC II	27	32
29	C017934	VIŠJI STROKOVNI SODELAVEC ZA FINANČNO - RAČUNOVODSKO PODROČJE	VII/2	1	VIŠJI SVETOVALEC I	32	37
30	C017934	VIŠJI STROKOVNI SODELAVEC ZA FINANČNO - RAČUNOVODSKO PODROČJE	VII/2	2	VIŠJI SVETOVALEC II	27	32

31	C017934	VIŠJI STROKOVNI SODELAVEC ZA KADROVSKO PODROČJE	VII/2	1	VIŠJI SVETOVALEC I	32	37
32	C017934	VIŠJI STROKOVNI SODELAVEC ZA KADROVSKO PODROČJE	VII/2	2	VIŠJI SVETOVALEC II	27	32
33	C017082	VIŠJI STROKOVNI SODELAVEC ZA PRAVNE ZADEVE	VII/2	2	VIŠJI SVETOVALEC II	32	37
34	C017082	VIŠJI STROKOVNI SODELAVEC ZA PRAVNE ZADEVE	VII/2	1	VIŠJI SVETOVALEC I	27	32
35	C017063	STROKOVNI SODELAVEC ZA REVIDIRANJE	VII/2	1	STROKOVNI SODELAVEC ZA REVIDIRANJE	24	34
36	C017338	STROKOVNI SODELAVEC V KABINETU	VII/2	1	STROKOVNI SODELAVEC V KABINETU	24	34
37	C017062	STROKOVNI SODELAVEC ZA PRAVNE ZADEVE	VII/2	1	STROKOVNI SODELAVEC ZA PRAVNE ZADEVE	24	34
38	C017933	STROKOVNI SODELAVEC ZA FINANČNO - RAČUNOVODSKO PODROČJE	VII/1	1	STROKOVNI SODELAVEC	24	34
39	C017933	STROKOVNI SODELAVEC ZA KADROVSKO PODROČJE	VII/1	1	STROKOVNI SODELAVEC	24	34
40	C017932	SODELAVEC	VII/1	1	SODELAVEC	19	29

Delovna mesta plačne podskupine C8 se uvrstijo v naslednje plačne razrede:

Zap. št. DM/N	Šifra DM	Delovno mesto	TR	Šifra N	Naziv	Izhodiščni razred	plačni	Končni plačni razred
1	C087049	POSLOVNI SEKTRETAR RS VII/1	VII/1	0	/	15	15	25
2	C087050	POSLOVNI SEKTRETAR RS VII/2	VII/2	0	/	18	18	28
3	C087051	UPRAVNIK RS VII/1	VII/1	0	/	15	15	25
4	C087052	DOKUMENTALIST RS VII/1	VII/1	0	/	15	15	25

## Priloga 2: Prevedba plačnih razredov delovnih mest in nazivov plačne podskupine C1

Zap. št. DM/N	Šifra DM	Delovno mesto	TR	Šifra N	Naziv	Izhodišni PR oz. PR pred odpravo nesorazmerij v OP 31.12.2024	Št. PR za odpravo nesorazmerij	PR za prevedbo	Prevedeni PR	Korigirani PR <sup>1</sup>	Izhodišni plačni razred
1	C017003	NAMESTNIK VRHOVNEGA DRŽAVNEGA REVIZORJA	VII/2	1	SVETNIK RAČUNSKEGA SODIŠČA	55	3	58	44	/	44
2	C017003	NAMESTNIK VRHOVNEGA DRŽAVNEGA REVIZORJA	VII/2	2	VIŠJI SVETNIK	53	1	54	39	/	39
3	C017025	SVETOVALEC PREDSEDNIKA	VII/2	1	SVETNIK RAČUNSKEGA SODIŠČA	55	3	58	44	/	44
4	C017025	SVETOVALEC PREDSEDNIKA	VII/2	2	VIŠJI SVETNIK	53	1	54	39	/	39
5	C017353	SVETOVALEC NAMESTNIKA PREDSEDNIKA	VII/2	1	SVETNIK RAČUNSKEGA SODIŠČA	55	3	58	44	/	44

6	C017353	SVETOVALEC NAMESTNIKA PRESEDNIKA	VII/2	2	VIŠJI SVETNIK	53	1	54	39	/	39
7	C017086	VODJA FINANČNO- RAČUNOVODSKE SLUŽBE	VII/2	1	VIŠJI SVETNIK	50	4	54	39	/	39
8	C017086	VODJA FINANČNO- RAČUNOVODSKE SLUŽBE	VII/2	2	SVETNIK	47	4	51	35	/	35
9	C017090	VODJA SLUŽBE ZA KADROVSKE IN SPLOŠNE ZADEVE	VII/2	1	VIŠJI SVETNIK	50	4	54	39	/	39
10	C017090	VODJA SLUŽBE ZA KADROVSKE IN SPLOŠNE ZADEVE	VII/2	2	SVETNIK	47	4	51	35	/	35
11	C017006	POMOČNIK VRHOVNEGA DRŽAVNEGA REVIZORJA	VII/2	1	VIŠJI SVETNIK	50	3	53	38	/	38
12	C017006	POMOČNIK VRHOVNEGA DRŽAVNEGA REVIZORJA	VII/2	2	SVETNIK	47	3	50	34	/	34
13	C017076	SVETOVALEC VRHOVNEGA DRŽAVNEGA REVIZORJA	VII/2	1	VIŠJI SVETNIK	50	3	53	38	/	38
14	C017076	SVETOVALEC VRHOVNEGA DRŽAVNEGA REVIZORJA	VII/2	2	SVETNIK	47	3	50	34	/	34
15	C017200	SVETOVALEC V KABINETU	VII/2	1	VIŠJI SVETNIK	50	3	53	38	/	38
16	C017200	SVETOVALEC V KABINETU	VII/2	2	SVETNIK	47	3	50	34	/	34
17	C017211	SVETOVALEC ZA PRAVNE ZADEVE	VII/2	1	VIŠJI SVETNIK	50	3	53	38	/	38

18	C017211	SVETOVALEC ZA PRAVNE ZADEVE	VII/2	2	SVETNIK	47	3	50	34	/	34
19	C017308	SVETOVALEC ZA PODROČJE IKT	VII/2	1	VIŠJI SVETNIK	50	3	53	38	/	38
20	C017308	SVETOVALEC ZA PODROČJE IKT	VII/2	2	SVETNIK	47	3	50	34	/	34
21	C017354	SVETOVALEC ZA STATISTIKO	VII/2	1	VIŠJI SVETNIK	50	3	53	38	/	38
22	C017354	SVETOVALEC ZA STATISTIKO	VII/2	2	SVETNIK	47	3	50	34	/	34
23	C017355	REVIZOR INFORMACIJSKIH SISTEMOV	VII/2	1	VIŠJI SVETNIK	50	3	53	38	/	38
24	C017355	REVIZOR INFORMACIJSKIH SISTEMOV	VII/2	2	SVETNIK	47	3	50	34	/	34
25	C017931	VODJA GLAVNE PISARNE	VII/2	1	VIŠJI SVETNIK	50	3	53	38	/	38
26	C017931	VODJA GLAVNE PISARNE	VII/2	2	SVETNIK	47	3	50	34	/	34
27	C017083	VIŠJI STROKOVNI SODELAVEC ZA REVIDIRANJE	VII/2	1	VIŠJI SVETOVALEC I	45	4	49	32	/	32
28	C017083	VIŠJI STROKOVNI SODELAVEC ZA REVIDIRANJE	VII/2	2	VIŠJI SVETOVALEC II	43	2	45	27	/	27
29	C017934	VIŠJI STROKOVNI SODELAVEC ZA FINANČNO - RAČUNOVODSKO PODROČJE	VII/2	1	VIŠJI SVETOVALEC I	45	4	49	32	/	32

30	C017934	VIŠJI STROKOVNI SODELAVEC ZA FINANČNO - RAČUNOVODSKO PODROČJE	VII/2	2	VIŠJI SVETOVALEC II	43	2	45	27	/	27
31	C017934	VIŠJI STROKOVNI SODELAVEC ZA KADROVSKO PODROČJE	VII/2	1	VIŠJI SVETOVALEC I	45	4	49	32	/	32
32	C017934	VIŠJI STROKOVNI SODELAVEC ZA KADROVSKO PODROČJE	VII/2	2	VIŠJI SVETOVALEC II	43	2	45	27	/	27
33	C017082	VIŠJI STROKOVNI SODELAVEC ZA PRAVNE ZADEVE	VII/2	2	VIŠJI SVETOVALEC II	45	4	49	32	/	32
34	C017082	VIŠJI STROKOVNI SODELAVEC ZA PRAVNE ZADEVE	VII/2	1	VIŠJI SVETOVALEC I	43	2	45	27	/	27
35	C017063	STROKOVNI SODELAVEC ZA REVIDIRANJE	VII/2	1	STROKOVNI SODELAVEC ZA REVIDIRANJE	39	3	42	24	/	24
36	C017338	STROKOVNI SODELAVEC V KABINETU	VII/2	1	STROKOVNI SODELAVEC V KABINETU	39	3	42	24	/	24
37	C017062	STROKOVNI SODELAVEC ZA PRAVNE ZADEVE	VII/2	1	STROKOVNI SODELAVEC ZA PRAVNE ZADEVE	39	3	42	24	/	24
38	C017933	STROKOVNI SODELAVEC ZA FINANČNO -	VII/1	1	STROKOVNI SODELAVEC	39	3	42	24	/	24

39	C017933	RAČUNOVODSKO PODROČJE STROKOVNI SODELAVEC ZA KADROVSKO PODROČJE	VII/1	1	STROKOVNI SODELAVEC	39	3	42	24	/	24
40	C017932	SODELAVEC	VII/1	1	SODELAVEC	34	3	37	19	/	19

## Priloga 3: Prevedba plačnih razredov delovnih mest plačne podskupine C8

Zap. št. DM/N	Šifra DM	Delovno mesto	TR	Izhodiščni PR oz. PR pred odpravo nesorazmerij v OP 31.12.2024	Št. PR za odpravo nesorazmerij	PR za prevedbo	Prevedeni PR	Korigirani PR <sup>1</sup>	Izhodiščni plačni razred
1	C087049	POSLOVNI SEKTRETAR RS VII/1	VII/1	30	3	33	15	/	15
2	C087050	POSLOVNI SEKTRETAR RS VII/2	VII/2	33	3	36	18	/	18
3	C087051	UPRAVNIK RS VII/1	VII/1	30	3	33	15	/	15
4	C087052	DOKUMENTALIST RS VII/1	VII/1	30	3	33	15	/	15

**3338. Akt o spremembi in dopolnitvi Akta o metodologiji za oblikovanje cene toplote za daljinsko ogrevanje**

Na podlagi tretjega odstavka 19. člena Zakona o oskrbi s toploto iz distribucijskih sistemov (Uradni list RS, št. 44/22) Agencija za energijo izdaja

**A K T****o spremembi in dopolnitvi Akta o metodologiji za oblikovanje cene toplote za daljinsko ogrevanje****1. člen**

V Aktu o metodologiji za oblikovanje cene toplote za daljinsko ogrevanje (Uradni list RS, št. 103/23) se v 11. členu v drugem odstavku za besedilom odstavka, ki postane prvi stavek, doda nov, drugi stavek, ki se glasi: »Če se distribucijski sistemi nahajajo na območju iste lokalne skupnosti, kjer distributer z lastno proizvodnjo toplote oziroma distributer izvaja gospodarsko javno službo dejavnost distribucije toplote, lahko posreduje eno vlogo za izdajo soglasja k izhodiščni ceni za vse distribucijske sisteme skupaj.«.

**2. člen**

V 16. členu se v tretjem odstavku 16. točka spremeni tako, da se glasi:

»16. analitični podatki iz poslovnih knjig za časovno obdobje, določeno v skladu s četrnim odstavkom tega člena, in bilanca stanja ter izkaz poslovnega izida za končano poslovno leto pred letom vložitve zahteve;«.

**KONČNA DOLOČBA****3. člen**

(začetek veljavnosti)

Ta akt začne veljati naslednji dan po objavi v Uradnem listu Republike Slovenije.

Št. 23-44/2024/9

Maribor, dne 5. decembra 2024

EVA 2024-2570-0092

Predsednik sveta  
Agencije za energijo  
**dr. Franc Žlahtič**

**3339. Operativno-tehnična zahteva za izvajanje letov z deljenimi stroški**

Na podlagi petega odstavka 179.i člena Zakona o letalstvu (Uradni list RS, št. 81/10 – uradno prečiščeno besedilo, 46/16, 47/19 in 18/23 – ZDU-1O) in tretje alineje 15. člena Sklepa o ustanovitvi Javne Agencije za civilno letalstvo Republike Slovenije (Uradni list RS, št. 81/10) direktor Javne agencije za civilno letalstvo Republike Slovenije izdaja naslednjo

**OPERATIVNO-TEHNIČNO  
ZAHTEVO****za izvajanje letov z deljenimi stroški****1. člen**

(obseg urejanja)

Ta operativno-tehnična zahteva ureja lete z deljenimi stroški na letalih in helikopterjih, ki niso kompleksna letala in heli-

kopterji na motorni pogon, ter balonih in jadralnih letalih (v nadaljnjem besedilu: leti z deljenimi stroški), nadzor v zvezi s tem, pogoje za izvajanje letov z deljenimi stroški ter odgovornosti in obveznosti pilota, obveznosti sopotnikov pri letih z deljenimi stroški, obveznost objave o izvajanju letov z deljenimi stroški in s tem povezano obveščanje ter hrambo dokumentacije.

**2. člen**

(namen)

Ta operativno-tehnična zahteva ureja lete z deljenimi stroški za izvrševanje:

– točke a) odstavka 4a) člena 6 in ARA.GEN.300 Dela ARA Priloge II Uredbe Komisije (EU) št. 965/2012 z dne 5. oktobra 2012 o tehničnih zahtevah in upravnih postopkih za letalske operacije v skladu z Uredbo (ES) št. 216/2008 Evropskega parlamenta in Sveta (UL L 296, 25. 10. 2012, str. 1-148), ki je bila nazadnje spremenjena z Izvedbeno uredbo Komisije (EU) 2024/2076 z dne 24. julija 2024 o spremembi uredb (EU) št. 1178/2011 in (EU) št. 965/2012 v zvezi z razjasnitvijo zahtev za nadomestne kopilote med križarjenjem, posodobitvijo zahtev za izdajo licenc in zdravniških spričeval za letalske posadke ter izboljšavami v splošnem letalstvu (UL L, 2024/2076, 25. 7. 2024 v nadaljnjem besedilu: Uredba 965/2012/EU),

– točke a) odstavka 2) člena 3 Uredbe Komisije (EU) 2018/395 z dne 13. marca 2018 o podrobnih pravilih za operacije balonov v skladu z Uredbo (ES) št. 216/2008 Evropskega parlamenta in Sveta (UL L 71, 14. 3. 2018, p. 10–35), ki je bila nazadnje spremenjena z Izvedbeno uredbo Komisije (EU) 2021/1874 z dne 25. oktobra 2021 o popravku nemške jezikovne različice Uredbe (EU) 2018/395 o podrobnih pravilih za operacije z baloni in licenciranje letalske posadke za balone ter Izvedbene uredbe (EU) 2018/1976 o podrobnih pravilih za operacije z jadralnimi letali in licenciranje letalske posadke za jadralna letala (UL L 378, 26. 10. 2021, p. 4–5, v nadaljnjem besedilu: Uredba 2018/395/EU), in

– točke a) odstavka 2) člena 3 Izvedbene uredbe Komisije (EU) 2018/1976 z dne 14. decembra 2018 o podrobnih pravilih za operacije z jadralnimi letali in licenciranje letalske posadke za jadralna letala v skladu z Uredbo (EU) 2018/1139 Evropskega parlamenta in Sveta (UL L 326 20. 12. 2018, str. 64), ki je bila nazadnje spremenjena z Izvedbeno uredbo Komisije (EU) 2021/1874 z dne 25. oktobra 2021 o popravku nemške jezikovne različice Uredbe (EU) 2018/395 o podrobnih pravilih za operacije z baloni in licenciranje letalske posadke za balone ter Izvedbene uredbe (EU) 2018/1976 o podrobnih pravilih za operacije z jadralnimi letali in licenciranje letalske posadke za jadralna letala (UL L 378, 26. 10. 2021, p. 4–5, v nadaljnjem besedilu Uredba 2018/1976/EU).

**3. člen**

(nadzor)

Nadzor nad izvajanjem te operativno-tehnične zahteve izvaja Javna agencija za civilno letalstvo RS (v nadaljnjem besedilu: agencija).

**4. člen**

(pomen izrazov)

(1) Izrazi, uporabljeni v tej operativno-tehnični zahtevi, imajo naslednji pomen:

1. »kompleksni zrakoplov na motorni pogon« pomeni:

(i) letalo:

– z največjo certificirano vzletno maso, ki presega 5 700 kg, ali

– certificirano za najvišje število potniških sedežev, ki presega število devetnajst, ali

– certificirano za delovanje z minimalno posadko, ki zajema vsaj dva pilota, ali

– opremljeno s turboreaktivnim motorjem oziroma motorji ali z več kot enim turbopropellerskim motorjem; ali

(ii) helikopter, certificiran:

- za največjo vzletno maso, ki presega 3 175 kg, ali
- za največje število potniških sedežev, ki presega število devet, ali
- za delovanje z minimalno posadko, ki obsega vsaj dva pilota, ali

(iii) zrakoplov z nagibnim rotorjem.

Vsa ostala letala in helikopterji so nekompleksni.

2. »Neposredni strošek« pomeni strošek, ki nastane neposredno v zvezi z letom, npr. gorivo, olje, kisik, letališke pristojbine in druge morebitne dajatve, povezane z vzletanjem in pristajanjem, najem zrakoplova.

3. »Posredni strošek« pomeni strošek, ki ni neposredno povezan z letom npr. letni stroški vzdrževanja zrakoplova, zavarovanje zrakoplova, amortizacija zrakoplova, skladiščenje zrakoplova.

4. »Sopotnik« pomeni osebo, ki potuje na letu z deljenimi stroški in je udeležena pri delitvi neposrednih stroškov ter ni član letalske posadke.

(2) Ostali izrazi in kratice, uporabljene v tej operativno-tehnični zahtevi, imajo enak pomen, kot izrazi in kartice, uporabljene v Uredbi 965/2012/EU, Uredbi 2018/395/EU in Uredbi 2018/1976/EU.

#### 5. člen

(pogoji za izvajanje letov z deljenimi stroški)

(1) Leti z deljenimi stroški so leti:

1. pri katerih si stroške leta delijo sopotniki in pilot kot posamezniki;
2. pri katerih si pilot in sopotniki delijo samo neposredne stroške leta, posrednih stroškov pa si ni mogoče deliti;
3. na zrakoplovih, ki niso kompleksni;
4. v skladu z delom NCO Priloge VII v zvezi točko a) odstavka 4a) člena 6 Uredbe 965/2012/EU, Poddalom BAS Priloge II v zvezi s točko a) odstavka 2) člena 3 Uredbe 2018/395/EU ali Delom SAO v zvezi s točko a) odstavka 2) člena 3 Uredbe 2018/1976/EU;
5. pri katerih je na krovu letala ali helikopterja lahko največ šest (6) oseb, na balonu ali jadralnem letalu pa največ štiri (4) osebe;
6. pri katerih se ne sme ustvariti dobička in
7. ki se ne smejo opravljati kot del dejavnosti gospodarskih družb ali samostojnih podjetnikov posameznikov, kot so določeni v Zakonu o gospodarskih družbah (Uradni list RS, št. 65/09 – UPB, 33/11, 91/11, 32/12, 57/12, 44/13 – odl. US, 82/13, 55/15, 15/17, 22/19 – ZPosS, 158/20 – ZIntPK-C, 18/21, 18/23 – ZDU-10 in 75/23), ali društev, kot so določena v Zakonu o društvih (Uradni list RS, št. 64/11 – UPB in 21/18 – ZNOrg).

(2) Pri letih z deljenimi stroški na balonih in jadralnih letalih se upošteva zahteve iz prejšnjega odstavka, razen 2. točke prejšnjega odstavka, saj si pilot in sopotniki delijo neposredne stroške leta in sorazmeren delež letnih stroškov za skladiščenje, zavarovanje in vzdrževanje jadralnega letala oziroma balona.

(3) Leti z deljenimi stroški se ne smejo izvajati kot akrobatski ali senzacionalni leti.

(4) Če se let z deljenimi stroški ne izvede v skladu z delom NCO Priloge VII Uredbe 965/2012/EU, Poddalom BAS Priloge II Uredbe 2018/395/EU ali Delom SAO Uredbe 2018/1976/EU in to operativno-tehnično zahtevo, se šteje, da gre za let, za katerega veljajo pravila komercialnega zračnega prevoza.

#### 6. člen

(odgovornost za let z deljenimi stroški)

Za varnost in izvedbo leta z deljenimi stroški je odgovoren pilot.

#### 7. člen

(obveznosti pilota)

(1) Pilot je dolžan zagotoviti, da je let ustrezno zavarovan, če se to zahteva v skladu z Uredbo (ES) št. 785/2004 Evropskega Parlamenta in Sveta z dne 21. aprila 2004 o zahtevah v zvezi z zavarovanjem za letalske prevoznike in operaterje.

(2) Pilot ne sme izvesti leta z deljenimi stroški, če pogoji za njegovo izvedbo niso varni.

(3) Pilot na dan poleta oziroma pred poletom s sopotniki izvede predpoletni sestanek in jim poda varnostna navodila.

(4) Pilot mora sopotnikom pred letom podati pisne informacije iz 9. člena te operativno-tehnične zahteve.

(5) Pilot pred letom uporablja kontrolni seznam, ki ga vodi čez aktivnosti, ki jih je potrebno opraviti za varno izvedbo leta. Kontrolni seznam agencija objavi na svoji spletni strani.

(6) Če pilot izvaja lete z deljenimi stroški z zrakoplovi na podlagi najemne pogodbe ali naloga za let, mora biti namen izvajanja teh letov del najemne pogodbe ali naloga za let.

(7) Pilot mora poročati o dogodkih iz odstavka 1 člena 4 Uredbe (EU) št. 376/2014 Evropskega parlamenta in Sveta z dne 3. aprila 2014 o poročanju, analizi in spremljanju dogodkov v civilnem letalstvu, spremembi Uredbe (EU) št. 996/2010 Evropskega parlamenta in Sveta ter razveljavitvi Direktive 2003/42/ES Evropskega parlamenta in Sveta in uredb Komisije (ES) št. 1321/2007 in (ES) št. 1330/2007 (UL L 122, 24. 4. 2014, p. 18–43), ki je bila nazadnje spremenjena z Uredbo (EU) 2018/1139 Evropskega parlamenta in Sveta z dne 4. julija 2018 o skupnih pravilih na področju civilnega letalstva in ustanovitvi Agencije Evropske unije za varnost v letalstvu ter spremembi uredb (ES) št. 2111/2005, (ES) št. 1008/2008, (EU) št. 996/2010, (EU) št. 376/2014 ter direktiv 2014/30/EU in 2014/53/EU Evropskega parlamenta in Sveta ter razveljavitvi uredb (ES) št. 552/2004 in (ES) št. 216/2008 Evropskega parlamenta in Sveta ter Uredbe Sveta (EGS) št. 3922/91 (UL L 212, 22. 8. 2018, p. 1–122), v nadaljnjem besedilu: Uredba 376/2014/EU.

#### 8. člen

(obveznosti sopotnikov)

(1) Sopotniki morajo upoštevati navodila pilota, zlasti glede največje teže prtljage, prepovedi glede prenašanja nevarnega blaga, kajenja, dotikanja letalskih instrumentov in ključavnice vrat ter govorjenja med vzletom in pristankom in ko pilot komunicira preko radijske zveze.

(2) Sopotnik lahko poroča o dogodkih iz odstavka 1 člena 4 Uredbe 376/2014/EU.

#### 9. člen

(objava o izvajanju letov z deljenimi stroški)

Izvajanje letov z deljenimi stroški mora pilot objaviti na javno dostopen način, na primer na spletni strani, družabnih omrežjih ali drugi spletni platformi ali v obliki letakov. Objava mora vsebovati:

1. ime in priimek pilota ter podatke o njegovi licenci, zadnjih izkušnjah in zdravniškem spričevalju;
2. tip zrakoplova in podatke o naletu pilota na tipu zrakoplova, s katerim se izvajajo leti z deljenimi stroški, podatke o zavarovanju zrakoplova;
3. specifikacijo stroškov leta, iz katere je razvidno, da sopotnik plača sorazmeren delež neposrednih stroškov;
4. navedbo, da gre za privaten let, na katerem niso zagotovljeni varnostni standardi enakovredni standardom, ki veljajo za operacije komercialnega zračnega prevoza;
5. navedbo, da zrakoplovov, s katerimi se izvajajo leti z deljenimi stroški, ni treba vzdrževati v skladu s pravili, ki veljajo za vzdrževanje pri izvajanju komercialnega zračnega prevoza;
6. navedbo, da pilotu, ki izvaja lete z deljenimi stroški, ni treba izpolnjevati zahtev glede usposobljenosti v skladu s pravili, ki veljajo pri izvajanju komercialnega zračnega prevoza.

#### 10. člen

(obvestilo o izvajanju letov z deljenimi stroški)

Pilot, ki namerava izvajati lete z deljenimi stroški, o svoji nameri in načinu objave iz prejšnjega člena obvesti agencijo.

#### 11. člen

(hramba dokumentacije)

(1) Pilot hrani naslednje zapise o letih z deljenimi stroški:

1. datum leta,
2. registrsko oznako zrakoplova,

3. kraj in čas vzleta in pristanka,
4. število sopotnikov na posameznem letu in
5. specifikacije stroškov posameznega leta.

(2) Zapisi iz prejšnjega odstavka se hranijo najmanj 24 mesecev od datuma izvedbe leta z deljenimi stroški in morajo biti na voljo agenciji pri izvajanju nadzora.

12. člen  
(uveljavitev)

Ta operativno-tehnična zahteva začne veljati petnajsti dan po objavi v Uradnem listu Republike Slovenije, uporabljati pa se začne 3 mesece po njeni uveljavitvi.

Ljubljana, dne 11. decembra 2024

**Miha Schnabl**  
direktor  
Javne agencije za civilno letalstvo  
Republike Slovenije

### 3340. Spremembe in dopolnitve Tarife o taksah in nadomestilih Agencije za trg vrednostnih papirjev

Na podlagi prvega odstavka 491. člena Zakona o trgu finančnih instrumentov (Uradni list RS, št. 108/10 – uradno prečiščeno besedilo, 78/11, 55/12, 105/12 – ZBan-1J, 63/13 – ZS-K, 30/16, 9/17, 77/18 – ZTFI-1, 66/19 – ZTFI-1A, 123/21 – ZTFI-1B in 45/24 – ZTFI-1C) Agencija za trg vrednostnih papirjev izdaja

#### »Tarifna številka 23.a

ODST.	VSEBINA	PRAVNA PODLAGA	VIŠINA
1	Za zahtevo bodočega kvalificiranega imetnika za izdajo dovoljenja za pridobitev kvalificiranega deleža v centralni depotni družbi, znaša taksa	438.f. člen ZTFI-1v zvezi s 67/1. členom ZBan-3	1.000 točk
2	Za zahtevo kvalificiranega imetnika za izdajo dovoljenja za vsako nadaljnjo pridobitev deležev glasovalnih pravic ali deležev v kapitalu centralne depotne družbe, na podlagi katere bi kvalificirani imetnik presešel razpon, za katerega velja že izdano dovoljenje za pridobitev kvalificiranega deleža, znaša taksa	438.g/2. člen ZTFI-1	500 točk
3	Za izdajo ugotovitevne odločbe o prenehanju ali delnem prenehanju veljavnosti dovoljenja za pridobitev kvalificiranega deleža v centralni depotni družbi, znaša taksa	438.f. člen ZTFI-1 v zvezi z 79/5. členom ZBan-3	200 točk
4	Za izdajo odločbe o odvzemu dovoljenja za pridobitev kvalificiranega deleža v centralni depotni družbi, znaša taksa	438.h. člen in 443/6. člen ZTFI-1 v zvezi z 296/1. členom ZBan-3	500 točk
5	Za izdajo odredbe neupravičenemu imetniku o odsvojitvi deleža glasovalnih pravic ali deleža v kapitalu centralne depotne družbe, pridobljenega v nasprotju z ZTFI-1 ali Uredbo 909/2014/EU, znaša taksa	438.i/2. člen ZTFI-1	500 točk
6	Za izdajo ugotovitevne odločbe, da je imetnik pridobil deleže centralne depotne družbe v nasprotju z ZTFI-1 ali Uredbo 909/2014/EU, in da je ugotovljeno kršitev odpravil, znaša taksa	438.j/3. člen ZTFI-1	200 točk
7	Za izdajo odločbe neupravičenemu imetniku o naložitvi periodičnega plačila denarnega zneska, znaša taksa	438.k. člen ZTFI-1	500 točk
8	Za izdajo odločbe o prepovedi uresničevanja vseh pravic iz deležev centralne depotne družbe neupravičenemu imetniku in morebitnim neupravičenim pridobiteljem, znaša taksa	438.l. člen ZTFI-1	500 točk
9	Za izdajo odločbe neupravičenemu imetniku o začetku postopka za prisilno prodajo deležev centralne depotne družbe, znaša taksa	438.m. člen ZTFI-1	500 točk

Opombe:

a) Določba prvega odstavka te tarifne številke se smiselno uporablja tudi za:

– bodoče skupne kvalificirane imetnike (438.f. člen ZTFI-1 v zvezi s 67/2. členom ZBan-3);

– za delničarje, ki nameravajo skleniti kvalificirani delničarski sporazum (438.f. člen ZTFI-1 v zvezi s 67/3. členom ZBan-3).

## SPREMEMBE IN DOPOLNITVE TARIFE o taksah in nadomestilih Agencije za trg vrednostnih papirjev

1. člen

V Tarifi o taksah in nadomestilih Agencije za trg vrednostnih papirjev (Uradni list RS, št. 75/19, 86/21, 88/21 – popr., 173/21, 151/22 in 106/23) se v 10. členu v prvem odstavku v četrti alineji pika nadomesti z vejico in doda nova alineja, ki se glasi:

»– o prenosu operativnih funkcij ponudnika storitev v zvezi s kriptosredstvi, mora zavezanec za plačilo letnega nadomestila za nadzor te podatke Agenciji poročati, v elektronski obliki preko Nacionalnega sistema za poročanje (NRS) in v skladu z ustrezno funkcionalno specifikacijo za posamezno vrsto poročanja, objavljeno na spletni strani Agencije, v 5 delovnih dneh od sklenitve dogovora o prenosu.«

2. člen

V tarifnem delu Tarife o taksah in nadomestilih Agencije za trg vrednostnih papirjev se v poglavju »I. Takse za odločanje o posamičnih zadevah in za vpise in izpise iz registrov« v tarifni številki 4 beseda »Opombi« nadomesti z besedo »Opombe« in doda nova opomba c), ki se glasi:

»c) Določbe drugega do enajstega odstavka te tarifne številke se smiselno uporabljajo tudi za člane uprave in nadzornega sveta oziroma izvršne direktorje in upravni odbor centralne depotne družbe (438.c. člen in 438.č/5. člen ZTFI-1).«

3. člen

V podpoglavju 1.8. se pred tarifno številko 24 dodata novi tarifni številki 23.a in 23.b, ki se glasita:

b) Določba drugega odstavka te tarifne številke se smiselno uporablja tudi za:

- skupne kvalificirane imetnike (438.g člen ZTFI-1);
- za delničarje, ki sklenejo kvalificirani delničarski sporazum, pri čemer se navedena določba smiselno uporablja tudi za primer, če namerava k delničarskemu sporazumu pristopiti nov udeleženelec (438.f člen ZTFI-1 v zvezi s 67/4. členom in 67/5. členom v zvezi s 67/4. členom ZBan-3).

c) Določbe tretjega do devetega odstavka te tarifne številke se smiselno uporabljajo tudi za:

- skupne kvalificirane imetnike (438.f člen ZTFI-1 v zvezi s 67/7. členom ZBan-3);
- za delničarje, ki sklenejo kvalificirani delničarski sporazum (438.f člen ZTFI-1 v zvezi s 67/7. členom ZBan-3).

#### Tarifna številka 23.b

ODST.	VSEBINA	PRAVNA PODLAGA	VIŠINA
1	Za zahtevo centralne depotne družbe za izdajo soglasja k tarifi ali spremembam tarife centralne depotne družbe, znaša taksa	442/3. člen ZTFI-1	500 točk

#### 4. člen

V tarifni številki 24 se črta prvi odstavek.

V dosedanjem drugem odstavku, ki postane prvi odstavek, se v stolpcu »PRAVNA PODLAGA« besedilo »443/4/1. člen in 443/5. člen ZTFI-1« nadomesti z besedilom »443/5/1. člen in 443/6. člen ZTFI-1«.

V dosedanjem tretjem do osmem odstavku, ki postanejo drugi do sedmi odstavek, se v stolpcu »PRAVNA PODLAGA« besedilo »443/5. člen ZTFI-1« nadomesti z besedilom »443/6. člen ZTFI-1«.

#### 5. člen

V tarifni številki 57 se doda nov drugi odstavek, ki se glasi:

»

2	Za obvestilo upravljavca AIS o spremembi podatkov, vpisanih v register upravljavcev AIS, se taksa	40/3. člen ZUAIS	ne plača
---	---	------------------	----------

Pod tabelo se doda opomba, ki se glasi:

»Opomba:

a) Določba prvega odstavka te tarifne številke se ne uporablja, če je upravljavec AIS vložil zahtevo za priznanje statusa upravljavca SIS ali zahtevo za izdajo dovoljenja za opravljanje storitev upravljanja AIS.«

#### 6. člen

V tarifni številki 70.a se dodajo novi drugi do četrti odstavek, ki se glasijo:

»

2	Ne glede na prejšnji odstavek, znaša taksa za zahtevo upravljavca AIS za vpis AIS iz 8. ali 9. člena Uredbe 2019/2088/EU <sup>1</sup> v register AIS, za vsak tak AIS	6/6. člen ZOAIS	800 točk
3	Za obvestilo upravljavca AIS za vpis spremembe AIS v register AIS, znaša taksa za vsak AIS, ki se spreminja	6/5. člen v zvezi s 6/6. členom ZOAIS	100 točk
4	Ne glede na prejšnji odstavek, znaša taksa za obvestilo upravljavca AIS za vpis spremembe AIS v register AIS, ki se nanaša na uskladitev AIS z 8. ali 9. členom Uredbe 2019/2088/EU, za vsak tak AIS	6/5. člen v zvezi s 6/6. členom ZOAIS	800 točk

Dosedanji drugi odstavek postane peti odstavek.

Opombe se spremenijo tako, da se glasijo:

»Opombe:

a) Ne glede na določbe prvega do četrtega odstavka te tarifne številke se za zahtevo upravljavca AIS za vpis SIS oziroma nepremičninske investicijske družbe v register AIS ali za vpis sprememb v zvezi s temi AIS v register AIS, taksa ne plača.

b) Obveznost za plačilo takse iz tretjega in četrtega odstavka te tarifne številke nastane z dnem posredovanja obvestila Agenciji.

c) Določbe te tarifne številke se uporabljajo tudi za upravljavca AIS države članice in upravljavca AIS tretje države, kadar sta v Republiki Sloveniji upravičena opravljati storitve upravljanja AIS (4/1. člen ZOAIS v zvezi z 9. členom ZUAIS).«

<sup>1</sup> Okrajšava za Uredbo (EU) 2019/2088 EVROPSKEGA PAR-LAMENTA IN SVETA z dne 27. novembra 2019 o razkritjih, povezanih s trajnostnostjo, v sektorju finančnih storitev (UL L št. 317, 9. 12. 2019, str. 1)

## 7. člen

Naslov podpoglavja 9. in tarifna številka 81 se spremenita tako, da se glasita:

**»9. Zakon o preprečevanju pranja denarja in financiranja terorizma<sup>2</sup> (ZPPDFT-2)**

## Tarifna številka 81

ODST.	VSEBINA	PRAVNA PODLAGA	VIŠINA
1	Za izdajo odredbe o ukrepu za odpravo nepravilnosti in pomanjkljivosti iz 1. točke drugega odstavka 152. člena ZPPDFT-2, znaša taksa za odpravo vsake nepravilnosti oziroma pomanjkljivosti, glede na zahtevnost posamezne zadeve	152/2/1. člen ZPPDFT-2	od 100 do 400 točk

Opomba:

a) V primeru, da Agencija odredi druge ukrepe in dejanja, za katere je pooblaščen z zakonom ali drugim predpisom, se pri določitvi takse smiselno upošteva tarifna številka te tarife, ki je določena za izrek takega ukrepa oziroma dejanja (152/2/4. člen ZPPDFT-2).«

## 8. člen

V tarifni številki 95 se v prvem odstavku v stolpcu »VIŠINA« št. »150« nadomesti s številom »900«.

## 9. člen

V tarifni številki 106 se prvi odstavek spremeni tako, da se glasi:

»

1	Za zahtevo za potrditev prospekta za ponudbo vrednostnih papirjev javnosti in/ali za uvrstitev vrednostnih papirjev v trgovanje na organiziranem trgu, znaša taksa	6/3. člen Uredbe 2017/1129/EU	3.000 točk
---	--	-------------------------------	------------

.«

Drugi odstavek se črta.

V dosedanjem tretjem odstavku, ki postane drugi odstavek, se besedilo »prvega in drugega« nadomesti z besedo »prvega«.

Dosedanji četrti odstavek postane tretji odstavek.

V dosedanjem petem odstavku, ki postane četrti odstavek, se beseda »drugega« nadomesti z besedo »prvega«.

Dosedanji šesti odstavek postane peti odstavek.

V dosedanjem sedmem odstavku, ki postane šesti odstavek, se beseda »šestega« nadomesti z besedo »petega«.

Dosedanji osmi, deveti in deseti odstavek postanejo sedmi, osmi in deveti odstavek.

Enajsti odstavek se črta.

## 10. člen

Za podpoglavjem 24.b se doda novo podpoglavje 24.c in tarifne številke 108.c, 108.č in 108.d, ter novo podpoglavje 24.č in tarifne številke 108.e, 108.f, 108.g in 108.h, ki se glasijo:

**»24.c Uredba (EU) 2022/858 Evropskega parlamenta in Sveta z dne 30. maja 2022 o pilotni ureditvi za tržne infrastrukture na podlagi tehnologije razpršene evidence ter spremembi uredb (EU) št. 600/2014 in (EU) št. 909/2014 ter Direktive 2014/65/EU<sup>3</sup>**

in

**Uredba o izvajanju Uredbe (EU) o pilotni ureditvi za tržne infrastrukture na podlagi tehnologije razpršene evidence<sup>4</sup>**

**(Uredba 2022/858/EU in Uredba o izvajanju Uredbe 2022/858/EU)**

<sup>2</sup> Uradni list RS, št. 48/22 in 145/22.

<sup>3</sup> UL L št. 151 z dne 2. 6. 2022, str.1

<sup>4</sup> Uradni list RS, št. 132/23.

**Tarifna številka 108.c**

ODST.	VSEBINA	PRAVNA PODLAGA	VIŠINA
1	Za zahtevo centralne depotne družbe za izdajo posebnega dovoljenja za upravljanje DLT SS (sistem poravnave DLT), znaša taksa	9/1. člen Uredbe 2022/858/EU in 9/13. v zvezi s 9/1. členom Uredbe 2022/858/EU	600 točk
2	Za zahtevo centralne depotne družbe za izdajo posebnega dovoljenja za upravljanje DLT TSS (sistem trgovanja in poravnave DLT), znaša taksa	10/1. člen Uredbe 2022/858/EU in 10/13. v zvezi s 10/1. členom Uredbe 2022/858/EU	900 točk
3	Za zahtevo centralne depotne družbe za odobritev ali spremembo izvzetij, povezanih z dovoljenjem za upravljanje DLT SS ali DLT TSS, izven postopka izdaje dovoljenja za upravljanje DLT SS ali DLT TSS, znaša taksa za posamezno izvzetje	5. in 6. člen Uredbe 2022/858/EU	200 točk
4	Za izdajo odločbe o odvzemu posebnega dovoljenja centralni depotni družbi za upravljanje DLT SS ali DLT TSS ali preklic katerega koli posameznega povezanega izvzetja, znaša taksa	9/12. in 10/12. člen Uredbe 2022/858/EU v zvezi s 5. členom Uredbe o izvajanju Uredbe 2022/858/EU	700 točk
5	Za izdajo odredbe o odpravi kršitev, znaša taksa za vsako posamezno ugotovljeno kršitev, glede na zahtevnost posamezne zadeve	5. člen Uredbe o izvajanju Uredbe 2022/858/EU	od 100 do 1.000 točk

## Opombe:

a) Ta tarifna številka se uporablja tudi za pravno osebo, ki zaprosi za posebno dovoljenje v skladu z 9. členom Uredbe 2022/858/EU izključno za namene upravljanja DLT SS in istočasno zaprosi za dovoljenje kot centralna depotna družba v skladu z Uredbo 909/2014/EU (9/2. člen Uredbe 2022/858/EU), pri čemer pa se za zahtevo za izdajo dovoljenja za opravljanje storitev centralno depotne družbe uporablja prvi odstavek tarifne številke 96 te tarife.

b) Ta tarifna številka se uporablja tudi za pravno osebo, ki zaprosi za posebno dovoljenje v skladu z 10. členom Uredbe 2022/858/EU izključno za namene upravljanja DLT TSS in istočasno zaprosi za dovoljenje kot centralna depotna družba v skladu z Uredbo 909/2014/EU (10/2. člen Uredbe 2022/858/EU), pri čemer pa se za zahtevo za izdajo dovoljenja za opravljanje storitev centralno depotne družbe uporablja prvi odstavek tarifne številke 96 te tarife.

c) V postopku odločanja Agencije o posamičnih zadevah po Uredbi 2022/858/EU in Uredbi o izvajanju Uredbe 2022/858/EU se uporabljajo tudi določbe tarifnih števil 27, 28, 29 in prvi do peti odstavek tarifne številke 24 te tarife (5. člen Uredbe o izvajanju Uredbe 2022/858/EU).

**Tarifna številka 108.č**

ODST.	VSEBINA	PRAVNA PODLAGA	VIŠINA
1	Za zahtevo investicijskega podjetja za izdajo posebnega dovoljenja za upravljanje DLT MTF (večstranski sistem trgovanja DLT), znaša taksa	8/1. člen Uredbe 2022/858/EU in 8/13. v zvezi s 8/1. členom Uredbe 2022/858/EU	600 točk
2	Za zahtevo investicijskega podjetja za izdajo posebnega dovoljenja za upravljanje DLT TSS (sistem trgovanja in poravnave DLT), znaša taksa	10/1. člen Uredbe 2022/858/EU in 10/13. v zvezi s 10/1. členom Uredbe 2022/858/EU	900 točk
3	Za zahtevo investicijskega podjetja za odobritev ali spremembo izvzetij, povezanih z dovoljenjem za upravljanje DLT MTF ali DLT TSS, izven postopka izdaje dovoljenja za upravljanje DLT MTF ali DLT TSS, znaša taksa za posamezno izvzetje	4. in 6. člen Uredbe 2022/858/EU	200 točk
4	Za izdajo odločbe o odvzemu posebnega dovoljenja investicijskemu podjetju za upravljanje DLT MTF ali DLT TSS ali preklic katerega koli posameznega povezanega izvzetja, znaša taksa	8/12. in 10/12. člen Uredbe 2022/858/EU	700 točk
5	Za izdajo odredbe o odpravi kršitev, znaša taksa za vsako posamezno ugotovljeno kršitev, glede na zahtevnost posamezne zadeve	5. člen Uredbe o izvajanju Uredbe 2022/858/EU	od 100 do 1.000 točk

## Opombe:

a) Ta tarifna številka se uporablja tudi za pravno osebo, ki zaprosi za posebno dovoljenje v skladu z 8. členom Uredbe 2022/858/EU izključno za namene upravljanja DLT MTF in istočasno zaprosi za dovoljenje kot investicijsko podjetje v skladu z Direktivo 2014/65/EU (8/2. člen Uredbe 2022/858/EU), pri čemer pa se za zahtevo za izdajo dovoljenja za opravljanje storitev investicijskega podjetja uporabljajo prvi do tretji odstavek tarifne številke 6 te tarife.

b) Ta tarifna številka se uporablja tudi za pravno osebo, ki zaprosi za posebno dovoljenje v skladu z 10. členom Uredbe 2022/858/EU izključno za namene upravljanja DLT TSS in istočasno zaprosi za dovoljenje kot investicijsko podjetje v skladu z Direktivo 2014/65/EU (8/2. člen Uredbe 2022/858/EU), pri čemer pa se za zahtevo za izdajo dovoljenja za opravljanje storitev investicijskega podjetja uporabljajo prvi do tretji odstavek tarifne številke 6 te tarife.

c) V postopku odločanja Agencije o posamičnih zadevah po Uredbi 2022/858/EU in Uredbi o izvajanju Uredbe 2022/858/EU se uporabljajo tudi določbe tarifnih števil 27, 28, 29 in tretji do šesti odstavek tarifne številke 17 te tarife (5. člen Uredbe o izvajanju Uredbe 2022/858/EU).

## Tarifna številka 108.d

ODST.	VSEBINA	PRAVNA PODLAGA	VIŠINA
1	Za zahtevo upravljavca reguliranega trga za izdajo posebnega dovoljenja za upravljanje DLT MTF (večstranski sistem trgovanja DLT), znaša taksa	8/1. člen Uredbe 2022/858/EU in 8/13. v zvezi s 8/1. členom Uredbe 2022/858/EU	600 točk
2	Za zahtevo upravljavca reguliranega trga za izdajo posebnega dovoljenja za upravljanje DLT TSS (sistem trgovanja in poravnave DLT), znaša taksa	10/1. člen Uredbe 2022/858/EU in 10/13. v zvezi s 10/1. členom Uredbe 2022/858/EU	900 točk
3	Za zahtevo upravljavca reguliranega trga za odobritev ali spremembo izvzetij, povezanih z dovoljenjem za upravljanje DLT MTF ali DLT TSS, izven postopka izdaje dovoljenja za upravljanje DLT MTF ali DLT TSS, znaša taksa za posamezno izvzetje	4. in 6. člen Uredbe 2022/858/EU	200 točk
4	Za izdajo odločbe o odvzemu posebnega dovoljenja upravljavcu reguliranega trga za upravljanje DLT MTF ali DLT TSS ali preklic katerega koli posameznega povezanega izvzetja, znaša taksa	8/12. in 10/12. člen Uredbe 2022/858/EU	700 točk
5	Za izdajo odredbe o odpravi kršitev, znaša taksa za vsako posamezno ugotovljeno kršitev, glede na zahtevnost posamezne zadeve	5. člen Uredbe o izvajanju Uredbe 2022/858/EU	od 100 do 1.000 točk

Opombe:

a) Ta tarifna številka se uporablja tudi za pravno osebo, ki zaprosi za posebno dovoljenje v skladu z 8. členom Uredbe 2022/858/EU izključno za namene upravljanja DLT MTF in istočasno zaprosi za dovoljenje za upravljanje reguliranega trga v skladu z Direktivo 2014/65/EU (8/2. člen Uredbe 2022/858/EU), pri čemer pa se za zahtevo za izdajo dovoljenja za upravljanje reguliranega trga smiselno uporablja prvi odstavek tarifne številke 21 te tarife.

b) Ta tarifna številka se uporablja tudi za pravno osebo, ki zaprosi za posebno dovoljenje v skladu z 10. členom Uredbe 2022/858/EU izključno za namene upravljanja DLT TSS in istočasno zaprosi za dovoljenje za upravljanje reguliranega trga v skladu z Direktivo 2014/65/EU (8/2. člen Uredbe 2022/858/EU), pri čemer pa se za zahtevo za izdajo dovoljenja za upravljanje reguliranega trga smiselno uporablja prvi odstavek tarifne številke 21 te tarife.

c) V postopku odločanja Agencije o posamičnih zadevah po Uredbi 2022/858/EU in Uredbi o izvajanju Uredbe 2022/858/EU se uporabljajo tudi določbe tarifnih številk 27, 28, 29 in drugi do peti odstavek tarifne številke 22 te tarife (5. člen Uredbe o izvajanju Uredbe 2022/858/EU).

**24.č. Uredba (EU) 2023/1114 Evropskega parlamenta  
in Sveta z dne 31. maja 2023 o trgih kriptosredstev  
in spremembi uredb (EU) št. 1093/2010 in (EU)  
št. 1095/2010 ter direktiv 2013/36/EU in (EU) 2019/1937<sup>5</sup>**

in

**Zakon o izvajanju Uredbe (EU) o trgih kriptosredstev<sup>6</sup>  
(Uredba 2023/1114/EU in Zakon o izvajanju  
Uredbe 2023/1114/EU)**

**24.č.1. Kriptosredstva, ki niso žetoni vezani na sredstva,  
ali e-denarni žetoni (Naslov II Uredbe 2023/1114/EU)**

## Tarifna številka 108.e

ODST.	VSEBINA	PRAVNA PODLAGA	VIŠINA
1	Za uradno obvestilo ponudnika, osebe, ki zaprosi za uvrstitev v trgovanje, ali upravljavca platforme za trgovanje s kriptosredstvi, ki niso žetoni, vezani na sredstva ali e-denarni žetoni, vezano na ponudbo javnosti in/ali uvrstitev v trgovanje, o beli knjigi o kriptosredstvu, ki ni žeton, vezan na sredstva, ali e-denarni žeton, znaša taksa	8/1. člen Uredbe 2023/1114/EU	1.000 točk
2	Za uradno obvestilo ponudnika, osebe, ki zaprosi za uvrstitev v trgovanje, ali upravljavca platforme za trgovanje s kriptosredstvi, ki niso žetoni, vezani na sredstva ali e-denarni žetoni, vezano na ponudbo javnosti in/ali uvrstitev v trgovanje, o spremenjeni beli knjigi o kriptosredstvu, ki ni žeton, vezan na sredstva, ali e-denarni žeton, znaša taksa	12/2. člen Uredbe 2023/1114/EU	200 točk

Opomba:

a) Obveznost za plačilo takse iz te tarifne številke nastane z dnem posredovanja uradnega obvestila Agenciji.

<sup>5</sup> UL L št. 150 z dne 9. 6. 2023, str. 1

<sup>6</sup> Uradni list RS, št. 95/24.

## Tarifna številka 108.f

ODST.	VSEBINA	PRAVNA PODLAGA	VIŠINA
1	Za zahtevo kreditne institucije za odobritev bele knjige iz 19. člena Uredbe 2023/1114/EU, za javno ponudbo in/ali uvrstitev v trgovanje žetonov, vezanih na sredstva, znaša taksa	17/1/a. člen Uredbe 2023/1114/EU	3.200 točk
2	Za uradno obvestilo kreditne institucije iz točke (b) prvega odstavka 17. člena Uredbe (EU) 2023/1114, znaša taksa	17/1/b. člen Uredbe 2023/1114/EU	1.200 točk
3	Za zahtevo pravne osebe, drugega podjetja ali druge osebe s pisnim soglasjem izdajatelja žetona, vezanega na sredstva, za izdajo dovoljenja za javno ponudbo in/ali uvrstitev v trgovanje žetonov, vezanih na sredstva, znaša taksa	18. člen Uredbe 2023/1114/EU	5.100 točk
4	Za zahtevo za odobritev osnutka spremenjene bele knjige o kriptosredstvu za žetone, vezane na sredstva, znaša taksa	25. člen Uredbe 2023/1114/EU	1.000 točk
5	Za zahtevo izdajatelja žetona, vezanega na sredstva, za odobritev načrta prenehanja, znaša taksa	34/7. člen Uredbe 2023/1114/EU	400 točk
6	Za zahtevo za oceno predlagane pridobitve kvalificiranega deleža v izdajatelju žetona, vezanega na sredstva, znaša taksa	41/1. člen Uredbe (EU) 2023/1114	1.000 točk
7	Za zahtevo za oceno predlaganega povečanja kvalificiranega deleža v izdajatelju žetona, vezanega na sredstva, na podlagi katerega bi kvalificirani imetnik presešel razpon, za katerega je bila pridobitev že odobrena, znaša taksa	41/1. člen Uredbe (EU) 2023/1114	500 točk

Opomba:

a) Obveznost za plačilo takse iz drugega odstavka te tarifne številke nastane z dnem posredovanja uradnega obvestila Agenciji.

**24.č.3 Pogoji za izdajo dovoljenja in pogoji poslovanja  
za ponudnike storitev v zvezi s kriptosredstvi (Naslov V  
Uredbe 2023/1114/EU)**

## Tarifna številka 108.g

ODST.	VSEBINA	PRAVNA PODLAGA	VIŠINA
1	Za zahtevo pravne osebe ali drugega subjekta za izdajo dovoljenja za ponudnika storitev v zvezi s kriptosredstvi, znaša taksa	59/1/a. člen v zvezi s 63. členom Uredbe 2023/1114/EU	3.000 točk
	Poleg tega za opravljanje storitev v zvezi s kriptosredstvi:		
	– iz točk (a) in (b) 16. točke prvega odstavka 3. člena Uredbe 2023/1114/EU, znaša taksa za vsako od teh storitev		600 točk
	– iz točk (c) do (j) 16. točke prvega odstavka 3. člena Uredbe 2023/1114/EU za opravljanje storitev znaša taksa za vsako od teh storitev		400 točk, vendar skupaj ne več kot 1.200 točk
2	Za zahtevo ponudnika storitev za razširitev dovoljenja za ponudnika storitev v zvezi s kriptosredstvi, za opravljanje storitev v zvezi s kriptosredstvi:	59/8. člen Uredbe 2023/1114/EU	
	– iz točk (a) in (b) 16. točke prvega odstavka 3. člena Uredbe 2023/1114/EU, znaša taksa za vsako od teh storitev		600 točk
	– iz točk (c) do (j) 16. točke prvega odstavka 3. člena Uredbe 2023/1114/EU za opravljanje storitev znaša taksa za vsako od teh storitev		400 točk, vendar skupaj ne več kot 1.200 točk
3	Za uradno obvestilo finančnega subjekta iz točke (b) prvega odstavka 59. člena Uredbe 2023/1114/EU o opravljanju storitev v zvezi s kriptosredstvi znaša taksa za vsako od storitev iz uradnega obvestila	59/1/b. člen v zvezi s 60. členom Uredbe 2023/1114/EU	400 točk, vendar skupaj ne več kot 1.200 točk
4	Za posredovanje obvestila ponudnika storitev v zvezi s kriptosredstvi o nameravanem čezmejnem opravljanju storitev v zvezi s kriptosredstvi v državi članici gostiteljici znaša taksa	65/2. člen Uredbe 2023/1114/EU	100 točk
5	Za posredovanje obvestila ponudnika storitev v zvezi s kriptosredstvi o spremembi glede čezmejnega opravljanja storitev v zvezi s kriptosredstvi v državi članici gostiteljici znaša taksa	65/2. člen Uredbe 2023/1114/EU	50 točk
6	Za zahtevo za oceno predlagane pridobitve kvalificiranega deleža v ponudniku storitev v zvezi s kriptosredstvi znaša taksa	83/1. člen Uredbe 2023/1114/EU	1.000 točk

7	Za zahtevo za oceno predlaganega povečanja kvalificiranega deleža v ponudniku storitev v zvezi s kriptosredstvi, na podlagi katerega bi kvalificirani imetnik presegel razpon, za katerega je bila pridobitev že odobrena, znaša taksa	83/1. člen Uredbe 2023/1114/EU	500 točk
8	Za posredovanje obvestila ponudnika storitev v zvezi s kriptosredstvi o doseženem številu aktivnih uporabnikov, ki v enem koledarskem letu v povprečju znaša vsaj 15 milijonov, ESMA, znaša taksa	85/2. člen Uredbe 2023/1114/EU	100 točk

Opomba:

a) Obveznost za plačilo takse iz tretjega odstavka te tarifne številke nastane z dnem posredovanja uradnega obvestila Agenciji.

#### 24.č.4 Upravne kazni in drugi upravni ukrepi pristojnih organov (Naslov VII Uredbe 2023/1114/EU)

##### Tarifna številka 108.h

ODST.	VSEBINA	PRAVNA PODLAGA	VIŠINA
1	Za izdajo odredbe o odpravi kršitev, znaša taksa za vsako posamezno ugotovljeno kršitev, glede na zahtevnost posamezne zadeve	7/1. člen Zakona o izvajanju Uredbe 2023/1114/EU in 94/1., 94/3., 111/2. in 111/5. člen Uredbe 2023/1114/EU	od 100 do 1.000 točk
2	Za izdajo odločbe o odvzemu dovoljenja, znaša taksa	24., 64. in 111/5/d člen Uredbe 2023/1114/EU in v zvezi s 7. členom Zakona o izvajanju Uredbe 2023/1114/EU	700 točk
3	Ne glede na prejšnji odstavek, znaša taksa za izdajo odločbe o odvzemu dovoljenja iz razlogov iz točk (a), (e) in (f) prvega odstavka 24. člena oziroma točk (a) do (c) prvega odstavka 64. člena Uredbe 2023/1114/EU,	24., in 64. člen Uredbe 2023/1114/EU in v zvezi s 7. členom Zakona o izvajanju Uredbe 2023/1114/EU	100 točk
4	Za izdajo odločbe o preklicu pravice do opravljanja storitev v zvezi s kriptosredstvi finančnemu subjektu, znaša taksa	60/11. člen Uredbe 2023/1114/EU in v zvezi s 7. členom Zakona o izvajanju Uredbe 2023/1114/EU	700 točk
5	Za izdajo odredbe o prenehanju dejavnosti opravljanja storitev v zvezi s kriptosredstvi, kadar obstaja razlog za domnevo, da oseba opravlja storitve v zvezi s kriptosredstvi brez dovoljenja oziroma kadar obstaja razlog za domnevo, da oseba izdaja žetone brez dovoljenja ali ponuja kriptosredstva, ali je zaprosila za trgovanje s kriptosredstvi brez bele knjige o kriptosredstvu, o kateri je predložila obvestilo, znaša taksa	94/1/h in 94/1/u. člen Uredbe 2023/1114/EU in v zvezi s 7. členom Zakona o izvajanju Uredbe 2023/1114/EU	1.000 točk
6	Za izdajo ukrepov iz prvega in tretjega odstavka 94. člena ter drugega, četrtega in petega odstavka 111. člena Uredbe 2023/1114/EU, ki niso že zajeti v predhodnih odstavkih te tarifne številke, znaša taksa, glede na zahtevnost in pomembnost posamezne zadeve	94/1., 94/3., 111/2., 111/4. in 111/5. člen Uredbe 2023/1114/EU in v zvezi s 7. členom Zakona o izvajanju Uredbe 2023/1114/EU	od 100 do 700 točk

Opomba:

a) V postopku odločanja Agencije o posamičnih zadevah po Uredbi 2023/1114/EU in Zakonu o izvajanju Uredbe 2023/1114/EU se uporabljajo tudi določbe tarifnih številke 27, 28, 29 in drugi do peti odstavek tarifne številke 31 te tarife (7. člen Zakona o izvajanju Uredbe 2023/1114/EU).«

#### 11. člen

V poglavju »II. Takse za odločanje o drugih posamičnih zadevah« se v tarifni številki 109 četrty odstavek spremeni tako, da se glasi:

»

4	Za odločanje o drugih posamičnih zadevah, glede katere ta tarifa ne predpisuje višine takse, znaša taksa	100 točk
	za zahtevo pravne osebe za izdajo dovoljenja	1.000 točk
	za vse ostalo	100 točk

«

## 12. člen

V poglavju »III. Nadomestila« se v tarifni številki 114 prvi odstavek spremeni tako, da se glasi:

»

1	Za izdajo ali menjavo drugega in vsakega nadaljnega avtentikacijskega elementa, ki ga Agencija izda ali zamenja zavezancu, ki poroča Agenciji v okviru Nacionalnega sistema za poročanje (NRS), za potrebe prijave v navedeni sistem, znaša nadomestilo za njegovo izdajo ali menjavo	50 točk
---	---	---------

.«

Tretji odstavek se spremeni tako, da se glasi:

»

3	Za izdajo ali menjavo prvega avtentikacijskega elementa in izdajo prvih treh ključkov za šifriranje poročil (PGP ključek), se nadomestilo	ne plača
---	---	----------

.«

## 13. člen

V poglavju »IV. Letna nadomestila za nadzor in nadomestila za nadzor« se v tarifni številki 123 v drugem odstavku v drugi alineji pika nadomesti s podpičjem in doda nova alineja, ki se glasi:

»– 900 točk letno oziroma 75 točk mesečno, dodatno k nadomestilu iz prve in druge alineje tega odstavka, za vsak AIS iz 8. oziroma 9. člena Uredbe 2019/2088/EU.«

## 14. člen

Za podpoglavjem 13. se doda novo podpoglavje 14. in tarifna številka 136 ter novo podpoglavje 15. in tarifni številki 137 in 138, ki se glasijo:

**»14. Uredba (EU) 2022/858 Evropskega parlamenta in Sveta z dne 30. maja 2022 o pilotni ureditvi za tržne infrastrukture na podlagi tehnologije razpršene evidence ter spremembi uredb (EU) št. 600/2014 in (EU) št. 909/2014 ter Direktive 2014/65/EU**

in

**Uredba o izvajanju Uredbe (EU) o pilotni ureditvi za tržne infrastrukture na podlagi tehnologije razpršene evidence (Uredba 2022/858/EU in Uredba o izvajanju Uredbe 2022/858/EU)**

**Tarifna številka 136**

(1) Letno nadomestilo za nadzor nad centralno depotno družbo, ki upravlja DLT SS ali DLT TSS (8. člen Uredbe o izvajanju Uredbe 2022/858/EU v zvezi z 491/1/2. členom ZTFI), znaša 2.400 točk oziroma 200 točk mesečno. Letno nadomestilo se plača poleg letnega nadomestila iz tarifne številke 119.

(2) Letno nadomestilo za nadzor nad investicijskim podjetjem (oseba, ki opravlja investicijske storitve in posle na podlagi dovoljenja Agencije ali drugega nadzornega organa Republike Slovenije), ki upravlja DLT MTF ali DLT TSS (8. člen Uredbe o izvajanju Uredbe 2022/858/EU v zvezi z 491/1/2. členom ZTFI), znaša 2.400 točk oziroma 200 točk mesečno. Letno nadomestilo se plača poleg letnega nadomestila iz tarifne številke 115.

(3) Letno nadomestilo za nadzor nad upravljavcem reguliranega trga (borza), ki upravlja DLT MTF ali DLT TSS (8. člen Uredbe o izvajanju Uredbe 2022/858/EU v zvezi z 491/1/2. členom ZTFI), znaša 2.400 točk oziroma 200 točk mesečno. Letno nadomestilo se plača poleg letnega nadomestila iz tarifne številke 118.

**15. Uredba (EU) 2023/1114 Evropskega parlamenta in Sveta z dne 31. maja 2023 o trgih kriptosredstev in spremembi uredb (EU) št. 1093/2010 in (EU) št. 1095/2010 ter direktiv 2013/36/EU in (EU) 2019/1937**

in

**Zakon o izvajanju Uredbe (EU) o trgih kriptosredstev (Uredba 2023/1114/EU in Zakon o izvajanju Uredbe 2023/1114/EU)**

**Tarifna številka 137**

(1) Letno nadomestilo za nadzor nad osebo iz točke (a) prvega pododstavka prvega odstavka 16. člena Uredbe 2023/1114/EU (12. člen Zakona o izvajanju Uredbe 2023/1114/EU v zvezi s 491/1/2. členom ZTFI) znaša 5.040 točk oziroma 420 točk mesečno.

(2) Letno nadomestilo za nadzor nad osebo iz točke (b) prvega pododstavka prvega odstavka 16. člena Uredbe 2023/1114/EU (12. člen Zakona o izvajanju Uredbe 2023/1114/EU v zvezi s 491/1/2. členom ZTFI) znaša 5.040 točk oziroma 420 točk mesečno.

(3) Letno nadomestilo za nadzor nad osebo iz drugega pododstavka prvega odstavka 16. člena Uredbe 2023/1114/EU (12. člen Zakona o izvajanju Uredbe 2023/1114/EU v zvezi s 491/1/2. členom ZTFI) znaša 5.040 točk oziroma 420 točk mesečno.

(4) Če je oseba iz prvega ali drugega odstavka te tarifne številke zavezana k četrletnemu poročanju iz 22. člena Uredbe 2023/1114/EU, se njeno letno nadomestilo za nadzor poveča za 1.440 točk oziroma 120 točk mesečno.

**Tarifna številka 138**

(1) Letno nadomestilo za nadzor nad ponudnikom storitev v zvezi s kriptosredstvi iz točke (a) prvega odstavka 59. člena Uredbe 2023/1114/EU za opravljanje storitev v zvezi s kriptosredstvi iz 16. točke prvega odstavka 3. člena Uredbe 2023/1114/EU (12. člen Zakona o izvajanju Uredbe 2023/1114/EU v zvezi s 491/1/2. členom ZTFI) znaša 7.200 točk oziroma 600 točk mesečno. Če oseba iz prejšnjega stavka opravlja le eno storitev v zvezi s kriptosredstvi in ta ni zagotavljanje skrbništva in upravljanja kriptosredstev v imenu strank ali upravljanje platforme za trgovanje s kriptosredstvi, znaša letno nadomestilo za nadzor 5.040 točk oziroma 420 točk mesečno. Če oseba iz prvega stavka tega odstavka opravlja storitev zagotavljanja skrbništva in upravljanja kriptosredstev v imenu strank ali storitev upravljanja platforme za trgovanje s kriptosredstvi se letno nadomestilo za nadzor poveča za 3.600 točk oziroma 300 točk mesečno.

(2) Letno nadomestilo za nadzor nad ponudnikom storitev v zvezi s kriptosredstvi iz točke (b) prvega odstavka 59. člena Uredbe 2023/1114/EU za opravljanje storitev v zvezi s kriptosredstvi iz 16. točke prvega odstavka 3. člena Uredbe 2023/1114/EU (12. člen Zakona o izvajanju Uredbe 2023/1114/EU v zvezi s 491/1/2. členom ZTFI) znaša 3.600 točk oziroma 300 točk mesečno. Če oseba iz prejšnjega stavka opravlja le eno storitev v zvezi s kriptosredstvi in ta ni zagotavljanje skrbništva in upravljanja kriptosredstev v imenu strank ali upravljanje platforme za trgovanje s kriptosredstvi, znaša letno nadomestilo za nadzor 2.400 točk oziroma 200 točk mesečno. Če oseba iz prvega stavka tega odstavka opravlja storitev zagotavljanja skrbništva in upravljanja kriptosredstev v imenu strank ali storitev upravljanja platforme za trgovanje s kriptosredstvi se letno nadomestilo za nadzor poveča za 3.600 točk oziroma 300 točk mesečno.

(3) Ne glede na prvi in drugi odstavek te tarifne številke, znaša letno nadomestilo za nadzor nad ponudnikom storitev v zvezi s kriptosredstvi, ki je na podlagi obvestila iz drugega odstavka 85. člena Uredbe 2023/1114/EU opredeljen kot pomemben, 12.000 točk oziroma 1.000 točk mesečno.

(4) Če ponudnik storitev v zvezi s kriptosredstvi storitve v zvezi s kriptosredstvi opravlja tudi v vsaj še eni državi članici ali tretji državi, neposredno ali preko podružnice, se letno nadomestilo za nadzor iz prvega, drugega oziroma tretjega odstavka poveča za 10 %.

(5) Kadar operativne funkcije za ponudnika storitev v zvezi s kriptosredstvi v skladu s 73. členom Uredbe 2023/1114/EU izvaja ena ali več tretjih oseb in ji ponudnik storitev v zvezi s kriptosredstvi storitve ali dejavnosti odda v zunanje izvajanje, te tretje osebe pa se nahajajo v drugi državi članici, se letno nadomestilo za nadzor iz prvega, drugega oziroma tretjega odstavka poveča za 10 %.

(6) Kadar operativne funkcije za ponudnika storitev v zvezi s kriptosredstvi v skladu s 73. členom Uredbe 2023/1114/EU izvaja ena ali več tretjih oseb in ji ponudnik storitev v zvezi s kriptosredstvi storitve ali dejavnosti odda v zunanje izvajanje, te tretje osebe pa se nahajajo v tretji državi, se letno nadomestilo za nadzor iz prvega, drugega oziroma tretjega odstavka poveča za 30 %.

15. člen

(končna določba)

Te spremembe in dopolnitve Tarife o taksah in nadomestilih Agencije za trg vrednostnih papirjev začnejo veljati osmi dan po objavi v Uradnem listu Republike Slovenije.

Št. 4028-1/2024-3

Ljubljana, dne 7. novembra 2024

EVA 2024-1611-0085

Predsednica sveta  
Agencije za trg vrednostnih papirjev  
**Anka Čadež**

### **3341. Sprememba Tarife o taksah in nadomestilih Agencije za javni nadzor nad revidiranjem**

Na podlagi prvega odstavka 31. člena Zakona o revidiranju (Uradni list RS, št. 65/08, 63/13 – ZS-K, 84/18, 115/21 in 85/24) in tretjega odstavka 16. člena Sklepa o ustanovitvi Agencije za javni nadzor nad revidiranjem (Uradni list RS, št. 6/16 in 11/19) sprejema strokovni svet Agencije za javni nadzor nad revidiranjem v soglasju z Vlado Republike Slovenije

## **SPREMEMBO TARIFE o taksah in nadomestilih Agencije za javni nadzor nad revidiranjem**

1. člen

V Tarifi o taksah in nadomestilih Agencije za javni nadzor nad revidiranjem (Uradni list RS, št. 48/19 in 107/23) se v delu

»B Taksna tarifa« nadomesti tarifna številka 1 z novo, ki se glasi:

»(1) Taksa za zahtevo za izdajo dovoljenja za opravljanje storitev revidiranja (72. člen ZRev-2) znaša 50 točk.

(2) Taksa za zahtevo za izdajo dovoljenja za opravljanje storitev dajanja zagotovil o trajnostnosti (a72.a člen ZRev-2) znaša 50 točk.

(3) Taksa za zahtevo za izdajo dovoljenja za opravljanje storitev revidiranja in registracijo revizijskega podjetja (šesti odstavek 50. člena ZRev-2) oziroma za zahtevo za izdajo dovoljenja za opravljanje storitev revidiranja in registracijo revizijskega subjekta iz tretjih držav (prvi odstavek 51. člena ZRev-2) znaša 50 točk.

(4) Taksa za zahtevo za izdajo dovoljenja za opravljanje storitev dajanja zagotovil o trajnostnosti revizijskemu podjetju (sedmi odstavek 50. člena ZRev-2) znaša 50 točk.

(5) Taksa za zahtevo za izdajo dovoljenja za opravljane nalog pooblaščenega revizorja (prvi in četrti odstavek 48. člena, prvi odstavek 50. člena in prvi odstavek 51. člena ZRev-2) znaša 20 točk.

(6) Taksa za zahtevo za izdajo dovoljenje za dajanje zagotovil o trajnostnosti (prvi odstavek 48.a člena, tretji odstavek 50. člena in prvi odstavek 51. člena ZRev-2) znaša 20 točk.

(7) Taksa za zahtevo za podaljšanje dovoljenja za opravljanje nalog pooblaščenega revizorja (tretji odstavek 48. člena ZRev-2) znaša 20 točk.

(8) Taksa za zahtevo za podaljšanje dovoljenja za dajanje zagotovil o trajnostnosti (drugi odstavek 48.a člena ZRev-2) znaša 20 točk.

ter v delu »C Tarifa o nadomestilih« nadomesti tarifna številka 6 z novo, ki se glasi:

»(1) Nadomestilo stroškov postopka, v katerem se delničarju oziroma družbeniku revizijske družbe izreče prepoved izvrševanja pravic iz delnic (61. in 63. člen ZRev-2), znaša 320 točk.

(2) Nadomestilo stroškov postopka, v katerem se pooblaščenemu revizorju izda odločba, s katero se mu izreče opomin (81.b člen ZRev-2) ali opozorilo (a81.c člen ZRev-2), znaša 320 točk.

(3) Nadomestilo stroškov postopka, v katerem se revizijski družbi izda odločba, s katero se izreče začasna prepoved opravljanja obveznih revizij (81.c člen ZRev-2), znaša 320 točk.

(4) Nadomestilo stroškov postopka, v katerem se pooblaščenemu revizorju izda odločba, s katero se izreče začasna prepoved opravljanje obveznih revizij (81.c člen ZRev-2), znaša 320 točk.

(5) Nadomestilo stroškov postopka, v katerem se pooblaščenemu revizorju izda odločba, s katero se izreče začasna prepoved podpisovanja revizijskih poročil v zvezi z obvezno revizijo (81.c člen ZRev-2), znaša 320 točk.

(6) Nadomestilo stroškov postopka, v katerem se izda samostojna odločba o prenehanju začasne prepovedi (četrti odstavek 81.c člena ZRev-2), znaša 60 točk.

(7) Nadomestilo stroškov postopka, v katerem se pooblaščenemu revizorju izda odločba o odvzemu dovoljenja za opravljanje nalog pooblaščenega revizorja ali dovoljenja za dajanje zagotovil o trajnostnosti (prvi in drugi odstavek 84. člena ZRev-2), znaša 450 točk.

(8) Nadomestilo stroškov postopka, v katerem se revizijski družbi izda odločba o odvzemu dovoljenja za opravljanje dejavnosti (tretji odstavek 84. člena ZRev-2), znaša 450 točk.

(9) Nadomestilo stroškov postopka, v katerem se pooblaščenemu revizorju ali revizijski družbi izda odločba o pogojnem odvzemu dovoljenja oziroma odločba, s katero se preklicajo pogojni odvzemi dovoljenja in dovoljenje odvzame (šesti in sedmi odstavek 84. člen ZRev-2), znaša 450 točk.

(10) Nadomestilo stroškov postopka, v katerem se pooblaščenemu ocenjevalcu vrednosti izda odločba o odvzemu dovoljenja (99. člen ZRev-2), znaša 450 točk.

(11) Nadomestilo stroškov postopka, v katerem se pooblaščenemu ocenjevalcu vrednosti izda odločba o pogojnem

odvzemu dovoljenja oziroma odločba, s katero se prekliče pogojni odvzem dovoljenja in dovoljenje odvzame (100. člen ZRev-2), znaša 450 točk.

(12) Nadomestilo stroškov postopka, v katerem se pooblaščenemu ocenjevalcu vrednosti izda odločba, s katero se mu izreče opomin (101. člen ZRev-2) ali opozorilo (101.a člen ZRev-2), znaša 320 točk.«

## 2. člen

Ta Sprememba Tarife o taksah in nadomestilih Agencije za javni nadzor nad revidiranjem začne veljati naslednji dan po objavi v Uradnem listu Republike Slovenije.

Št. 007-23/2019-22  
Ljubljana, dne 22. oktobra 2024  
EVA 2024-1611-0087

**Mateja Cimerman**  
predsednica strokovnega sveta  
Agencije za javni nadzor nad revidiranjem

## DRUGI ORGANI IN ORGANIZACIJE

### 3342. Ugotovitveni sklep o najnižjih mesečnih osnovnih plačah

Na podlagi tretjega odstavka I. točke Tarifne priloge h Kolektivni pogodbi premogovništva Slovenije (KPPS) je Upravni odbor energetske zbornice Slovenije sprejel naslednji

### UGOTOVITVENI SKLEP

#### 1

Sklep št. UO – 23-27/07/05-2:

Upravni odbor Energetske zbornice Slovenije se je seznanil s potekom pogajanj pogajalskih skupin Energetske zbornice Slovenije (EZS) in Sindikata pridobivanja energetskih surovin Slovenije (SPESS) o Tarifni prilogi h Kolektivni pogodbi premogovništva Slovenije (KPPS), ki so se zvrstila v oktobru in novembru 2024.

UO EZS ugotavlja, da do dogovora strank KPPS v povezavi z uskladitvijo najnižjih osnovnih plač v predpisanem roku ni prišlo, zato se skladno z določili tretjega odstavka I. točke Tarifne priloge h KPPS najnižje mesečne osnovne plače za polni delovni čas s 1. 12. 2024 zvišajo za 0,51 % in znašajo:

Tarifni razred	Osnovna mesečna bruto plača
I.	707,68
II.	849,22
III.	934,14
IV.	1096,91
V.	1238,45
VI.	1500,29
VII.	1917,82
VIII.	2583,05
IX.	3076,30

#### 2

Ta sklep se objavi v Uradnem listu Republike Slovenije.

Št. UO-23-27/07/05-2  
Ljubljana, dne 10. decembra 2024

Za EZS  
**mag. Aleksander Mervar**  
predsednik

## OBČINE

## ANKARAN

**3343. Odlok o pogrebni in pokopališki dejavnosti ter pokopališkem redu v Občini Ankaran**

Na podlagi 8., 15. in 17. člena Statuta Občine Ankaran (Uradni list RS, št. 17/15 in 10/22), 7. člena Zakona o gospodarskih javnih službah (Uradni list RS, št. 32/93, 30/98 – ZZLPPO, 127/06 – ZJZP, 38/10 – ZUKN in 57/11 – ORZGJS40) ter 4. člena Zakona o pogrebni in pokopališki dejavnosti (Uradni list RS, št. 62/16 in 3/22 – ZDeb), je Občinski svet Občine Ankaran na 17. redni seji dne 26. 9. 2024 sprejel

## O D L O K

**o pogrebni in pokopališki dejavnosti ter pokopališkem redu v Občini Ankaran**

## I. SPLOŠNE DOLOČBE

## 1. člen

(vrsta in obseg gospodarske javne službe)

Ta odlok določa izvajalca in pogoje izvajanja pokopališke dejavnosti, ki obsega upravljanje ter urejanje pokopališča na območju Občine Ankaran in se izvaja kot občinska gospodarska javna služba.

Ta odlok določa tudi pogoje in način izvajanja pogrebne dejavnosti, ki obsega prevoz, pripravo in upelitev pokojnika, pripravo in izvedbo pogreba ter zagotavljanje 24-urne dežurne službe, ki se uredi z ločenim odlokom in je obvezna občinska gospodarska javna služba.

S tem odlokom se predpiše tudi vsebina pokopališkega reda.

## 2. člen

(izrazi)

Izrazi, uporabljeni v tem odloku, imajo enak pomen, kot je določeno v zakonu, ki ureja pogrebno in pokopališko dejavnost, in v podzakonskih predpisih, ki so izdani na njegovi podlagi.

## 3. člen

(uporaba predpisov)

Za vprašanja v zvezi z izvajanjem javne službe iz prvega člena tega odloka, ki niso posebej urejena s tem odlokom, se uporabljajo določila zakona, ki ureja pogrebno in pokopališko dejavnost, in zakona, ki ureja gospodarske javne službe.

## II. DOLOČITEV POKOPALIŠČA IN NJEGOVEGA UPRAVLJAVCA

## 4. člen

(pokopališka dejavnost in urejanje pokopališča)

Uvede se gospodarska javna služba pokopališka dejavnost in urejanje pokopališča, ki obsega naslednje storitve:

- oddajanje grobov in sklepanje najemnih pogodb ter vodenje evidenc o sklenjenih najemnih pogodbah,
- zagotovitev uporabe mrliške vežice,
- izkop in zasip jame ter zaščita sosednjih grobov,
- demontaža in ponovna montaža nagrobne plošče žarnega zidu,
- prvo ureditev groba,
- urejanje in vzdrževanje območja pokopališča in infrastrukture pokopališča,
- načrtovanje razdelitve pokopališča,

- prekop grobov in opustitev pokopališča,
- zbiranje in oddajanje odpadkov izvajalcu zbiranja določenih vrst komunalnih odpadkov,
- vzdrževanje spominskih obeležij na pokopališču,
- vodenje pokopališkega katastra in evidence grobov,
- storitve najema pokopaliških objektov in naprav ter
- storitve grobarjev in pokopališko pogrebnega moštva.

## 5. člen

(upravljevec pokopališča)

Upravljevec pokopališča in izvajalec pokopališke dejavnosti v Občini Ankaran je Režijski obrat Občine Ankaran.

## 6. člen

(javno dobro)

Pokopališče v Občini Ankaran je javno dobro in mu upravljevec ne sme in ne more spreminjati namembnosti brez odločitve občinskega sveta. Upravljevec mora vsakomur pod enakimi pogoji omogočiti vstop in gibanje na območju pokopališča.

## 7. člen

(matični okoliš)

Na območju Občine Ankaran je pokopališče v kraju Ankaran z upravljavcem iz 5. člena tega odloka, ki je prvenstveno namenjeno prebivalcem, ki živijo na območju Občine Ankaran.

Raztros pepela pokojnika izven območja pokopališča je skladno z zakonom izjemoma možen samo na podlagi posebnega dovoljenja pristojnega organa.

## III. POGOJI IN NAČIN IZVAJANJA POGREBNE DEJAVNOSTI

## 8. člen

(osnovni obseg pogreba)

Osnovni pogreb obsega prijavo pokopa, pripravo pokojnika, minimalno pogrebno slovesnost, ki vključuje prenos pokojnika iz mrliške vežice do mesta pokopa, vključno s pogrebno opremo, in pokop.

## 9. člen

(čas pokopa)

Pokopi na pokopališču na območju Občine Ankaran se lahko opravijo vsak delovni dan od ponedeljka do petka. Urnik pokopov določi upravljevec s soglasjem Občine Ankaran.

Dan in čas pokopa izven urnika iz prejšnjega odstavka je možen po dogovoru z upravljavcem pokopališča in izvajalcem pogrebne dejavnosti.

## 10. člen

(namenski prostor)

Pogrebna slovesnost na pokopališču se začne na poslovilnem prostoru pokopališča, ki je namenski prostor za opravljanje pogrebne slovesnosti.

## 11. člen

(ležanje pokojnika)

Mrliška vežica je odprta v času ležanja pokojnika. Pokojnik 1 uro pred pogrebom leži v mrliški vežici.

## 12. člen

(izvedba pogrebne slovesnosti)

Čas in način pogrebne slovesnosti in pokopa uskladita upravljevec in naročnik pogreba.

Vsi obredi pri pogrebni slovesnosti morajo biti predhodno najavljeni in dogovorjeni med naročnikom pogreba in upravljavcem pokopališča.

O pogrebni slovesnosti je upravljavec pokopališča dolžan obvestiti javnost z obvestilom na oglasni deski pokopališča in na spletni strani upravljavca pokopališča.

Če je taka želja naročnika pogreba, se pogrebna slovesnost opravi v družinskem krogu oziroma v krogu povabljenih brez objave oziroma obvestila iz prejšnjega odstavka.

## 13. člen

(pogrebni sprevod)

Prenos pokojnika v pogrebem sprevodu se opravi po začrtani procesni poti.

## 14. člen

(trajanje obreda)

Pogrebna slovesnost s pogrebim sprevodom traja največ 60 (šestdeset) minut, v soglasju z upravljavcem pa tudi več, če razpored pogrebov to dopušča.

## 15. člen

(slovesnost ob grobu)

Udeleženci pogrebne slovesnosti se razvrstijo ob grobu. Delavci pogrebno pokopališkega moštva spustijo ali položijo v grob krsto oziroma žaro s posmrtnimi ostanki umrlega.

Del pogrebni slovesnosti se lahko opravi tudi ob grobu.

Najkasneje dve uri po končani pogrebni slovesnosti mora pokopališko pogrebno moštvo grob zasuti ali zapreti žarno nišo, z delom pa začne, ko se večina udeležencev pogrebne slovesnosti umakne iz okolice groba.

## 16. člen

(protokolarne slovesnosti)

Pri pogrebni slovesnosti, na kateri sodeluje častna enota, mora v primeru izstrelitve častne salve v slovo umrlemu, pridobiti ustrezno soglasje upravljavca pokopališča. Za varnost udeležencev pogreba, občanov in premoženja je odgovoren poveljnik oziroma vodja častne enote.

Izjemoma lahko pogrebno slovesnost organizirajo tudi državni organi v skladu s protokolarnimi predpisi, ki morajo biti usklajeni z zakonom, ki ureja pogrebno dejavnost.

## 17. člen

(slovesnost pred upepelitvijo ali raztrosom zunaj pokopališča)

Pogrebna slovesnost se lahko opravi pred upepelitvijo umrlega ali raztrosom zunaj pokopališča na poslovilnem prostoru pokopališča.

## 18. člen

(pokopi zunaj pokopališča)

Na podlagi izdanega soglasja pristojnega občinskega organa se lahko pepel iz žare raztrosi na določenem prostoru zunaj pokopališča ali na morju.

Občinski organ o raztrosu pepela zunaj pokopališča odloči v sedmih dneh. Zoper sklep občinskega organa ni pritožbe, dovoljen je upravni spor.

## 19. člen

(anonimni pokop)

Pri anonimnih pokopih identiteta pokojnika ni označena. Anonimni pokop se lahko izvaja kot pokop krste, pokop v talni žarni grob, žarni zid ali kot pokop z raztrosom pepela. Na mestu pokopa se postavi enotno nagrobno obeležje oziroma nagrobno obeležje skladno s tipom groba, a brez imena in priimka pokojnika.

## 20. člen

(način pokopa, če je plačnik občina)

Če je plačnik pokopa občina, se opravi pokop z žaro ali raztros pepela na posebej določenem prostoru ter enotno nagrobno obeležje.

## 21. člen

(prekop)

Prekop groba se lahko izvrši pod pogoji in na način, ki jih določa zakon.

Prekop pokojnika iz drugega pokopališča na pokopališče Ankaran, vključno z ureditvijo groba in obeležja, se lahko izvrši le pod pogoji tega odloka in v obliki prekopa žar oziroma raztrosa pepela.

## IV. POGOJI IZVAJANJA POKOPALIŠKE DEJAVNOSTI

## 22. člen

(urnik pokopališča in storitev)

Pokopališče je odprto za obiskovalce po urniku, ki ga določi upravljavec pokopališča.

## 23. člen

(mrliška vežica)

Na pokopališču Ankaran je predpisana uporaba mrliške vežice.

## 24. člen

(načrt razdelitve in kataster)

Za pokopališče mora biti narejen načrt razdelitve na pokopališke oddelke in vzpostavljena evidenca grobov.

Z načrtom razdelitve se določijo zvrsti grobov na posameznih oddelkih in prostor za pokope ob morebitnih naravnih in drugih nesrečah, v vojni in izrednih razmerah.

S tem odlokom se upravljavcu podeli javno pooblastilo za vodenje katastra gospodarske javne službe in ostalih evidenc, kot izhaja iz tega odloka in ostalih predpisov. Kataster je last lokalne skupnosti. Kataster mora biti voden skladno z veljavnim standardom.

Upravljavec mora voditi evidence ažurno in v skladu z veljavno zakonodajo.

Upravljavec mora z osebnimi podatki iz evidenc ravnati skladno z določili veljavnih predpisov.

## 25. člen

(zvrsti grobov)

Na pokopališču so naslednje zvrsti grobov in prostorov za pokope:

- krstni grobovi – enojni,
- žarni grobovi – talni in zidne žarne niše,
- prostor za raztros pepela.

## 26. člen

(krstni grobovi)

V krstne grobove se pokopavajo krste in žare.

V enojni krstni grob se lahko pokopljeta do največ dve krsti ali sprva ena krsta in do štiri žare.

## 27. člen

(žarni grobovi)

Žarni grobovi so talni ali zidne žarne niše.

V žarne grobove in zidne žarne niše se pokopavajo do štiri žare.

## 28. člen

(prostor za raztros pepela)

Prostor za raztros pepela je prostor na posebnem oddelku pokopališča, namenjen raztrosu pepela. Imena pokojnih, razen pri anonimnem pokopu, so, če naročniki pogrebov to želijo, napisana na kamnitih blokkih na skupnem nagrobno obeležju. Na tem mestu so lahko tudi imena pokojnih, katerih pepel je bil raztrošen zunaj pokopališča.

Na prostoru za raztros pepela je urejen skupni prostor za polaganje cvetja. Zunaj tega prostora ni dovoljeno polagati cvetja in drugih predmetov.

Raztros pepela v drugih primerih se izvaja skladno z zakonom.

#### 29. člen

(normativi in velikost grobov)

Grob sestavljajo notranji obod grobnega polja, talna plošča nagrobnega kamna in vertikalna plošča nagrobnega kamna.

Dimenzija krstnega enojnega groba je 250 x 100 cm, svetla dimenzija posameznega krstnega enojnega groba pa 205 x 100 cm, globine 180 cm. Razdalja med krstnimi grobovi znaša 15 cm. Dostopne poti do posamezne vrste krstnih enojnih grobnih polj so široke 120 cm. Prazni grobovi so označeni s talnimi ploščami, dimenzije 50 x 15 x 20 cm. Meje grobov prav tako označujejo talne plošče, dimenzij 50 x 15 x 20 cm.

Dimenzija žarnega talnega groba je 100 x 70 cm, svetla dimenzija posameznega žarnega talnega groba pa 60 x 60 cm, globine 90 cm. Razdalja med žarnimi talnimi grobovi znaša 20 cm. Dostopne poti do posamezne vrste žarnih talnih grobnih polj so široke 110 cm. Prazni grobovi so označeni s talno ploščo, dimenzije 50 x 15 x 22 cm.

Žarni zid je sestavljen iz zidnih žarnih niš. Svetla dimenzija posamezne zidne žarne niše je 56 x 55 cm, višine 40 cm. Pokrivalna plošča je L oblike 18,5 x 56,5 cm, višine 49,5 cm in debeline 3 cm. Plošča je snemljiva s posebnim mehanizmom. Zid raztrosa je sestavljen iz kamnitih blokov. Dimenzija vidnega dela posameznega elementa kamnitega bloka je 5 x 25 cm, višine 49,5 cm. Kamniti bloki so fiksno pritrjeni in jih ni možno odstraniti.

Nagrobni kamni in napisi na njih so tipizirani in smejo biti izdelani v dimenziji, obliki in materialu, ki jih predpisuje priloga tega odloka.

Najemnik groba je pred naročilom izdelave nagrobnega kamna in napisa na njem od upravljavca dolžan pridobiti soglasje na predloženo zasnovo, če to soglasje ni že izrecno dano s pogodbo o najemu.

#### 30. člen

(prva ureditev groba)

Prva ureditev groba zajema izkop in zasutje grobne jame oziroma demontažo in ponovno montažo nagrobne plošče žarnega zidu, postavitve enotnega nagrobnega obeležja, odvoz odvečne zemlje in posušenega cvetja. Storitve zaračunava upravljavec v skladu s cenikom, kot določa ta odlok.

#### 31. člen

(označevanje grobov)

V času od pokopa umrlega do postavitve nagrobnega kamna po volji najemnika upravljavec pokopališča postavi na grob ustrezno znamenje (začasni nagrobnik) skladno s prilogo tega odloka.

#### 32. člen

(urejanje groba)

Urejanje groba predvideva območje, v katerega najemniki smejo posegati.

Najemnik ureja območje krstnega enojnega groba dimenzije 100 x 120 cm.

Najemnik ureja območje žarnega talnega groba dimenzije 70 x 70 cm.

Na območje, v katerega smejo najemniki posegati, se lahko umesti največ 3 elemente, ki imajo določene maksimalne gabarite. Predvideni elementi so nagrobnik, talna plošča in podstavek. Elementi in njihove kombinacije so določeni v prilogi tega odloka.

Preostali del notranjega oboda grobnega polja mora biti urejen kot ostale pohodne površine grobnega polja z zasaki-

tvijo pohodnih in plazečih trajnic skladno s prilogo tega odloka. Na preostalem delu notranjega oboda grobnega polja tudi ni dovoljeno postavljati grajenih elementov, kot so kamnite plošče, robniki, peščene površine in podobno. Posode za polaganje cvetja so lahko postavljene le na podstavke. Napisi so lahko postavljeni le na vertikalno ploščo nagrobnika.

Uporaba klasičnih sveč in odprtega ognja na območju pokopališča ni dovoljena. Elektronska sveča je lahko vstavljena v zaprto in pokrito posodo, fiksno pritrjeno na podstavek skladno s prilogo tega odloka.

Okvirna postavitvev in velikost teksta in območja posameznih elementov so za posamezne zvrsti grobov določeni v prilogi tega odloka.

Če najemnik uredi grob v nasprotju z odlokom, ga upravljavec opomni. Če po prejetem opominu upravljavca v postavljenem roku ne uredi groba skladno s prejšnjima odstavkoma, to izvede upravljavec na stroške najemnika groba.

#### 33. člen

(mirovalna doba)

Minimalna mirovalna doba groba s krsto je 10 let.

#### 34. člen

(vzdrževanje grobov)

Najemniki grobov so dolžni grobove redno vzdrževati v skladu s pogodbo o najemu, pokopališkim redom in prilogo tega odloka.

#### 35. člen

(opuščanje grobov)

Z opuščenimi grobovi razpolaga upravljavec. Šteje se, da je grob opuščen, če pogodba o najemu ni bila podaljšana, če najemnik po poteku naknadno določenega roka upravljavca ni plačal najemnine oziroma ga naslednji najemnik ni prevzel skladno s tem odlokom.

#### 36. člen

(dolžnosti upravljavca)

Upravljavec mora redno vzdrževati celotno pokopališko infrastrukturo ter parkovno ureditev z izjemo že najetih grobov.

### V. NAČIN ODDAJE GROBOV

#### 37. člen

(oddaja groba v najem)

Upravljavec odda grob v najem na podlagi najemne pogodbe skladno s tem odlokom in zakonom, ki ureja pogrebno in pokopališko dejavnost.

Pokop umrlih se opravi po vrstnem redu prostih grobnih prostorov, kot je to določeno v prilogi tega odloka.

Najemna pogodba mora določati najmanj:

- 1) osebe najemnega razmerja,
- 2) čas najema,
- 3) zaporedno številko, vrsto in velikost groba,
- 4) način plačevanja najemnine za najem groba,
- 5) obveznosti najemnika in obveznosti najemodajalca,
- 6) ukrepe oziroma sankcije za primer nespoštovanja določil najemne pogodbe skladno z zakonom.

#### 38. člen

(najemnik groba)

Najemnik groba je lahko samo ena fizična oseba na podlagi sklenjene najemne pogodbe.

#### 39. člen

(grobnina in pogrebna pristojbina)

Za najem groba najemnik plačuje grobnino.

Grobnina predstavlja ocenjeni sorazmerni delež letnih stroškov upravljanja pokopališča za posamezno vrsto groba,

izračunan na podlagi seštevka vseh vrst grobov in njihovih razmerij do enojnega groba.

Stroški grobnine vključujejo stroške za urejenost pokopališča, oddaje grobov v najem in stroške vodenja evidenc.

Višino grobnine na predlog upravljavca pokopališča, upoštevajoč določila tega odloka, s sklepom potrdi župan Občine Ankaran, ki pri tem upošteva tudi morebitno pogrebno pristojbino ter druga sredstva, namenjena upravljanju tega pokopališča.

Če želi najemnik groba odstopiti od najemne pogodbe pred pretekom mirovalne dobe, mora plačati grobnino do konca poteka mirovalne dobe.

Letni stroški vzdrževanja skupnih objektov in naprav na pokopališču vključujejo stroške vzdrževanja objektov in naprav na pokopališču, skupnih glavnih poti, zelenic, dreves, grmovnic, živih mej, odvoza odpadkov, porabe vode in elektrike, nadzorno-varnostne službe, zimske službe, informacijske pisarne, vodenja registrov oziroma evidenc, sorazmernega dela splošnih stroškov upravljavca in drugih del, potrebnih za izvajanje gospodarske javne službe.

Grobnino za pokop s krsto plača najemnik za vsak nadaljnji pokop v že pridobljeni grobni prostor, dokler na njem uveljavlja pravice iz najemne pogodbe. Pri krstnem pokopu se grobnina za grobni prostor obračuna za naslednjih 10 let oziroma za tisti del desetletnega obdobja, za katerega najemnina še ni poravnana s predhodno plačanimi grobninami.

Za začasni nagrobnik in napis na njem se plača enkratni znesek izdelave skladno s cenikom upravljavca.

Višino pogrebne pristojbine, ki jo upravljavcu pokopališča plača izvajalec pogreba, določi pristojni občinski organ na podlagi predloga upravljavca in je sestavni del sklepa o potrditvi cenika.

#### 40. člen

(strošek vzdrževanja skupnih objektov in naprav)

Za določitev stroška vzdrževanja skupnih objektov in naprav (v nadaljevanju: strošek vzdrževanja) se letni stroški vzdrževanja preračunajo na višino stroškov, ki bremenijo enojni grob.

Grobnina za enojni grob je osnova za izračun stroška vzdrževanja za druge vrste grobov, tako da se strošek vzdrževanja (grobnina) preračuna v ustreznem razmerju do navedene osnove.

Stroški raztrosa pepela na pokopališču in anonimnega pokopa se plačajo ob prijavi pogreba v višini, kot je določena s cenikom upravljavca.

#### 41. člen

(prenehanje najemne pogodbe za grob)

Najemna pogodba za grob preneha:

- na podlagi volje najemnika,
- če najemnik ne vzdržuje groba v skladu s pokopališkim redom in določbami najemne pogodbe,
- če najemnina s stroški izterjave za grob ni bila izterjana,
- če računa za najemnino ni bilo moč izročiti najemniku groba in je preteklo eno leto od dneva zapadlosti računa,
- če to zahteva načrt preureditve pokopališča.

Najemna pogodba za grob preneha tudi, če je najemnik umrl, upravičenec do sklenitve najemne pogodbe pa najemne pogodbe ni sklenil v roku do konca tekočega leta, ko je bila plačana najemnina.

Upravljavec ugotavlja razloge iz prvega in drugega odstavka tega člena in ukrepa skladno s tem členom.

#### 42. člen

(odstranitev opreme groba)

Najemnik groba, ki mu je najemna pogodba prenehala, mora sam odstraniti opremo groba najkasneje v roku treh mesecev po prenehanju najemne pogodbe.

Če opreme po preteku tega roka ne odstrani, jo mora odstraniti upravljavec na stroške najemnika.

Opremo groba predstavljajo elementi ureditve, ki so nagrobnik, talna plošča, podstavek in podobno.

Upravljavec hrani opremo iz prvega in tretjega odstavka tega člena še tri mesece, po izteku tega roka pa jo odloži na odlagališče gradbenih odpadkov.

Po prenehanju najemne pogodbe za grob z žaro se v primeru ne prevzema žare pepel iz žare raztrosi na prostoru za raztros pepela.

## VI. PRAVICE IN OBVEZNOSTI UPORABNIKOV

### 43. člen

(vedenje na pokopališču)

Vsi obiskovalci pokopališča in izvajalci raznih del na pokopališču se morajo vesti primerno kraju in s spoštovanjem do umrlih.

Prilaščanje in poškodovanje stvari na grobovih in pokopališki infrastrukturi ni dovoljeno.

Puščanje kakršnega koli reklamnega gradiva in sporočil na območju pokopališča in okoliških parkiriščih ni dovoljeno, razen sporočil izvajalca javne službe in upravljavca pokopališča.

### 44. člen

(obiskovanje in izvajanje drugih del na pokopališču)

Pokopališče se lahko obiskuje samo v času, ki je določen s tem odlokom in urnikom upravljavca.

Prevozi, kamnoseška, vrtnarska, kovinostrugarska in druga dela se ne smejo opravljati v času zaprtja pokopališča, v bližini napovedane pogrebne svečanosti, ob nedeljah in praznikih ter v času od 28. oktobra do 5. novembra.

Izvajalec del iz prejšnjega odstavka je dolžan okolico izvajanja del počistiti takoj po končanih delih. Če tega ne naredi, to naredi upravljavec pokopališča na stroške najemnika.

### 45. člen

(prepoved vodenja živali)

Psov in drugih živali ni dovoljeno voditi na pokopališče, razen če gre za pse, ki služijo človeku kot vodniki, službene pse policije in pse reševalne enote.

### 46. člen

(prepoved vožnje z vozili)

Na pokopališču ni dovoljen dostop z vozili, razen s posebnimi prevoznimi sredstvi, med katera spadajo otroški in invalidski vozički.

Ne glede na določbe prejšnjega odstavka je na pokopališču dovoljen dostop vozil nujne medicinske pomoči, gasilskih vozil in vozil zaščite in reševanja pri izvajanju intervencijskih nalog, vozil policije, upravljavca pokopališča in pristojne občinske inšpekcije in redarstva.

V primerih, ko zaradi velikosti in teže materiala nagrobnih obeležij prevoz z ročnimi vozički ni primeren, lahko upravljavec pokopališča izda dovoljenje za prevoz materiala z motornim vozilom.

### 47. člen

(vloge)

Na podlagi pisne vloge upravljavec najemniku groba poda dovoljenje za postavitve, spremembe, popravilo ali odstranitev nagrobnega kamna, pri čemer je dolžan zagotoviti varovanje ambientalne in arhitektonske celovitosti pokopališča. Upravljavec mora pri izdaji dovoljenja upoštevati načrt razdelitve in ta odlok.

Na podlagi pisne vloge upravljavec najemniku groba poda ustrezno dovoljenje za prevoz materiala z ročnimi vozički ter

za kamnoseška, kovino strugarska, kovino tiskarska in druga podobna dela na pokopališču. V primerih, ko zaradi velikosti in količine materiala prevoz z ročnimi vozički ni primeren, lahko upravljavec izda izvajalcu prevoza dovoljenje za prevoz materiala z motornim vozilom.

Na podlagi pisne vloge pridobi najemnik groba dovoljenje za izkop umrlega in prenos na drugo pokopališče. Dovoljenje izda pristojni organ.

48. člen  
(evidenca upravljavca)

Upravljavec pokopališča mora voditi evidenco umrlih, ki so pokopani na pokopališču, evidenco grobov, v katerih so pokopani, evidenco najemnikov grobov ter kataster grobov po vrstah in kataster komunalnih naprav in vodov na pokopališču oziroma komunalnih naprav in vodov, neposredno potrebnih pokopališču. Upravljavec mora voditi kataster grobov in komunalnih naprav tudi v grafični obliki.

VII. VIRI FINANCIRANJA IZVAJALCA GOSPODARSKE  
JAVNE SLUŽBE IN CENIK

49. člen  
(viri financiranja)

Izvajalec gospodarske javne službe se financira:

- s plačili uporabnikov gospodarske javne službe pokopališke dejavnosti (v delu iz tega odloka),
- iz proračuna Občine Ankaran in
- iz drugih virov.

50. člen  
(cenik)

Naročniki storitve plačajo za uporabo pokopališča, pokopaliških objektov, naprav ter druge pokopališke infrastrukture ceno v skladu s cenikom.

Župan Občine Ankaran sprejme sklep o višini cen storitev gospodarskih javnih služb na predlog upravljavca pokopališča. Sklep se objavi v Uradnem listu Republike Slovenije.

VIII. KAZENSKE DOLOČBE

51. člen  
(prekrški)

Z globo 300 evrov se kaznuje za prekršek posameznik, če ravna v nasprotju s 43., 44., 45. in 46. členom tega odloka.

Z globo 1.400 evrov se kaznuje za prekršek pravna oseba – izvajalec del ali samostojni podjetnik posameznik ali posameznik, ki samostojno opravlja dejavnost, če ravna v nasprotju s 43., 44., 45. in 46. členom tega odloka, njihova odgovorna oseba pa z globo 420 evrov.

IX. NADZOR

52. člen  
(nadzorni organ)

Strokovni nadzor nad izvajanjem določb tega odloka izvajajo pristojni občinski inšpekcijski organ ter uprava in nadzorni odbor občine.

Pri izvajanju nadzora lahko pristojni občinski inšpekcijski organ izdaja odločbe ter odreja druge ukrepe, katerih namen je zagotoviti izvrševanje določb tega odloka.

Pristojni organ uprave občine ima pravico kadar koli vpregledati v evidenco in ostalo dokumentacijo, ki jih je dolžan voditi izvajalec javne službe, pri čemer je dolžan spoštovati določila zakona, ki ureja varstvo osebnih podatkov.

X. PREHODNE IN KONČNE DOLOČBE

53. člen  
(objava in začetek veljavnosti)

Ta odlok začne veljati petnajsti dan po objavi v Uradnem listu Republike Slovenije.

Št. 0070-0002/2024/2  
Ankaran, dne 26. septembra 2024

Župan  
Občine Ankaran  
**Gregor Strmčnik**

**PRILOGA**  
**k Odloku o pogrebni in pokopališki dejavnosti**  
**ter pokopališkem redu v Občini Ankaran**  
26. 10. 2024

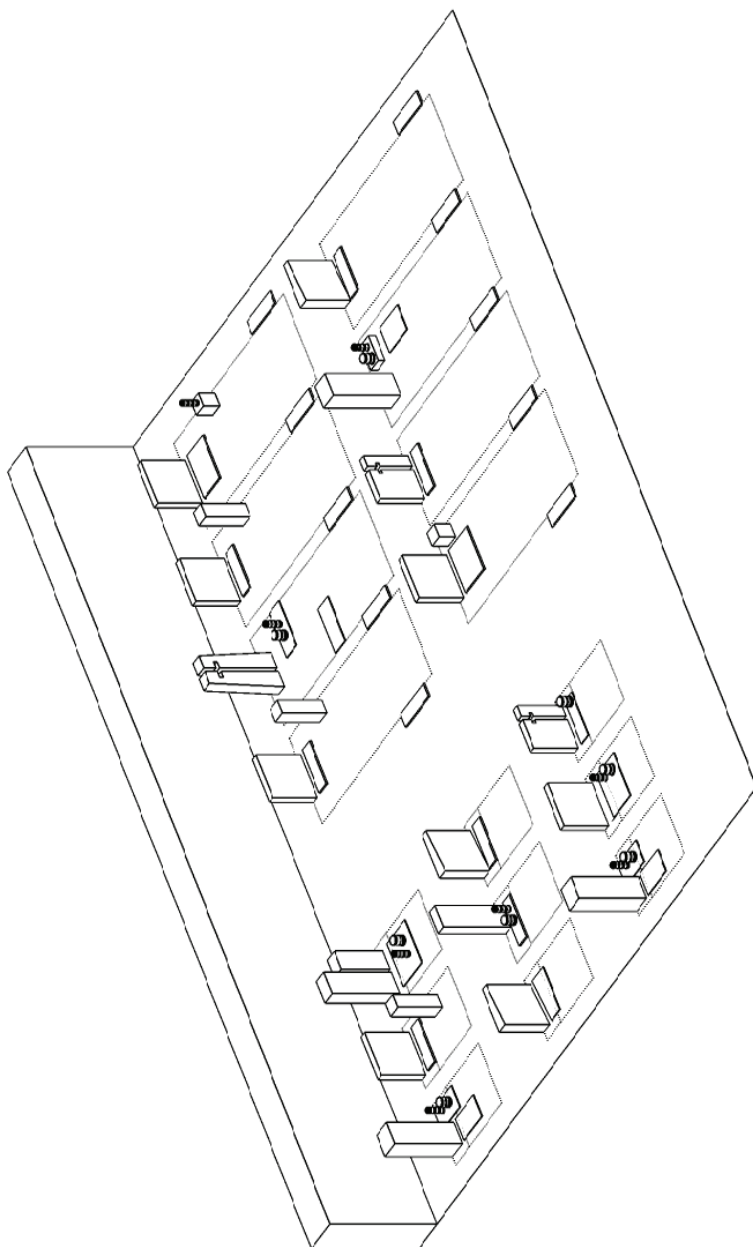

**PRILOGA PODROBNO  
DOLOČA UREJANJE  
GROBOV, RAZDELITEV  
GROBOV NA POSAMEZNIH  
ODDELKIH TER PRINCIP  
POLNJENJA POKOPALIŠČA  
in sicer:**

- ureditev grobov v treh fazah:
  - prazen grob
  - prva ureditev groba
  - najemniška ureditev
- ureditev žarnega zidu
- princip polnjenja pokopališča

**UREDITEV GROBOV**

Ureditev grobov je razdeljena na tri faze.

1. faza: ureditev praznega groba,
2. faza: prva oziroma začasna ureditev groba,
3. faza: končna oziroma najemniška ureditev groba

PRILOGA podrobno določa:

- dimenzije grobov,
- elemente prve ureditve,
- območje, na katerem so dovoljeni posegi,
- material elementov ureditve in njihovo število,
- maksimalne gabarite elementov,
- ter tip in velikosti napisov na nagrobnikih.

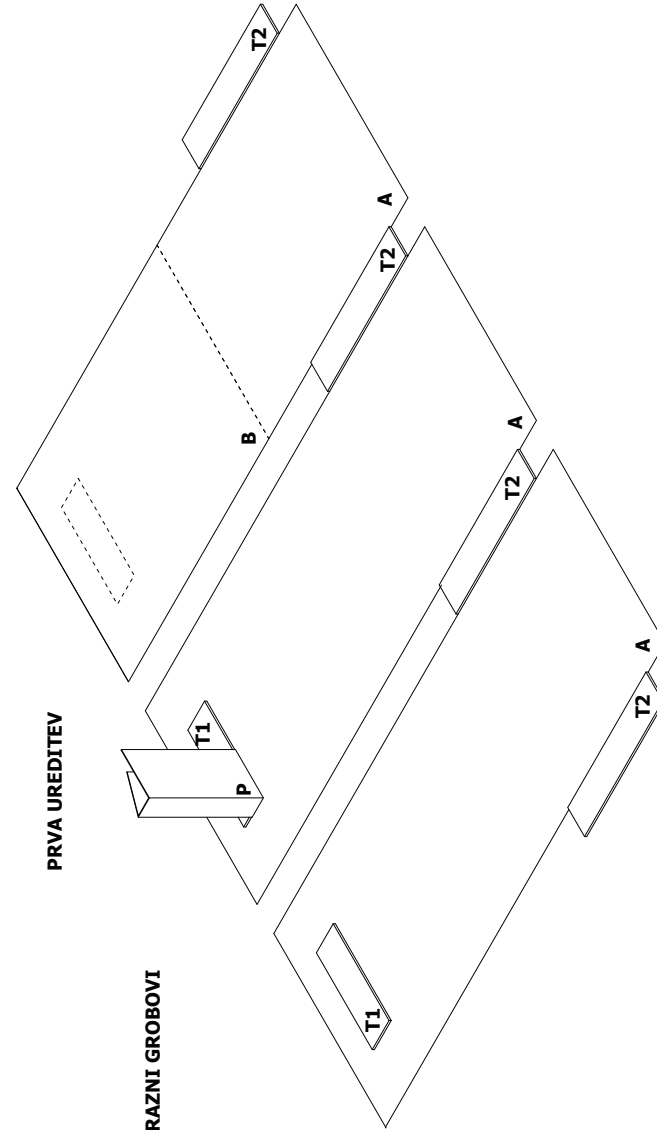
**UREDITEV GROBA****UREDITEV KRSTNIH ENOJNIH GROBOV**

Dimenzije krstnega enojnega groba so 250 x 100 cm (A). Krstni enojni grobovi so izdelani iz prefabriciranih AB prekatov, svetla dimenzija posameznega groba je 205 x 100 cm, globine 180 cm. Vrh prefabrikatov je 20 cm pod končno koto terena. Razdalja med grobovi je 15 cm.

Površina je urejena enovito, s pohodno mešanico gruča in zemlje, zasejano z nizkimi pohodnimi pokrovnimi trajnicami. Dopuszna je zasaditev sadik Timijana (*Thymus serpyllum*), Dihondre (*Dichondra repens*) in Pitomca (*Sagina subulata*). Dostopne poti do posamezne vrste krstnih enojnih grobnih polj so široke 120 cm.

**PRAZNI GROBOVI**

so označeni s talno ploščo (T1), dimenzije 50 x 15 x 20 cm, 110 kom. Meje grobov označujejo tudi talne plošče (T2), dimenzij 50 x 15 x 20 cm, 116 kom, ki so postavljene v prostor med grobovi.

**PRVA UREDITEV**

predviden je začasni nagrobnik (P), ki je izdelan iz krivljene pločevine, tako, da tvori obliko odprte prizme. Dve strani nagrobnika sta daljši in se ju ob talni plošči zapliči v zemljo, tretja, krajša stranica, pa se nasloni na vrh talne plošče. Nagrobnik prve ureditve (začasni nagrobnik) je določen v poglavju **PRVA UREDITEV**.

**UREDITEV GROBA**

predvideva območje, v katerega najemniki smejo posegati (B). Dimenzije območja so 100 x 120 cm. Na to območje sme najemnik umeriti največ 3 elemente, ki imajo določene maksimalne gabarite. Predvideni elementi so nagrobnik, talna plošča in podstavek. Najemniki lahko uporabijo poljubno kombinacijo elementov (npr. 1 nagrobnik, 1 talna plošča, 1 podstavek ali 1 nagrobnik, 2 talni plošči itd.). Najemnik lahko ohrani talno ploščo, lahko jo odstrani ali prestavi.

Elementi so določeni v poglavju **ELEMENTI**

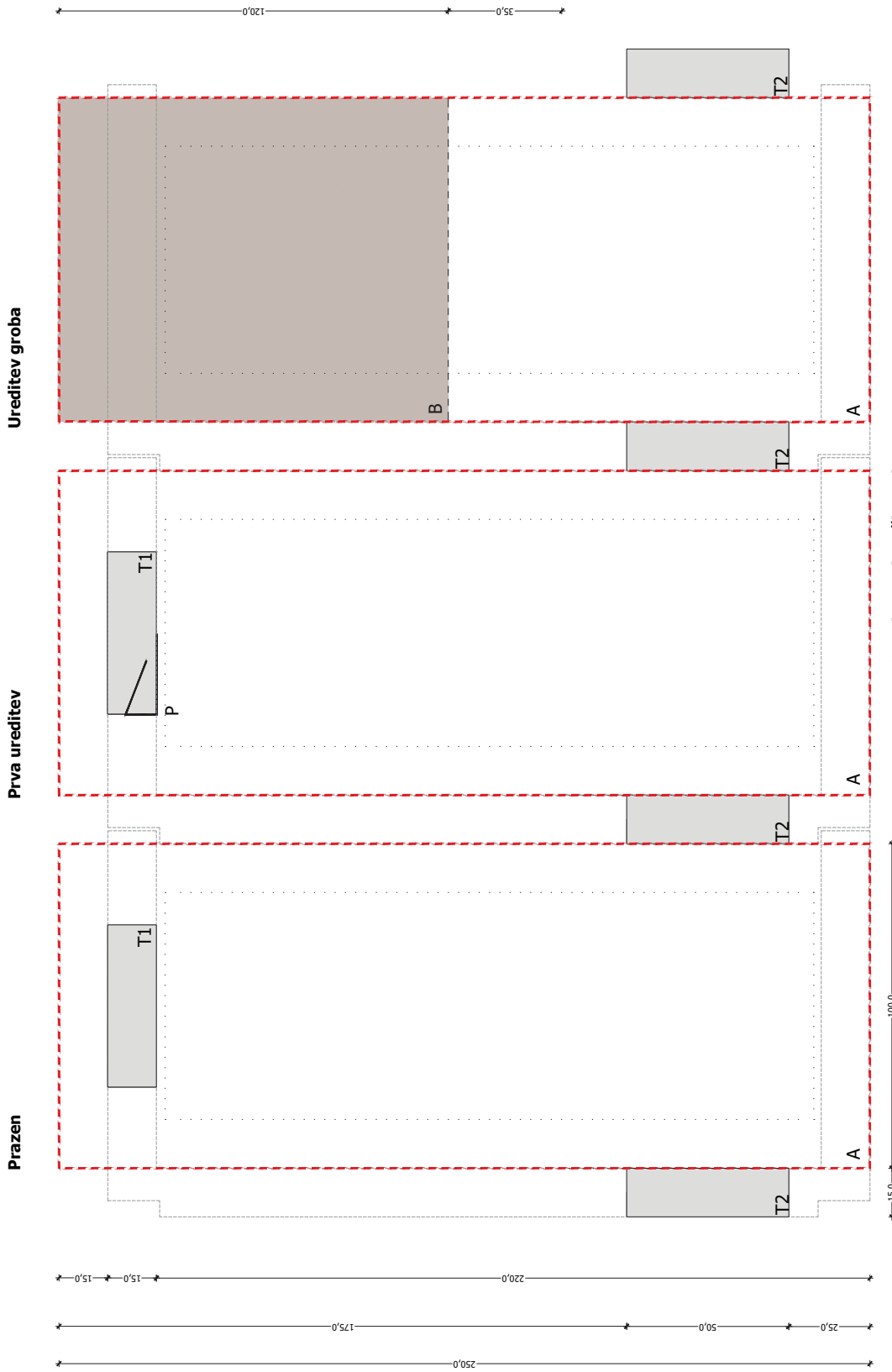

- A - celotno območje groba
- B - območje dovoljenega posega najemnikov groba
- T1 - talna plošča
- T2 - označevanje robov
- P - začasni nagrobnik v sklopu prve ureditve groba

VZORČNI PRIMERI KRSTNIH ENOJJNIH GROBOV

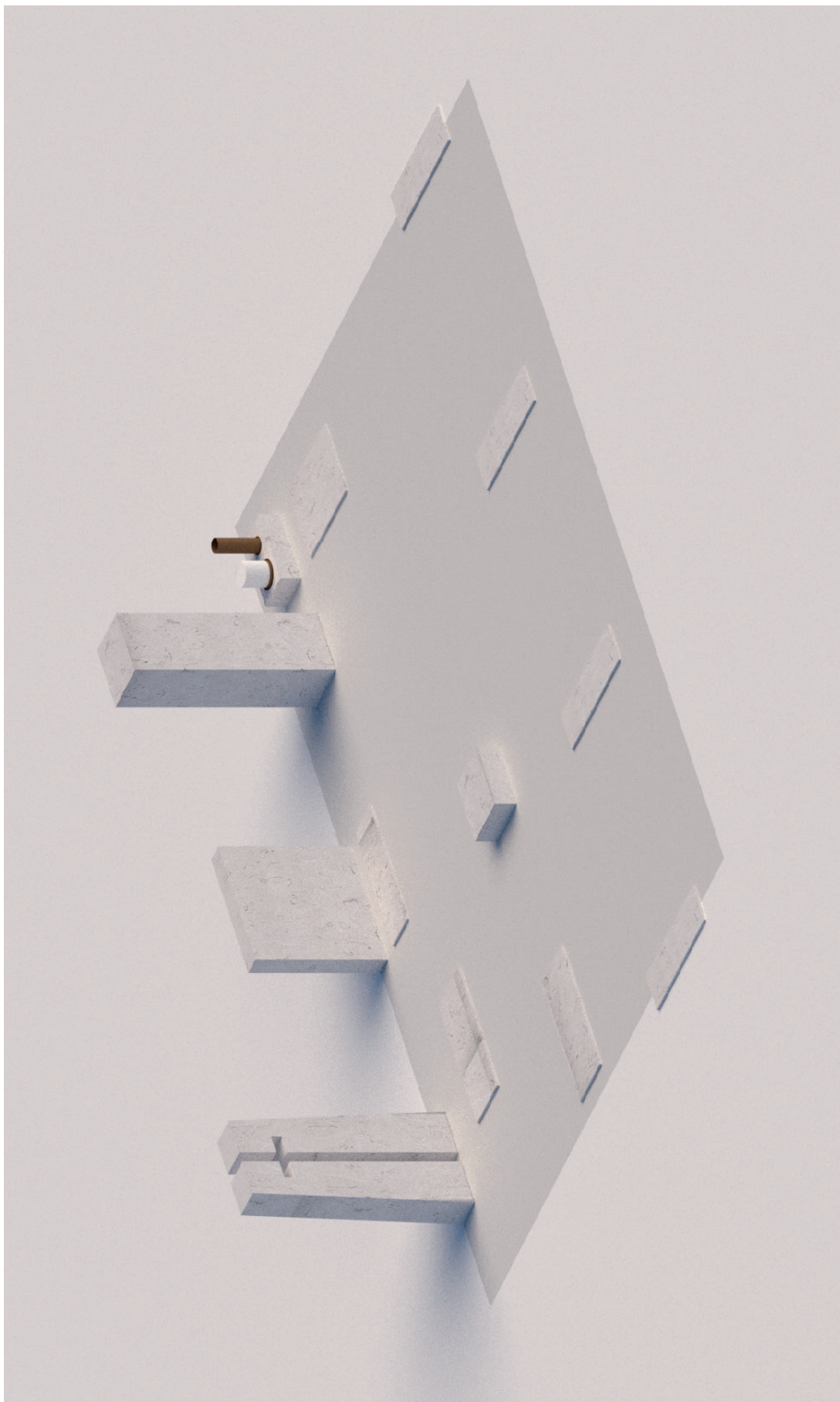

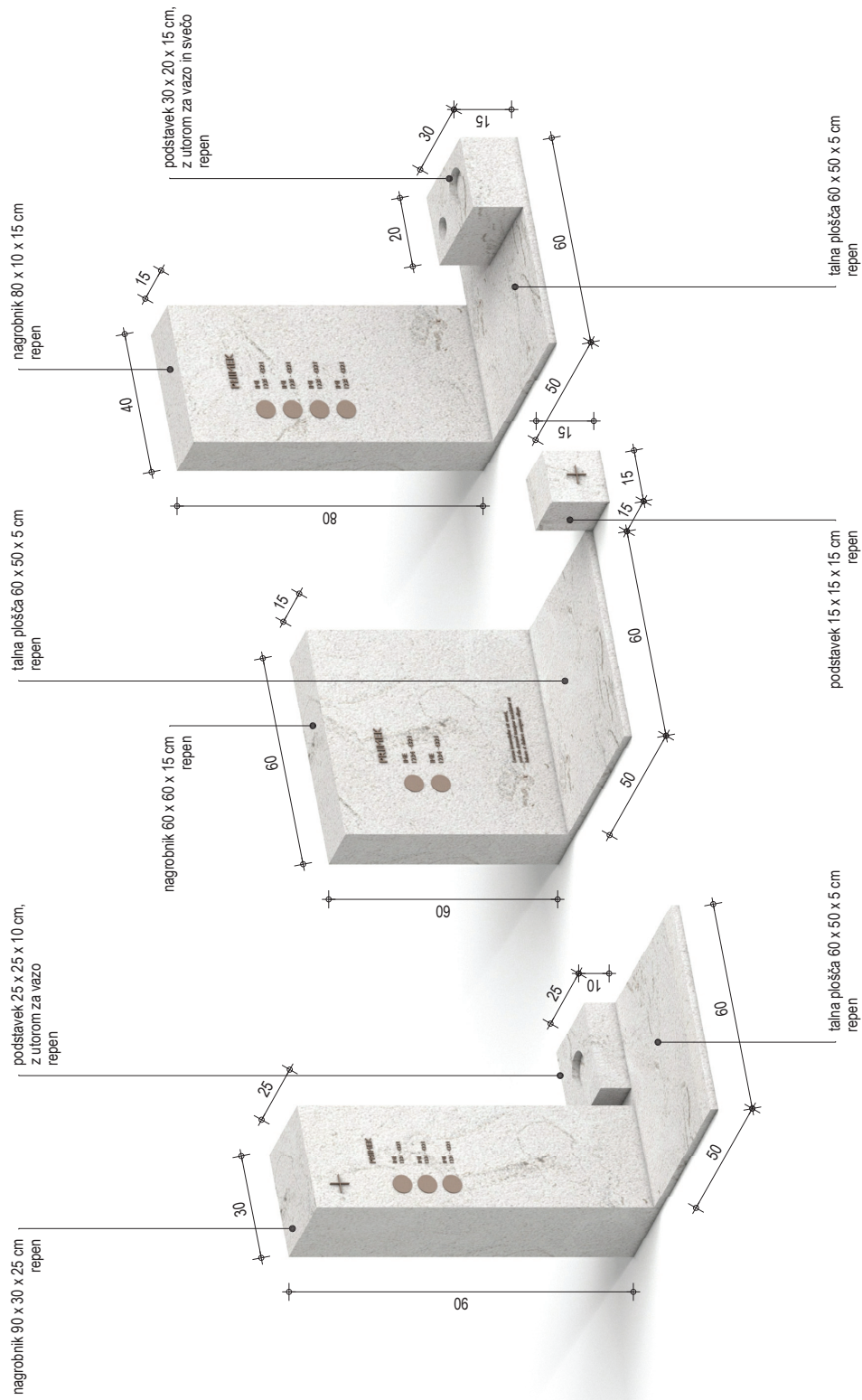

**UREDITEV ŽARNIH TALNIH GROBOV**

Dimenzije žarnega talnega groba so 100 x 70 cm (A). Žarni talni grobovi so izdelani kot prefabricirani AB elementi z AB pokrovom. Svetla dimenzija posameznega žarnega talnega groba je 60 x 60 cm, globine 90 cm, kar zadošča za ureditev 4 žar. Zgornja kota AB pokriva je 20 cm pod končno koto terena.

Površina groba je tako kot površina celotnega grobnega polja enovita, zasajena z nizkimi pohodnimi pokrovnimi trajnicami. Dopusitna je zasaditev sadik Timijana (*Thymus serpyllum*), Dihondre (*Dichondra repens*) in Pitomca (*Sagina subulata*). Dostopne poti do posamezne vrste žarnih talnih grobnih polj so široke 110 cm.

**PRAZNI GROBOVI**

so označeni s talno ploščo (T1), dimenzije 50 x 15 x 22 cm, 246 kom.

**PRVA UREDITEV**

predviden je začasni nagrobnik (P), ki je izdelan iz krivljene pločevine, tako, da tvori obliko odprte prizme. Dve stranici nagrobnika sta daljši in se ju ob talni plošči zapirči v zemljo, tretja, krajša stranica, pa se nasloni na vrh talne plošče. Material, dimenzije in napis nagrobnika prve ureditve (začasnega nagrobnika) so določeni v poglavju **PRVA UREDITEV**

**UREDITEV GROBA**

predvideva območje v katerega najemniki smejo posegati (B). Dimenzije območja so 70 x 70 cm. Na to območje sme najemnik umestiti največ 3 elemente, ki imajo določene maksimalne gabarite. Predvideni elementi so nagrobnik, talna plošča in podstavek. Najemniki lahko uporabijo poljubno kombinacijo elementov (npr. 1 nagrobnik, 1 talna plošča, 1 podstavek, ali 1 nagrobnik, 2 talni plošči itd.). Najemnik lahko ohrani talno ploščo, lahko jo odstrani ali prestavi.

Elementi so določeni v poglavju **ELEMENTI**

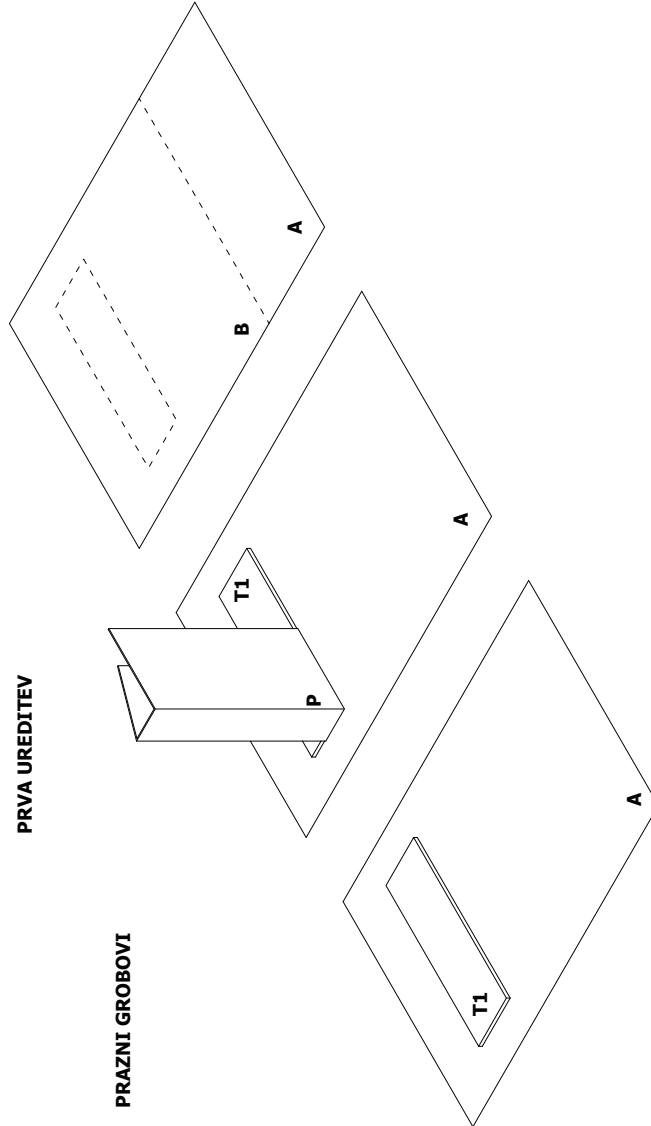
**UREDITEV GROBA****PRVA UREDITEV****PRAZNI GROBOVI**

Prazen

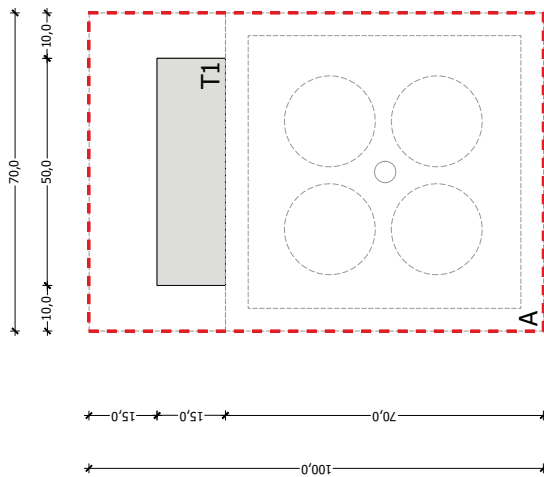

Prva ureditev

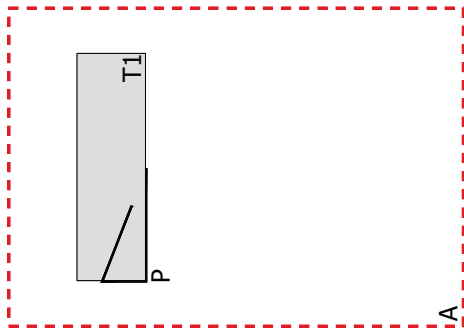

Ureditev groba

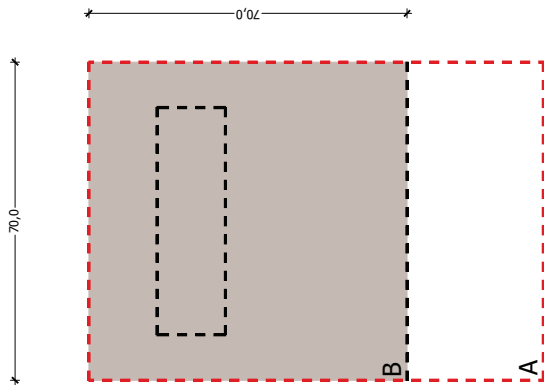

- A - celotno območje groba
- B - območje dovoljenega posega najemnikov groba
- T1 - talna plošča
- T2 - označevanje robov
- P - začasni nagrobnik v sklopu prve ureditve groba

VZORČNI PRIMERI ŽARNIH TALNIH GROBOV

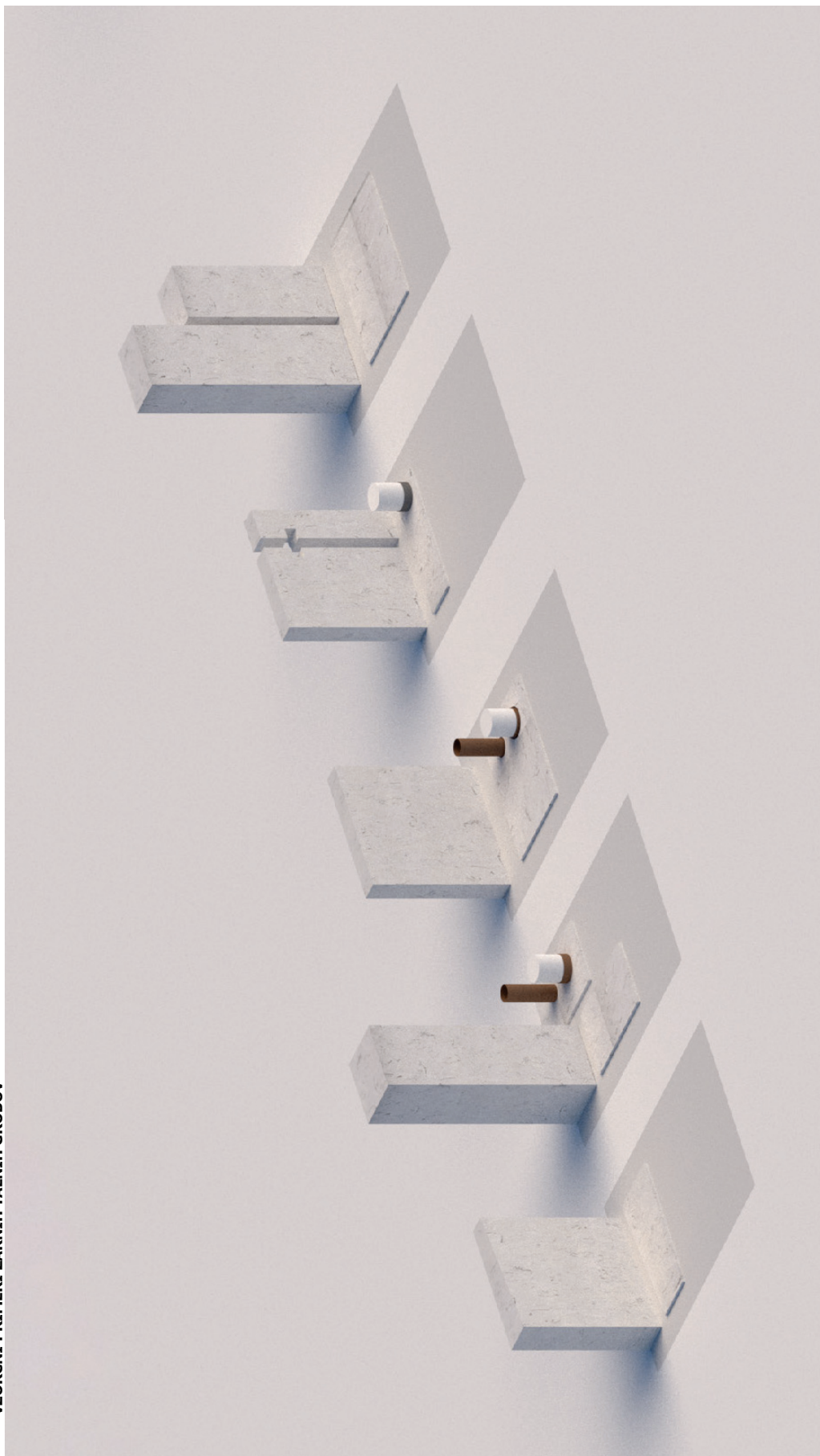

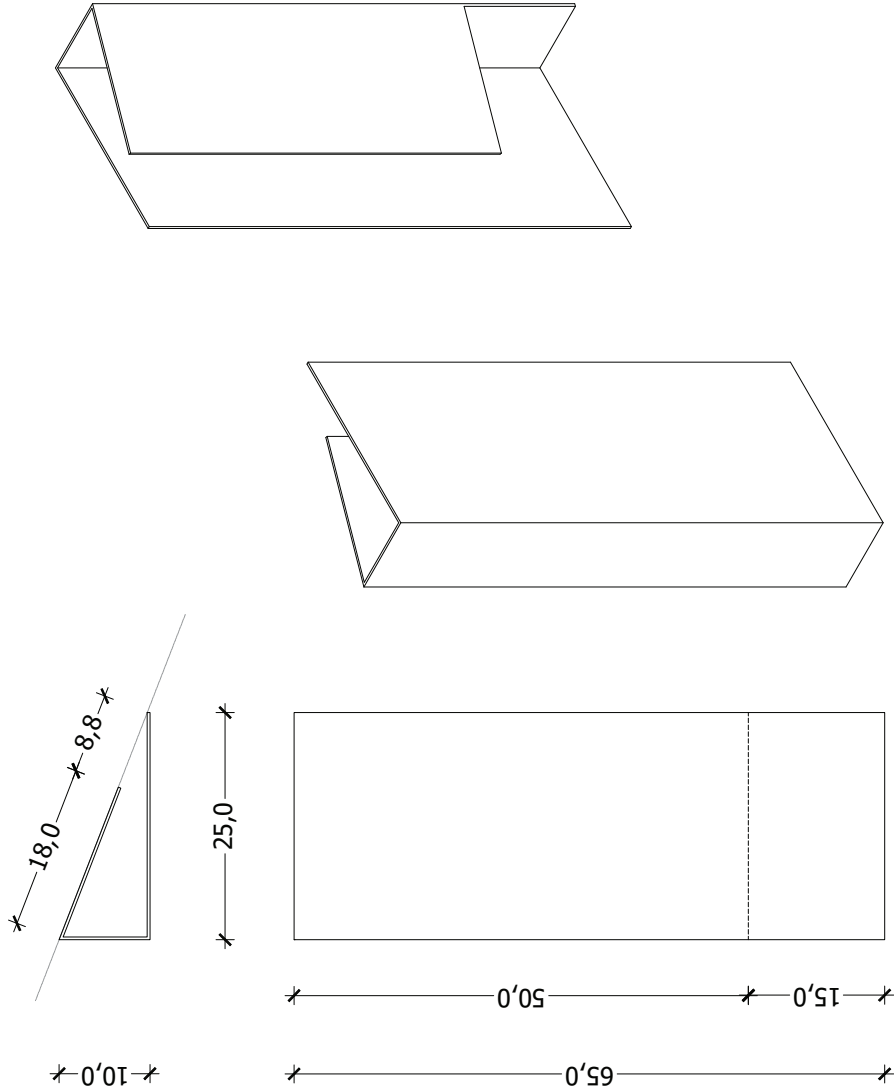

**PRVA UREDITEV**

Predviden je začasni nagrobnik, ki je izdelan iz krivljene pločevine, tako, da tvori obliko odprte prizme. Dve stranici nagrobnika sta daljši in se ob talni plošči započita v zemljo, tretja, krajša stranica, pa se nasloni na vrh talne plošče.

Začasni nagrobnik je prašno barvan, RAL 060 50 20.

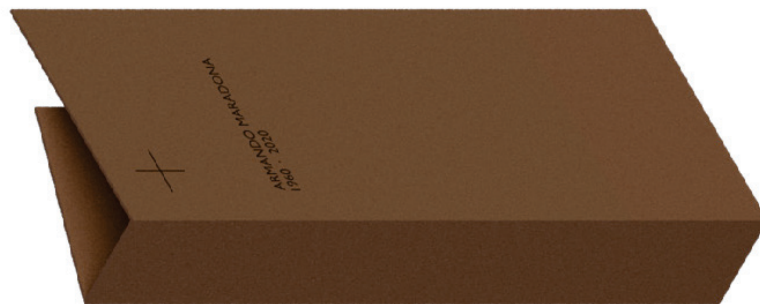
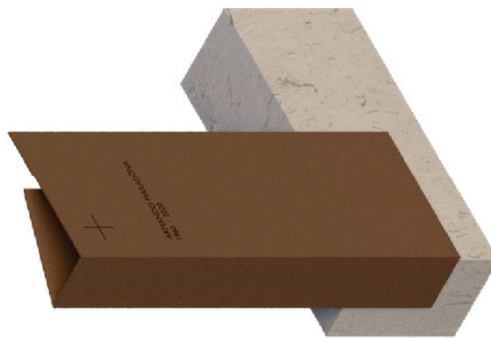

NAGROBNIK PRVE UREDITVE IN PRINCIP MONTAŽE

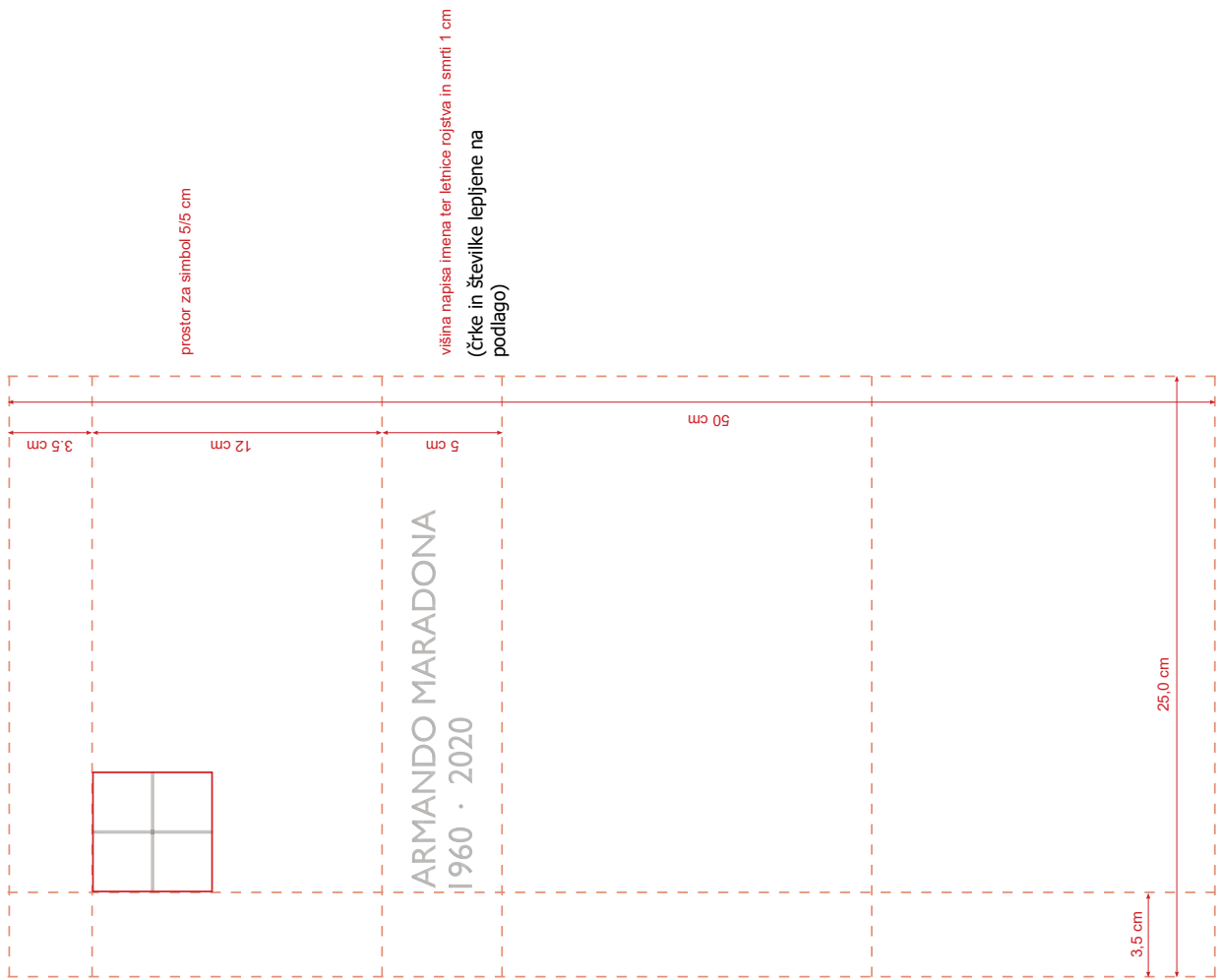

NAPIS

VZORČNI PRIMERI



VZORČNI PRIMERI



ELEMENTI

NAGROBNIK TIP 1

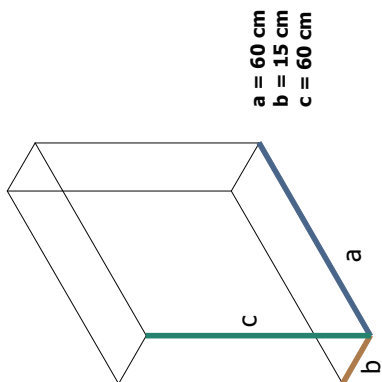

NAGROBNIK TIP 2

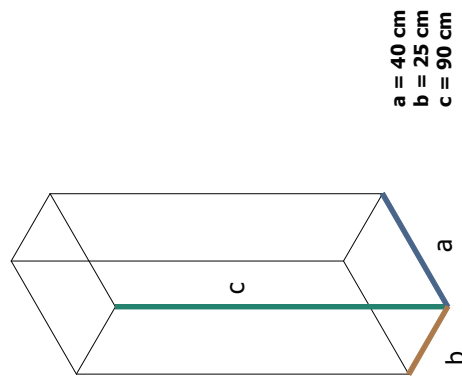

**TALNA PLOŠČA**

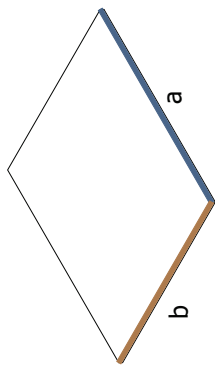

a = 60 cm  
b = 50 cm

**ELEMENTI**

Najemnik groba sme na površino B umestiti največ tri elemente. Elementi imajo določene največje dovoljene gabarite. Izbira elementov je poljubna.

Vsi elementi ureditve, nagrobnik, talna plošča in podstavek, morajo biti izdelani iz naravnega kamna apnenca oz. dolomita. Tip naravnega kamna, videz in površinska obdelava so določeni v poglavju **MATERIALI**.

**PODSTAVEK**

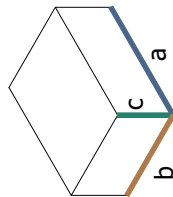

a = 35 cm  
b = 25 cm  
c = 15 cm

**VZORČNI PRIMER**

prostor za svečo in cvetje .....

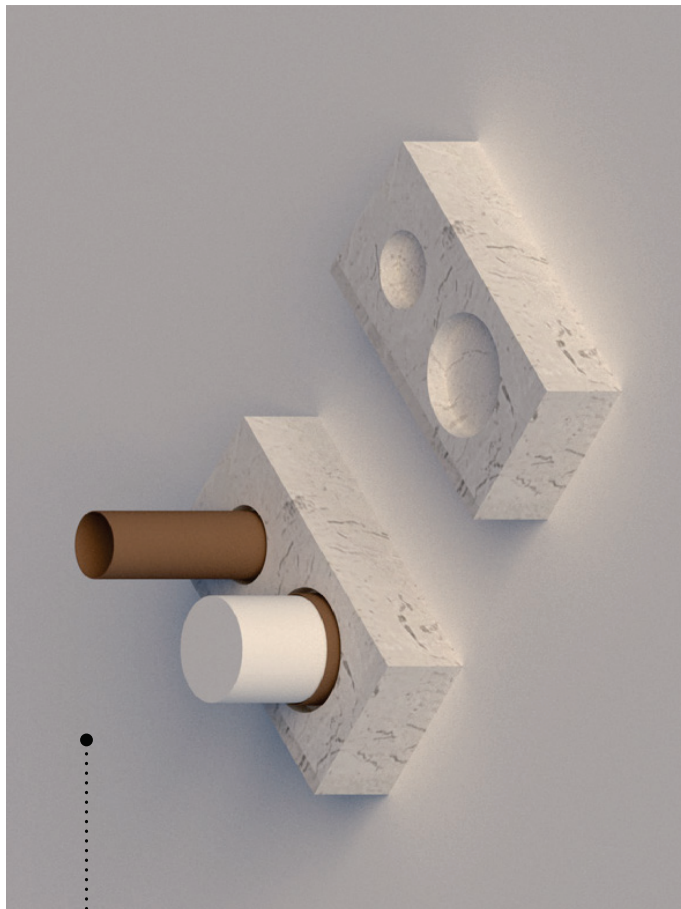

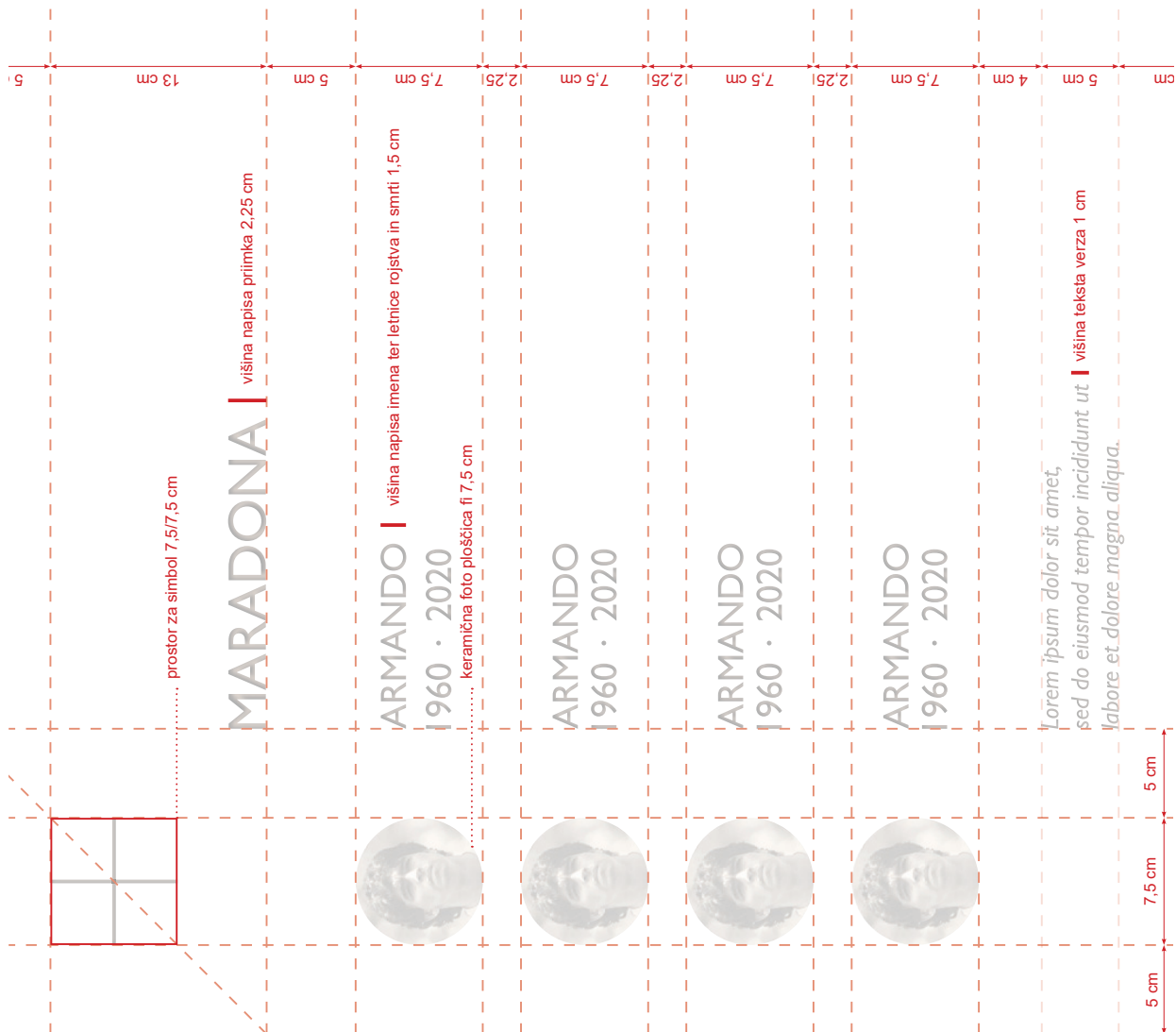

**NAPIS**

Priloga določa okvirno postavitev in velikost teksta in elementov. Glede na izbrani nagrobnik, se pozicija teksta prilagodi.

### UREDITEV ŽARNIH ŽIDOV

Žarni zid je sestavljen iz žarnih niš, ki so izdelane kot prefabricirani AB elementi in pokrivnih plošč iz apnenca repna.

Svetla dimenzija posamezne žarne niše je 56 x 55 cm, višine 40 cm, kar zadošča za umestitev 4 žar. Pokrivna plošča je L oblike 18,5 x 56,5 cm, višine 49,5 cm in debeline 3 cm. Plošča je snemljiva s posebnim mehanizmom.

V posameznem žarnem zidu je 60 žarnih niš.

**PRVA UREDITEV** - predvidena je začasna ureditev s ploščico iz krivljene pločevine, skladno z določili iz poglavja PRVA UREDITEV.

V času izdelave končnega napisa, se na žarno nišo namesti nadomestna plošča enakih dimenzij in enakega materiala, ki je shranjena pri upravljalcu pokopališča.

Napis je določen v poglavju **NAPIS**.

Elementi so določeni v poglavju **ELEMENTI**.

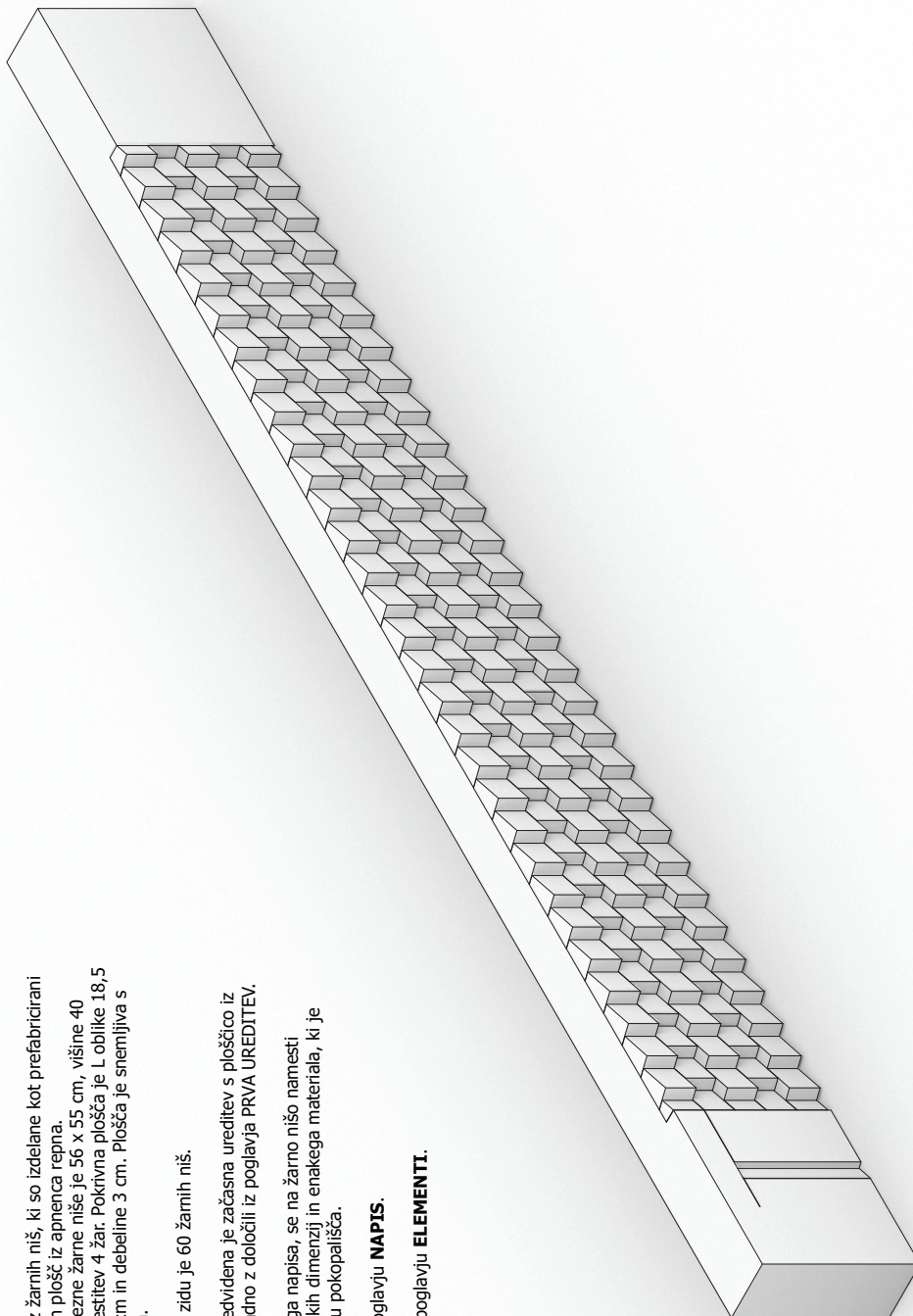

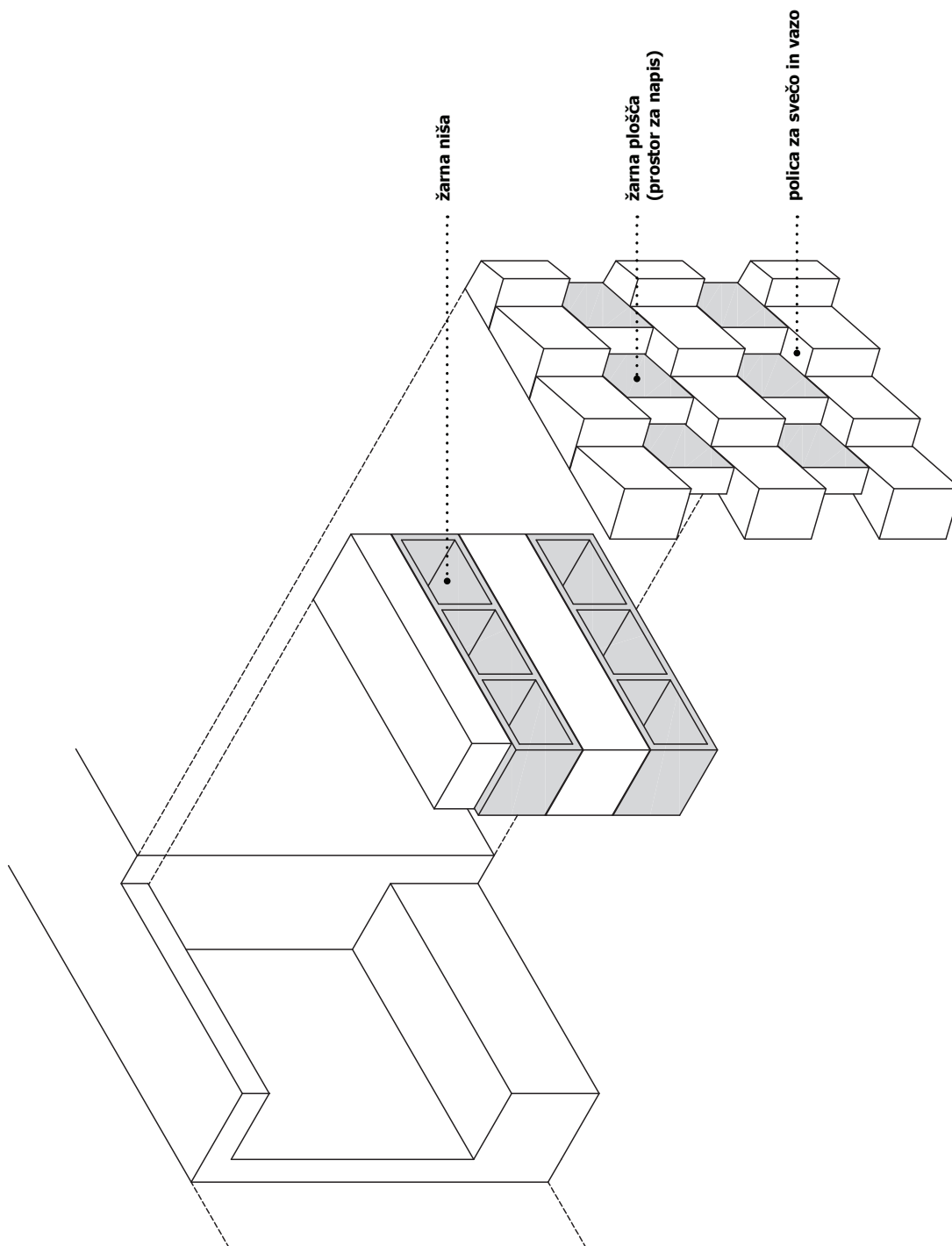

UREDITEV ŽARNIH ZIDOV



# MARADONA



ARMANDO  
1960 · 2020



ARMANDO  
1960 · 2020



ARMANDO  
1960 · 2020



ARMANDO  
1960 · 2020

*Lorem ipsum dolor sit amet,  
sed do eiusmod tempor incididunt ut  
labore et dolore magna aliqua.*

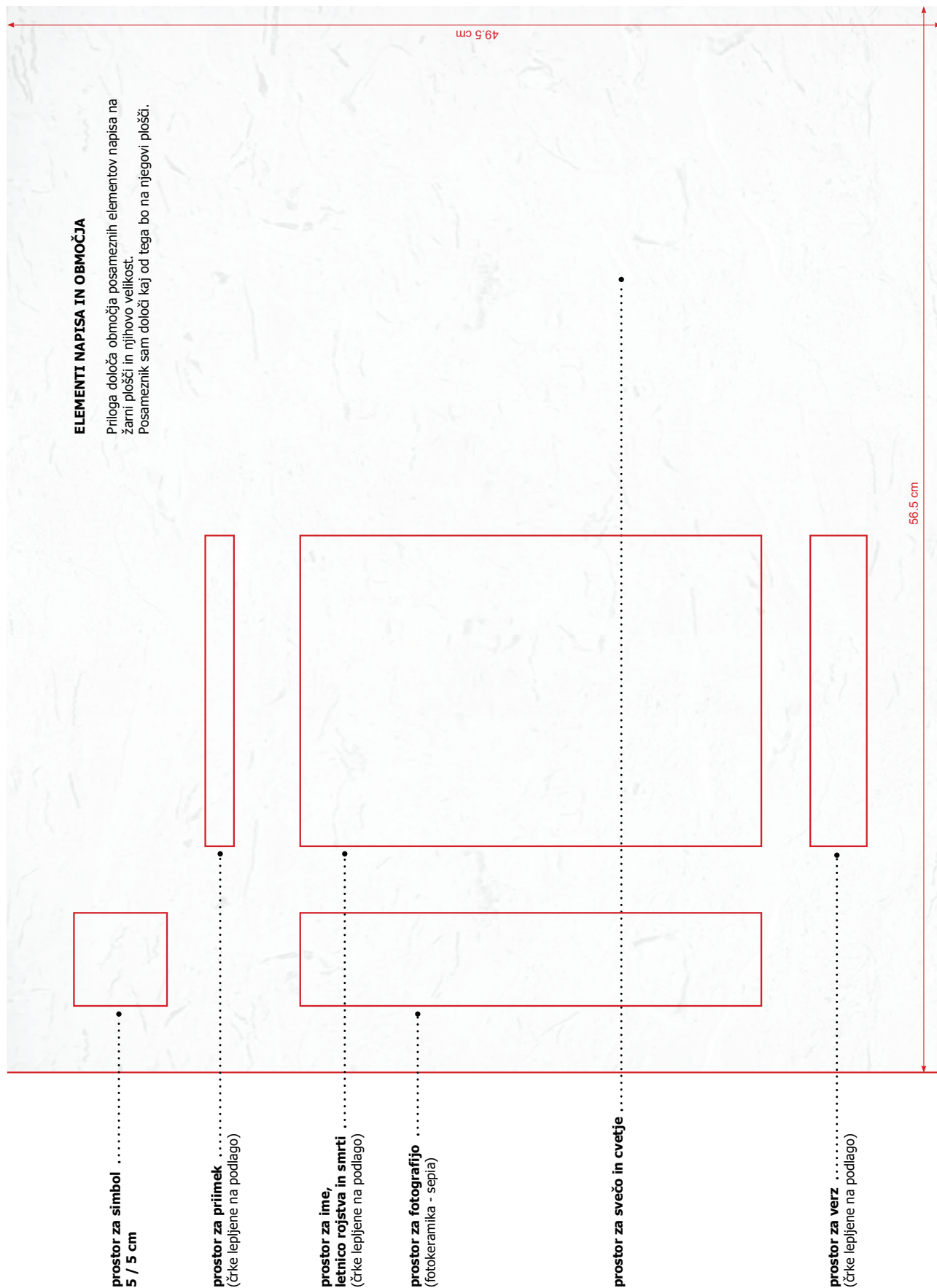

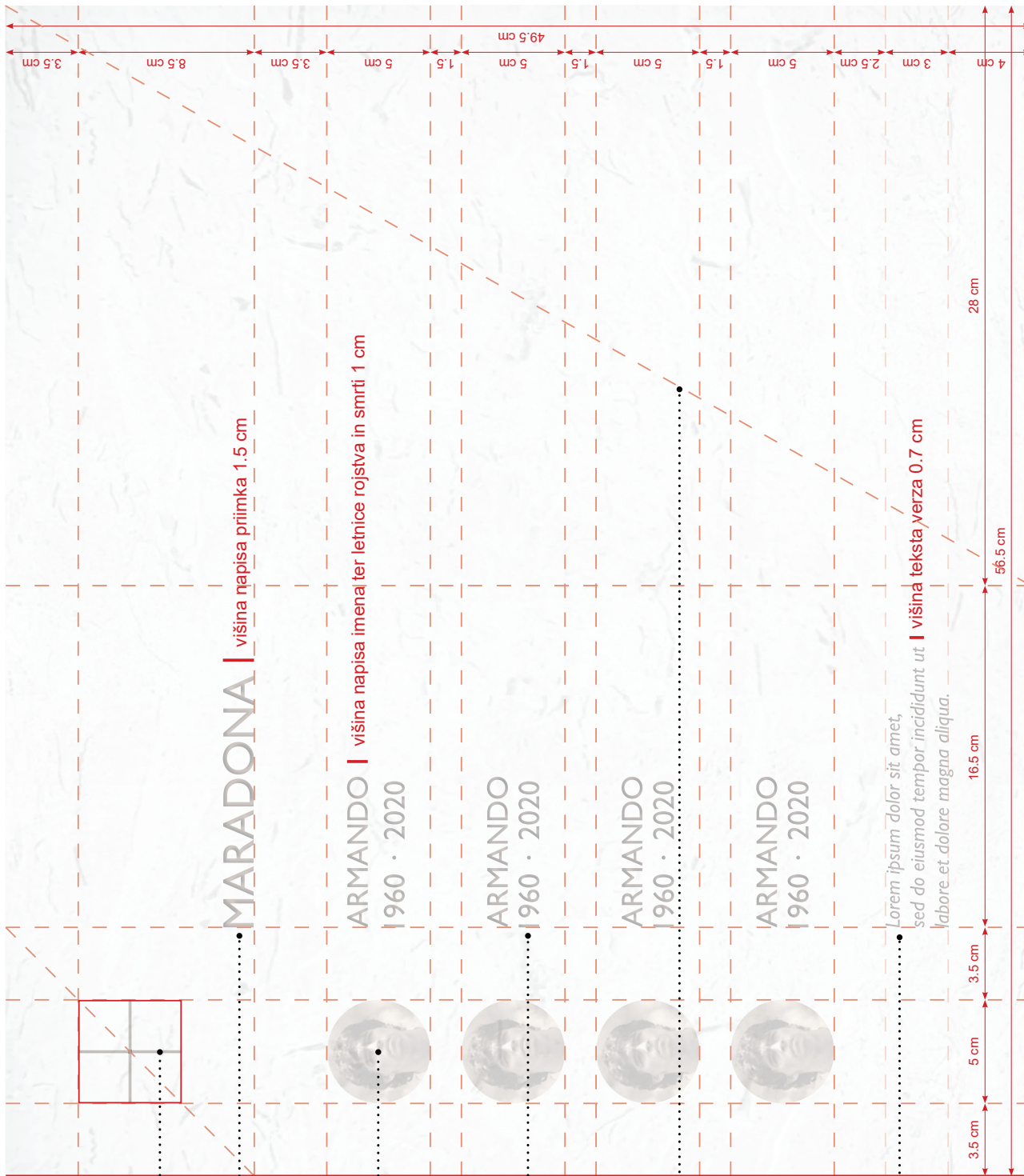

**NAPIS**

Velikost posameznih elementov  
napisa na žarni plošči

prostor za simbol  
5 / 5 cm

prostor za priimek

prostor za fotografijo  
fi 5 cm

prostor za ime,  
letnico rojstva in smrti

prostor za svečo in cvetje

prostor za verz

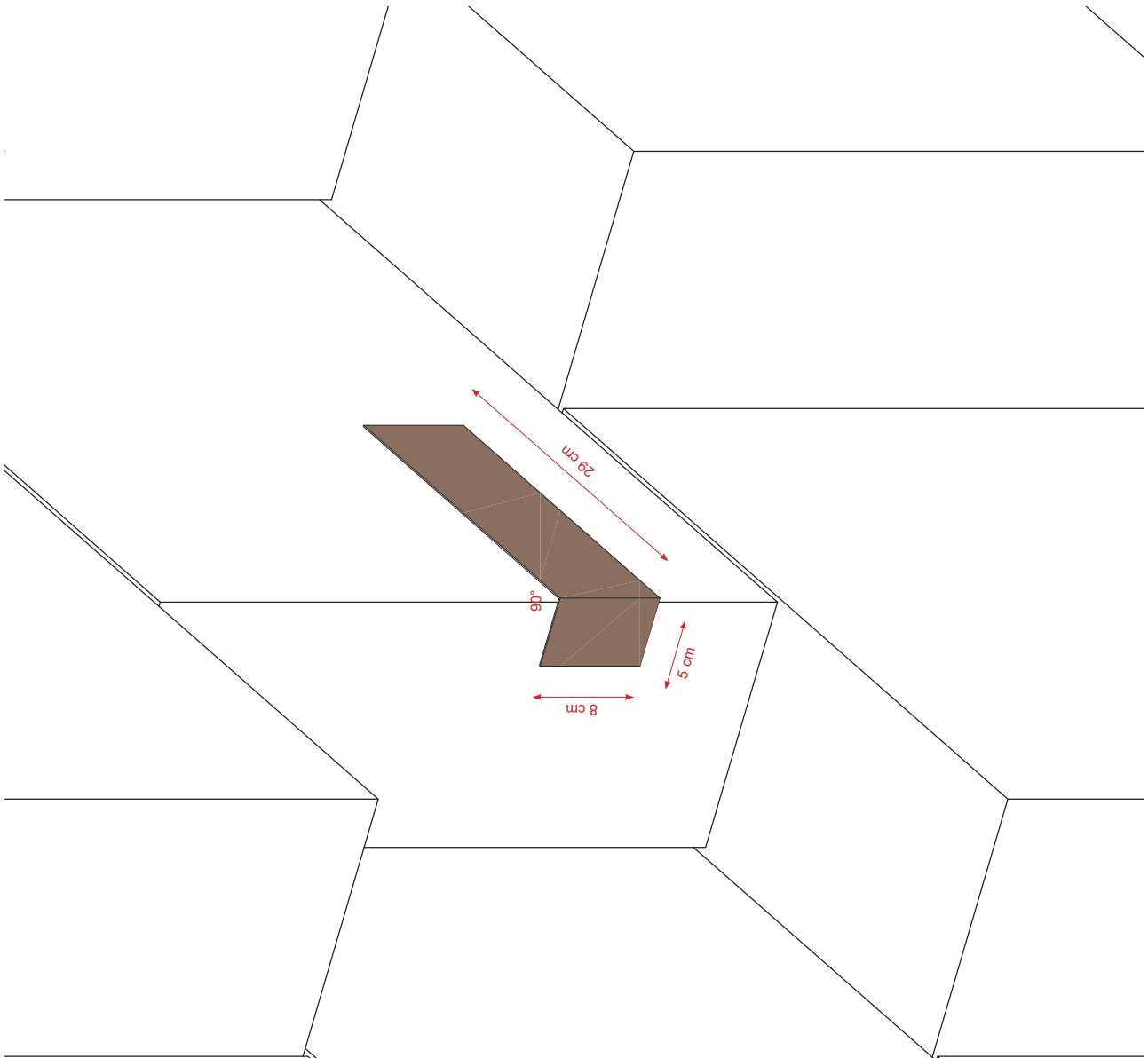
**PRVA UREDITEV**

Predviden je začasna ureditev s ploščico iz krivljene pločevine, barvane RAL 060 50 20.  
Ploščica se prilepi na žarno ploščo z dvostranskim lepilnim trakom s peno.



**NAPIS** prve ureditve  
(črke in številke lepljene  
na podlago)

#### **UREDITEV ZIDU RAZTROSA**

Zid raztrosa sestavlja 112 kamnitih blokov iz apnenca repna. Dimenzija vidnega dela posameznega elementa je 5 x 25 cm, višine 49,5 cm. Kamniti bloki so fiksno pritrjeni in jih ni možno odstraniti.

**PRVA UREDITEV** ni potrebna. Napis se izdelava na licu mesta.

Napis je določen v poglavju **NAPIS**.

Elementi so določeni v poglavju **ELEMENTI**.

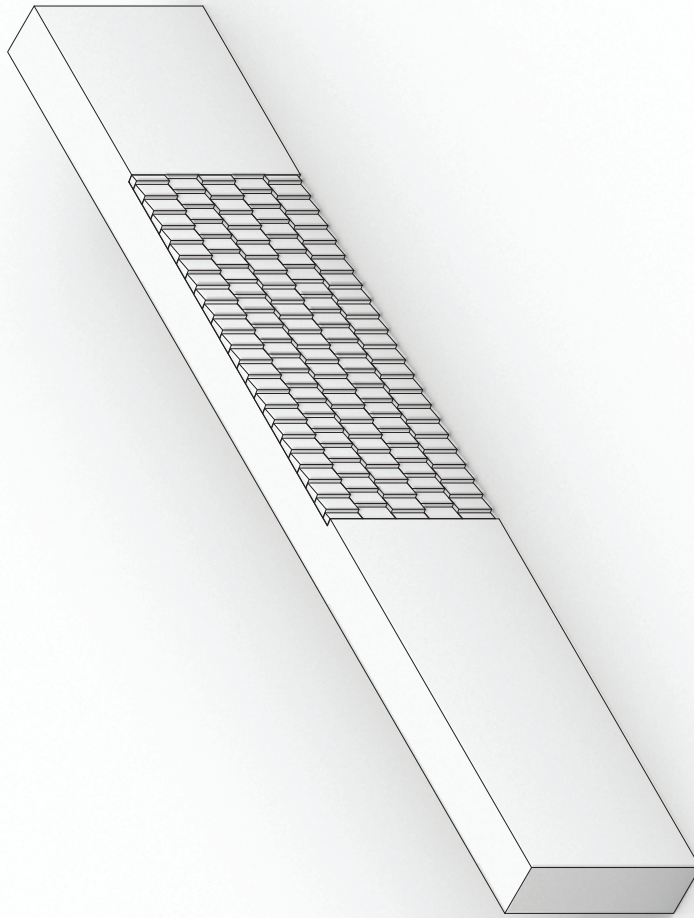

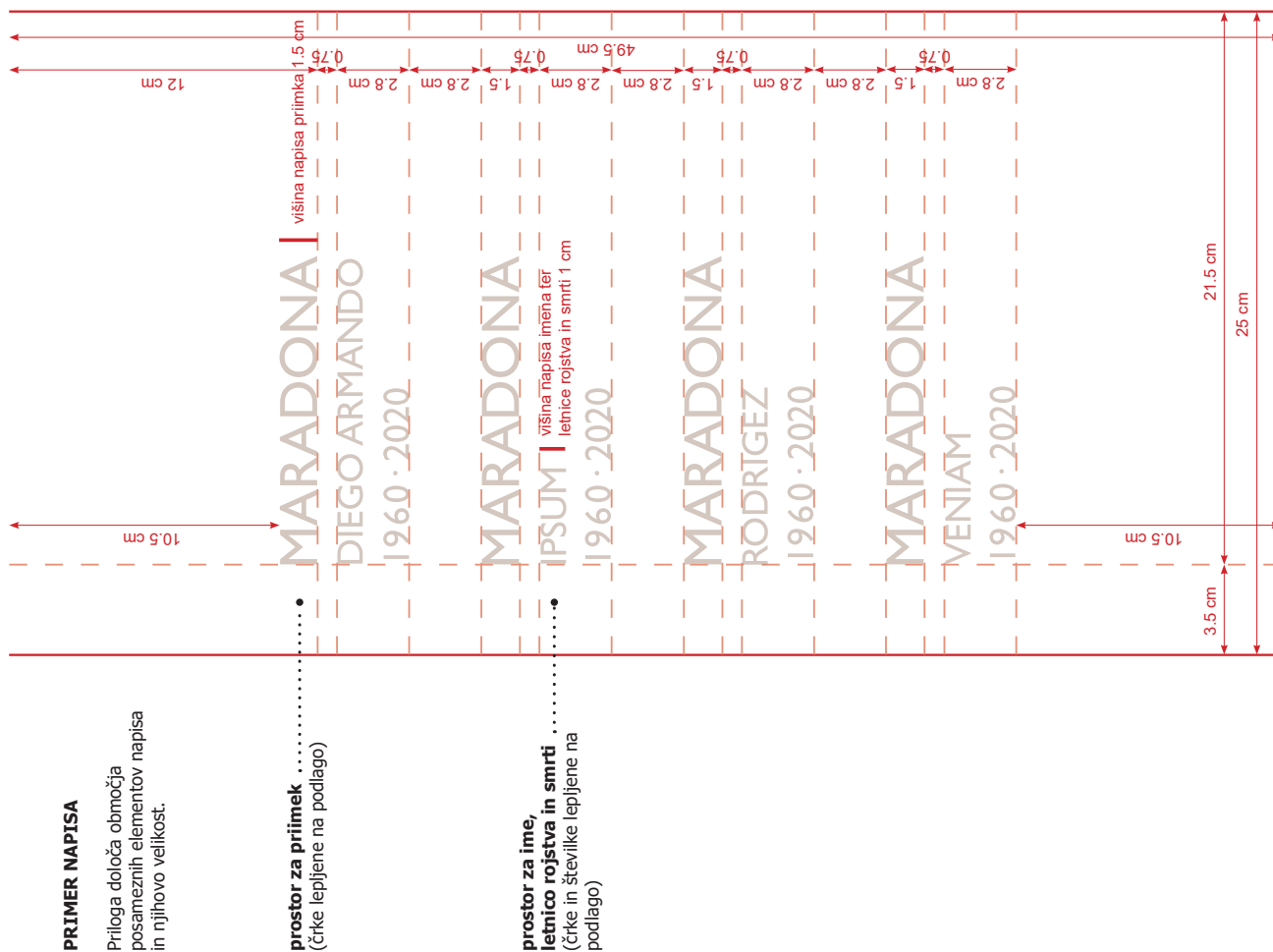

**ELEMENTI**

**pokrov sveče** .....  
(mat. steklo)

**vaza** .....  
(barvana pločevina)  
V podstavku zatič za pritrditev na  
podlago.

**elektronska sveča** .....

**podstavek sveče** .....  
(barvana pločevina)  
V podstavku zatič za pritrditev na  
podlago.

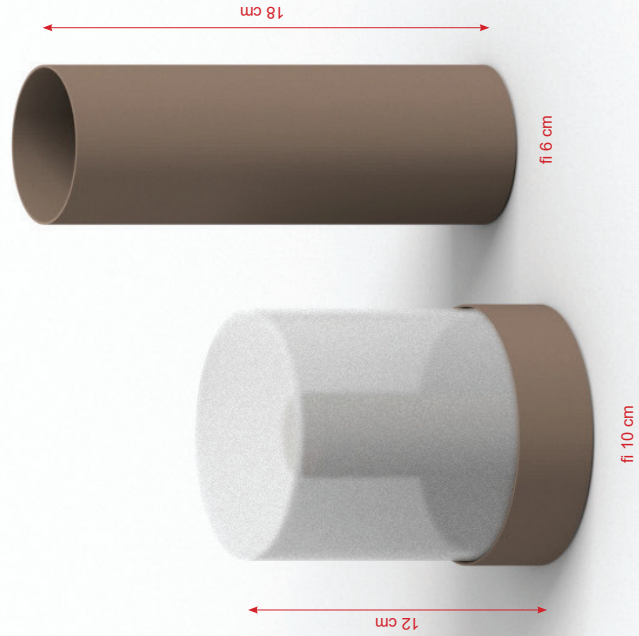
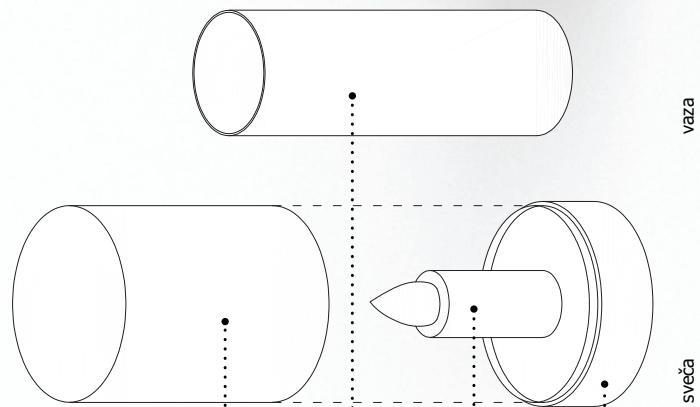

**MAKETA UREDITVE ŽARNEGA NAPISA**



MAKETA UREDITVE ŽARNEGA NAPISA IN NAPISA RAZTROSNA





MAKETA PRVE UREDITVE ŽARNEGA NAPISA



MAKETA UREDITVE NAPISA RAZTROSA

**PRINCIP POLNJENJA GROBOV**

Polnjenje grobov se začne na sredini grobnega polja, pri glavnem vhodu in se širi proti robovom po vrsti. Najemnik lahko izbere vrsto A ali B pri krstnih enojnih grobovih C, D ali E pri žarnih talnih grobovih in F ali G pri zidni žarni niši.

**PRINCIP POLNJENJA GROBOV**

**GROBNO POLJE 1**

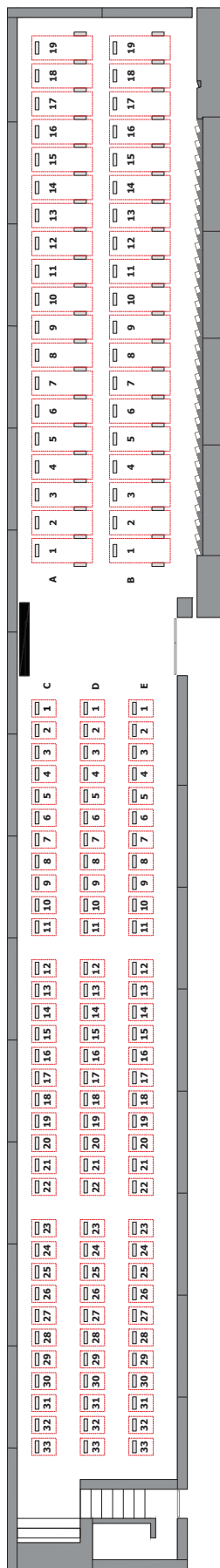

**GROBNO POLJE 2**

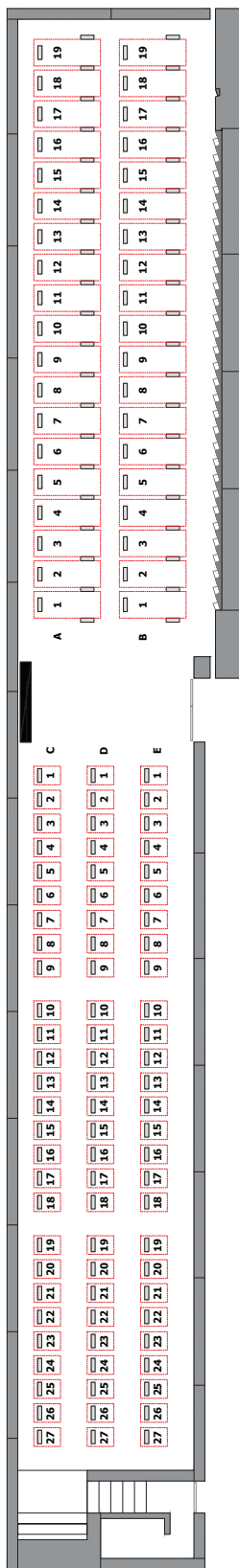

**GROBNO POLJE 3**

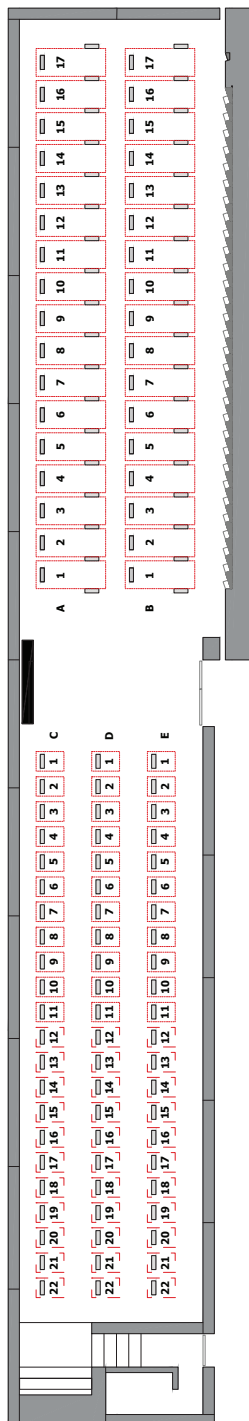





**MATERIALI**

**KAMEN**

Vsi elementi ureditve, nagrobnik, talna plošča in podstavek, morajo biti izdelani iz apnenca oz. dolomita. Prikazani so primeri tipov kamna in možnih obdelav.

**PRIMERI KAMNOV**



Repen



Lipica Unito

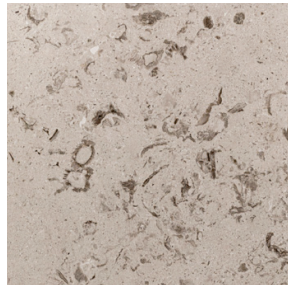

Lipica Fiorito



Kopriva

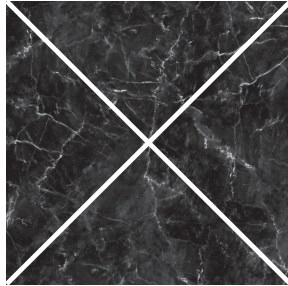

Črni marmor

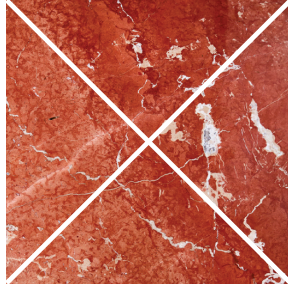

Rdeči marmor

**PRIMERI POVRŠINSKIH OBDELAV**



polirano



štokano



štokano - krtačeno



žgano



praskano

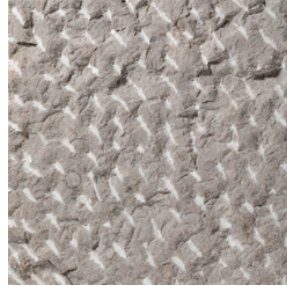

špičeno

**MATERIALI**

**KOVINA**

Vsi kovinski deli (prva ureditev, podstavek sveče, vaza) in napis, ki se jih lepi na podlago so prašno barvani z **RAL 060 50 20**.

**NAPISI**

Tip pisave na nagrobnikih je Gill Sans MT.



**RAL 060 50 20**

Ai sensi degli articoli 8, 15 e 17 dello Statuto del Comune di Ancarano (Gazzetta Ufficiale della Repubblica di Slovenia, n. 17/15 e 10/22), dell'articolo 7 della Legge sui servizi pubblici a rilevanza economica (Gazzetta Ufficiale della Repubblica di Slovenia, n. 32/93, 30/98 – ZZLPPO, 127/06 – ZJZP, 38/10 – ZUKN e 57/11 – ORZGJS40) e dell'articolo 4 della Legge sulle attività funebri e cimiteriali (Gazzetta ufficiale della Repubblica di Slovenia, n. 62/16 e 3/22 – ZDeb), il Consiglio comunale del Comune di Ancarano, alla 17a seduta ordinaria tenutasi il 26. 9. 2024, ha adottato il seguente

## DECRETO

### sulle attività funebri e cimiteriali e sul regolamento cimiteriale nel Comune di Ancarano

#### I. DISPOSIZIONI GENERALI

##### Articolo 1

(Tipologia e ambito del servizio pubblico a rilevanza economica)

Il presente decreto stabilisce il gestore e le condizioni per lo svolgimento delle attività cimiteriali, che comprendono la gestione e la manutenzione del cimitero nel territorio del Comune di Ancarano e vengono svolte come servizio comunale pubblico a rilevanza economica.

Il decreto stabilisce anche le condizioni e le modalità per lo svolgimento delle attività funebri, che comprendono il trasporto, la preparazione e la cremazione del defunto, la preparazione e l'esecuzione del rito funebre e la fornitura del servizio di onoranze funebri con reperibilità 24 ore su 24, che sarà regolato da un decreto separato e che costituisce un servizio comunale pubblico a rilevanza economica obbligatorio.

Il presente decreto prescrive anche i contenuti del regolamento cimiteriale.

##### Articolo 2

(Terminologia)

I termini utilizzati nel presente decreto hanno lo stesso significato di quelli contenuti nella legge che disciplina i servizi funebri e cimiteriali nonché quelli presenti nelle disposizioni regolamentari da essa derivanti.

##### Articolo 3

(Applicazione della normativa)

Per le questioni relative allo svolgimento del servizio pubblico di cui all'articolo 1 di questo decreto che non sono specificamente disciplinate dallo stesso, si applicano le disposizioni della legge che disciplina i servizi funebri e cimiteriali e della legge che disciplina i servizi pubblici a rilevanza economica.

#### II. LA DESIGNAZIONE DEL CIMITERO E DEL SUO GESTORE

##### Articolo 4

(Attività cimiteriale e gestione del cimitero)

Viene istituito il servizio pubblico a rilevanza economica per lo svolgimento delle attività cimiteriali e la gestione del cimitero, che comprende i seguenti servizi:

- concessione cimiteriale, stipula dei contratti di concessione e tenuta dei registri dei contratti di concessione stipulati,
- messa a disposizione della camera ardente,
- scavo e copertura della fossa e protezione dei tumuli adiacenti,
- smontaggio e rimontaggio della lapide del colombario,
- prima sistemazione del tumulo,
- gestione e manutenzione delle aree e delle infrastrutture cimiteriali,

- redazione del piano di lottizzazione cimiteriale,
- traslazione delle salme e soppressione della struttura cimiteriale,
- raccolta e conferimento dei rifiuti al gestore della raccolta di determinate tipologie di rifiuti urbani,
- manutenzione dei monumenti commemorativi,
- tenuta del catasto e dei registri cimiteriali,
- noleggio di strutture e impianti cimiteriali, nonché
- servizi di necrofori e operatori funebri.

##### Articolo 5

(Gestore del cimitero)

Il gestore del cimitero e il fornitore dei servizi cimiteriali nel Comune di Ancarano è l'Azienda municipalizzata del Comune di Ancarano.

##### Articolo 6

(Bene pubblico)

Il cimitero del Comune di Ancarano è un bene pubblico e il gestore non deve e non può richiedere il mutamento della sua destinazione d'uso senza l'opportuna autorizzazione da parte del consiglio comunale. Il gestore deve permettere a tutti l'ingresso e la circolazione nel cimitero a parità di condizioni.

##### Articolo 7

(Zona di competenza)

Nel territorio del Comune di Ancarano il cimitero si trova nell'abitato di Ancarano con il gestore di cui all'articolo 5 del presente decreto, ed è destinato principalmente ai cittadini residenti nel territorio del Comune di Ancarano.

Secondo la legge, la dispersione delle ceneri del defunto al di fuori del cimitero è eccezionalmente possibile solo previa apposita autorizzazione dell'autorità competente.

#### III. CONDIZIONI E MODALITÀ DI SVOLGIMENTO DELL'ATTIVITÀ FUNEBRE

##### Articolo 8

(Elementi essenziali del rito funebre)

Gli elementi essenziali del rito funebre comprendono la registrazione della sepoltura, la preparazione della salma, la cerimonia funebre essenziale, che include il trasferimento della salma dalla camera ardente al luogo di sepoltura, compreso il corredo funerario, e la sepoltura stessa.

##### Articolo 9

(Orario delle sepolture)

Al cimitero nel territorio del Comune di Ancarano le sepolture vengono eseguite tutti i giorni feriali dal lunedì al venerdì. L'orario delle sepolture è stabilito dal gestore con il consenso del Comune di Ancarano.

Il giorno e l'ora della sepoltura al di fuori dell'orario di cui al paragrafo precedente sono possibili previo accordo con il gestore del cimitero e l'esecutore dei servizi funebri.

##### Articolo 10

(Spazio dedicato)

Al cimitero la cerimonia funebre inizia nella sala del comiato, una struttura opportunamente attrezzata ad ospitare il rito funebre.

##### Articolo 11

(Esposizione della salma)

L'accesso alla camera ardente è consentito durante l'esposizione della salma del defunto.

La salma del defunto viene esposta nella camera ardente un'ora prima del funerale.

## Articolo 12

(Svolgimento del rito funebre)

I tempi e le modalità del rito funebre e della sepoltura devono essere concordati tra il gestore e il committente dei servizi funebri.

Tutti i riti funebri devono essere annunciati con congruo anticipo e concordati tra il committente dei servizi funebri e il gestore del cimitero.

Il gestore del cimitero è tenuto ad informare il pubblico circa il rito funebre con comunicazione da pubblicare nella bacheca cimiteriale e sul sito web del gestore del cimitero.

Su espresso desiderio del committente dei servizi funebri, la celebrazione delle esequie può avere luogo nella stretta cerchia dei familiari o degli invitati senza la pubblicazione o la notifica di cui al paragrafo precedente.

## Articolo 13

(Corteo funebre)

Il corteo funebre deve seguire il percorso cerimoniale prestabilito.

## Articolo 14

(Durata della cerimonia funebre)

Il rito funebre con corteo può durare fino a 60 (sessanta) minuti, previo accordo con il gestore anche oltre, se l'orario dei funerali lo consente.

## Articolo 15

(Cerimonia presso la tomba)

I partecipanti al rito funebre si dispongono intorno alla tomba. La bara o l'urna contenente i resti del defunto viene calata o collocata nella tomba dagli operatori funebri.

Parte del rito funebre può avvenire presso la tomba.

Entro due ore dalla fine del rito funebre, gli operatori funebri del cimitero devono riempire la fossa o chiudere il loculo cimiteriale, procedendo con i lavori quando la maggior parte dei famigliari e dolenti si sono allontanati.

## Articolo 16

(Cerimonie protocollari)

Nei funerali con la scorta d'onore, prevista per gli onori funebri, per gli spari di commiato in onore al defunto è necessario il consenso del gestore del cimitero. Garantire la sicurezza dei partecipanti al funerale, dei cittadini e dei beni è compito del comandante o del capo della scorta d'onore.

In via eccezionale, il rito funebre può essere organizzato anche dalle autorità statali in conformità alle norme protocollari, che devono essere coerenti con la legge che disciplina i servizi funebri e cimiteriali.

## Articolo 17

(Rito funebre prima della cremazione o della dispersione delle ceneri fuori dal cimitero)

Il rito funebre può aver luogo prima della cremazione del defunto o della dispersione delle ceneri, nella sala del commiato del cimitero.

## Articolo 18

(Sepoltura fuori dal cimitero)

Previo consenso dell'autorità comunale competente, la dispersione delle ceneri è consentita in area a ciò destinata fuori dal cimitero o in mare.

L'autorità comunale decide in merito alla dispersione delle ceneri fuori dal cimitero entro sette giorni. Avverso la decisione dell'autorità comunale non è ammesso ricorso, è consentito, invece, il contenzioso amministrativo.

## Articolo 19

(Sepoltura anonima)

Nei casi di sepoltura anonima, l'identità del defunto non è indicata. La sepoltura anonima può assumere la forma di

inumazione del feretro, urna tumulata a pavimento o colombario oppure dispersione delle ceneri. Sul luogo di sepoltura viene eretta una lapide unitaria ovvero una lapide conforme alla tipologia di tomba, ma senza nome e cognome del defunto.

## Articolo 20

(Modalità di sepoltura quando le spese funebri sono a carico del comune)

Nel caso in cui le spese funebri siano a carico del comune, si procede alla tumulazione dell'urna cineraria o alla dispersione delle ceneri nell'area apposita con l'erezione della lapide unitaria.

## Articolo 21

(Traslazione)

La traslazione può avvenire alle condizioni e con le modalità stabilite dalla legge.

La traslazione del feretro da un altro cimitero al cimitero di Ancarano, compresa la sistemazione della tomba e della lapide, può essere effettuata solo ai sensi del presente decreto e sotto forma di trasferimento dei resti del defunto in urna o dispersione delle ceneri.

## IV. CONDIZIONI PER L'ESERCIZIO DELLE ATTIVITÀ CIMITERIALI

## Articolo 22

(Orario di apertura del cimitero e dei servizi)

Il cimitero è aperto al pubblico secondo l'orario fissato dal gestore dello stesso.

## Articolo 23

(Camera ardente)

Al cimitero di Ancarano, l'uso della camera ardente è obbligatorio.

## Articolo 24

(Piano di lottizzazione e catasto)

Il cimitero deve essere provvisto di un piano di lottizzazione delle sezioni cimiteriali e di un registro cimiteriale.

Con il piano di lottizzazione vengono determinati la tipologia di tombe nelle singole sezioni e gli spazi di sepoltura disponibili in situazioni di emergenza, disastri naturali, guerre.

Con il presente decreto, il gestore riceve la delega per la gestione del catasto del servizio pubblico a rilevanza economica e di altri registri, come previsto dal presente decreto e da altri regolamenti. Il catasto è di proprietà della comunità locale. Esso deve essere gestito secondo la norma vigente.

Il gestore è tenuto a mantenere i registri aggiornati e in conformità con le normative in vigore.

Il gestore è tenuto a trattare i dati personali contenuti nei registri in conformità alle disposizioni della normativa vigente.

## Articolo 25

(Tipi di sepoltura)

Il cimitero dispone dei seguenti tipi di tombe e spazi di sepoltura:

- tomba a terra – singola,
- urna in loculo – interrato e a parete,
- area appositamente destinata alla dispersione ceneri.

## Articolo 26

(Tombe a terra)

Nelle tombe a terra vengono sepolte bare ed urne.

Nelle tombe singole possono essere sepolte fino a due bare, o inizialmente una bara e fino a quattro urne.

## Articolo 27

(Urne in loculo)

Le urne cinerarie possono essere tumulate in tombe a pavimento o in nicchie a parete.

Nelle tombe a urna e nelle nicchie a parete vengono sepolte fino a quattro urne.

## Articolo 28

(Area appositamente destinata alla dispersione ceneri)

L'area di dispersione delle ceneri è un'area all'interno del cimitero appositamente destinata alla dispersione delle ceneri. Tranne nel caso di sepoltura anonima, i nomi dei defunti vengono iscritti su blocchi di pietra apposti sulla lapide comune, se i committenti dei servizi funebri lo desiderano. La lapide può contenere anche i nomi dei defunti le cui ceneri sono state sparse fuori dal cimitero.

Nell'area di dispersione delle ceneri è previsto uno spazio comune per la posa di fiori. La posa di fiori o oggetti di altro tipo al di fuori dello spazio in oggetto è vietata.

In altri casi, la dispersione delle ceneri viene effettuata in conformità alla legge.

## Articolo 29

(Norme e dimensioni delle tombe)

La tomba è costituita dal perimetro interno del campo di inumazione, dalla lapide tombale orizzontale e dalla lastra verticale.

Le singole tombe a terra hanno dimensioni di 250 x 100 cm, le misure della luce per le singole tombe a terra, invece, sono di 205 x 100 cm, con una profondità di 180 cm. La distanza tra le tombe a terra è di 15 cm. I viali di accesso alle singole file di tombe a terra devono presentare una larghezza di 120 cm. Le tombe vuote vengono contrassegnate da lastre delle dimensioni di 50 x 15 x 20 cm. Anche i confini delle tombe sono contrassegnati con lastre di dimensioni 50 x 15 x 20 cm.

Le urne cinerarie a pavimento hanno dimensioni di 100 x 70 cm, le misure della luce di ogni singola urna cineraria a pavimento, invece, sono di 60 x 60 cm, con una profondità di 90 cm. La distanza tra le urne cinerarie a pavimento è di 20 cm. I viali di accesso alle file di urne cinerarie a pavimento devono presentare una larghezza di 110 cm. Le tombe vuote vengono contrassegnate con una lastra a terra delle dimensioni di 50 x 15 x 22 cm.

Il colombario è costituito da nicchie a muro. Le misure della luce di ogni singolo loculo a muro sono di 56 x 55 cm, con un'altezza di 40 cm. La lastra di copertura deve essere a forma di L delle dimensioni di 18,5 x 56,5 cm, con un'altezza di 49,5 cm e lo spessore di 3 cm. La piastra è amovibile grazie ad un particolare meccanismo.

Il muro con i dati anagrafici dei defunti le cui ceneri sono state disperse è composto da blocchi di pietra. Le dimensioni della parte visibile di ciascun elemento del blocco di pietra sono di 5 x 25 cm, altezza 49,5 cm. I blocchi di pietra sono saldamente fissati e non possono essere rimossi.

Le lapidi e le relative iscrizioni sono uniformi e possono essere realizzate nelle dimensioni, nella forma e nei materiali prescritti nell'allegato al presente decreto.

Prima di commissionare la realizzazione della lapide e della relativa iscrizione, il concessionario è tenuto a ottenere un'autorizzazione da parte del gestore in merito alla bozza presentata, a meno che la predetta non sia già stata espressamente approvata con la concessione cimiteriale.

## Articolo 30

(Prima sistemazione del tumulo)

La prima sistemazione del tumulo comprende lo scavo e il riempimento della fossa ovvero lo smontaggio e il rimontaggio della lapide del colombario, l'erezione di una lapide uniforme, la rimozione della terra in eccesso e dei fiori secchi. I servizi

saranno addebitati dall'operatore in base al tariffario stabilito nel presente decreto.

## Articolo 31

(Contrassegno delle tombe)

Dopo l'avvenuta inumazione delle salme e nelle more della posa in opera del monumento, il gestore cimiteriale, per volontà del concessionario, è tenuto a collocare sulla sepoltura un adeguato contrassegno (lapide provvisoria), in conformità all'allegato al presente decreto.

## Articolo 32

(Sistemazione del tumulo di sepoltura)

La sistemazione del tumulo di sepoltura prevede un'area in cui i concessionari sono autorizzati ad intervenire.

Il concessionario è tenuto a provvedere alla sistemazione dell'area ricoperta dalla tomba a terra singola delle dimensioni di 100 x 120 cm.

Il concessionario è tenuto a provvedere alla sistemazione dell'area ricoperta dalla urna cineraria a pavimento delle dimensioni di 70 x 70 cm.

Nell'area in cui i concessionari sono tenuti ad intervenire, possono essere collocati al massimo 3 elementi con dimensioni massime d'ingombro predefinite. Gli elementi previsti sono la lapide orizzontale, la lapide verticale e il basamento. Gli elementi e le loro combinazioni sono specificati nell'allegato al presente decreto.

La parte restante del perimetro interno del campo di inumazione deve essere sistemata come le altre aree calpestabili del campo di inumazione con la piantumazione di piante tappezzanti perenni calpestabili in conformità con l'allegato al presente decreto. Nella parte restante del perimetro interno del campo di inumazione non possono essere collocati elementi costruiti quali lastre di pietra, cordoli, superfici sabbiose, ecc. I vasi porta fiori possono essere collocati solo sul basamento. Le iscrizioni possono essere eseguite solo sulla lastra verticale della lapide.

L'uso di candele tradizionali e fiamme libere nell'area cimiteriale non è consentito. La candela elettronica può essere contenuta in un contenitore chiuso e coperto fissato al basamento in conformità all'allegato al presente decreto.

La disposizione e le dimensioni approssimative del testo e la superficie dei singoli elementi per ogni tipo di tomba sono indicati nell'allegato al presente decreto.

In caso il concessionario sistemasse la tomba in contrasto con il presente decreto, viene intimato dal gestore a porvi rimedio. Se, dopo la diffida da parte del gestore, la tomba non verrà sistemata in conformità ai due paragrafi precedenti entro il termine stabilito, il gestore provvederà a farlo a spese del concessionario.

## Articolo 33

(Termine di inumazione)

Il termine ordinario di inumazione è fissato in un minimo di dieci anni.

## Articolo 34

(Manutenzione delle sepolture)

La manutenzione regolare delle sepolture spetta ai concessionari in conformità alla concessione cimiteriale, al regolamento cimiteriale e all'allegato al presente decreto.

## Articolo 35

(Abbandono delle tombe)

Le tombe abbandonate vengono gestite dal gestore. La tomba risulta abbandonata se la concessione cimiteriale non è stata prorogata, se dopo la scadenza del periodo stabilito in un secondo tempo dal gestore, il concessionario non abbia effettuato il dovuto pagamento del canone o se il nuovo concessionario non avesse preso in possesso la tomba in conformità al presente decreto.

Articolo 36  
(Obblighi del gestore)

Il gestore deve provvedere alla manutenzione regolare di tutte le infrastrutture cimiteriali e del parco, ad eccezione delle tombe già in concessione.

V. MODALITÀ DI ASSEGNAZIONE IN CONCESSIONE DI TOMBE

Articolo 37  
(Assegnazione in concessione di tombe)

Il gestore assegna in concessione la tomba sulla base della concessione cimiteriale in conformità al presente decreto e alla legge che disciplina i servizi funebri e cimiteriali.

L'assegnazione delle fosse nei campi di inumazione avverrà secondo l'ordine progressivo delle sepolture disponibili, come indicato nell'allegato al presente decreto.

La concessione cimiteriale deve contenere almeno le seguenti informazioni:

- 1) soggetti interessati,
- 2) durata della concessione,
- 3) numero progressivo, tipologia e dimensioni della sepoltura,
- 4) modalità di pagamento del canone di concessione,
- 5) obblighi del concessionario e del concedente,
- 6) misure o sanzioni in caso di mancato rispetto dei termini della concessione cimiteriale, in conformità con la legge.

Articolo 38  
(Concessionario della sepoltura)

Il concessionario dell'area cimiteriale può essere una persona fisica in base alla concessione cimiteriale.

Articolo 39  
(Canone di concessione e tasse cimiteriali)

Il concessionario è tenuto a corrispondere il canone di concessione.

Il canone di concessione è la quota proporzionale stimata dei costi annuali di gestione del cimitero per ogni singola tipologia di tomba, calcolata in base alla somma di tutti i tipi di tomba ed in proporzione alla singola tomba.

Il canone di concessione comprende i costi di manutenzione del cimitero, l'assegnazione in concessione delle tombe ed i costi di gestione dei registri cimiteriali.

L'importo del canone di concessione, come da proposta dell'ente gestore ai sensi delle disposizioni del presente decreto, viene convalidato dal Sindaco del Comune di Ancarano, prendendo in debita considerazione anche eventuali tasse cimiteriali ed altri corrispettivi destinati alla gestione del cimitero.

In caso di recesso dalla concessione cimiteriale prima della scadenza del termine ordinario di inumazione, il concessionario è tenuto a pagare il canone di concessione fino al decorso del termine di inumazione stesso.

Le spese annuali di manutenzione delle strutture cimiteriali comuni comprendono le spese di manutenzione di strutture e attrezzature cimiteriali, viali principali comuni, spazi verdi, alberi, arbusti, siepi, raccolta e smaltimento dei rifiuti, consumo di acqua ed elettricità, servizio di vigilanza, servizio invernale, ufficio informazioni, gestione di registri ed elenchi cimiteriali, quota proporzionale dei costi generali di gestione ed altre opere necessarie per lo svolgimento del servizio pubblico a rilevanza economica.

Il concessionario deve corrispondere il canone di concessione per sepoltura ad inumazione per ogni ulteriore sepoltura nello spazio già acquisito, per tutto il periodo in cui si avvale dei diritti sanciti dalla concessione di tale spazio. Nel caso di inumazione, il canone di concessione per lo spazio di sepoltura viene calcolato per i successivi 10 anni, ovvero per la quota parte del decennio non ancora saldata con i canoni versati in anticipo.

Per la lapide provvisoria con relativa incisione è previsto un costo una tantum, come da tariffario del gestore.

L'importo della tassa cimiteriale che l'impresa funebre deve pagare al gestore del cimitero viene stabilita dall'organo comunale di competenza su proposta del gestore stesso e costituisce parte integrante della deliberazione di approvazione del tariffario.

Articolo 40  
(Spese di manutenzione di strutture e impianti comuni)

Per determinare le spese di manutenzione delle strutture e degli impianti comuni (di seguito: spese di manutenzione), le spese annuali di manutenzione vengono calcolate sulla base delle spese imputabili alla singola tomba.

Il canone per la tomba singola è la base per il calcolo delle spese di manutenzione per altri tipi di tombe, in modo che le spese di manutenzione (il canone di concessione) vengano calcolate in misura proporzionale alla suddetta base.

I costi per la dispersione delle ceneri nel cimitero e per la sepoltura anonima devono essere saldati al momento della registrazione della sepoltura, secondo la tariffa stabilita nel tariffario del gestore.

Articolo 41  
(Decadenza dalla concessione cimiteriale)

La concessione cimiteriale decade:

- per volontà del concessionario,
- in caso di inosservanza degli obblighi relativi alla manutenzione della sepoltura da parte del concessionario, dettati dal regolamento cimiteriale e dalle disposizioni contenute nella concessione cimiteriale,
- in caso di mancato pagamento del canone di concessione con recupero delle spese sostenute,
- in caso di impossibilità di consegna della fattura al concessionario trascorso un anno dalla data di scadenza della stessa,
- se richiesto dal progetto di riqualificazione cimiteriale.

La concessione cimiteriale decade anche in caso di decesso del concessionario di una sepoltura privata, se la persona avente titolo sulla concessione non abbia proceduto al subentro nella titolarità entro la fine dell'anno corrente in cui è stato pagato il canone di concessione.

Il gestore accerta i motivi di cui ai paragrafi 1 e 2 del presente articolo e agisce in conformità allo stesso.

Articolo 42  
(Rimozione degli arredi cimiteriali)

Il concessionario della sepoltura la cui concessione cimiteriale è decaduta è tenuto a rimuovere gli arredi cimiteriali entro e non oltre tre mesi dalla data di scadenza della concessione.

Se gli arredi non verranno rimossi entro questo termine, saranno rimossi dal gestore a spese del concessionario.

L'arredo cimiteriale è costituito dagli elementi di sistemazione del tumulo, ovvero la lapide orizzontale, la lapide verticale, il basamento e simili.

Il gestore conserva gli arredi di cui al primo e terzo comma del presente articolo per un periodo di tre mesi, dopodiché vengono smaltiti alla discarica per rifiuti edili.

Dopo la scadenza della concessione cimiteriale per tumulazione in loculi, in caso di non ritiro dell'urna le ceneri vengono disperse nell'area appositamente destinata alla dispersione ceneri.

VI. DIRITTI E OBBLIGHI DEGLI UTENTI

Articolo 43  
(Norme di comportamento all'interno del cimitero)

I visitatori del cimitero e il personale ammesso ad eseguire lavori all'interno dello stesso devono tenere un comportamento consono alla natura del luogo e dignitoso nei confronti dei defunti.

Nel cimitero è vietato rimuovere dalle tombe o danneggiare oggetti e infrastrutture cimiteriali.

È vietata qualsiasi forma di pubblicità commerciale all'interno dell'area cimiteriale e nei parcheggi circostanti, ad eccezione di quelli del gestore del servizio pubblico e del gestore del cimitero.

#### Articolo 44

(Visita e accesso al cimitero per lavori)

Il cimitero è aperto al pubblico solo durante l'orario fissato dal presente decreto e dal gestore.

Durante l'orario di chiusura del cimitero, in occasione delle commemorazioni dei defunti, la domenica e i giorni festivi, nonché tra il 28 ottobre e il 5 novembre, è vietato effettuare lavori di trasporto, lavorazione pietra, giardinaggio, carpenteria metallica e altri.

L'esecutore dei lavori di cui al paragrafo precedente è tenuto a ripulire l'area immediatamente dopo il completamento dei lavori. In quanto non lo facesse, il gestore del cimitero lo farà a spese del concessionario.

#### Articolo 45

(Divieto di accesso per animali)

È vietato introdurre cani o altri animali domestici all'interno del cimitero, eccetto cani guida, cani poliziotto o cani da soccorso.

#### Articolo 46

(Divieto di accesso ai veicoli)

Non è ammessa la circolazione di veicoli all'interno del cimitero, ad eccezione dei mezzi di trasporto speciali, compresi passeggini e sedie a rotelle.

In deroga alle disposizioni del paragrafo precedente, l'accesso al cimitero è consentito ai veicoli di pronto soccorso, alle autopompe e ai veicoli di protezione e soccorso che svolgono compiti di intervento, ai veicoli della polizia, del gestore del cimitero, del competente ispettorato comunale e dei vigili urbani.

Nei casi in cui il trasporto con carrelli a mano a causa delle dimensioni e del peso delle lapidi non fosse possibile, il gestore del cimitero può rilasciare un'autorizzazione per il trasporto del materiale con veicoli a motore.

#### Articolo 47

(Richieste)

Il gestore, su specifica richiesta scritta del concessionario, può autorizzare la posa in opera, la modifica, la riparazione o la rimozione della lapide, con l'obbligo di garantire la tutela dell'ambiente e del patrimonio architettonico del cimitero. Nel rilascio dell'autorizzazione, il gestore deve rispettare il piano di lottizzazione e il presente decreto.

Il gestore, su specifica richiesta scritta del concessionario, può rilasciare l'apposita autorizzazione per il trasporto di materiali con carrelli a mano, lavorazione pietra, tornitura e stampa di metalli nonché altri lavori simili al cimitero. Nei casi in cui le dimensioni e la quantità dei materiali rendano impossibile il trasporto con carrelli a mano, il gestore può rilasciare all'esecutore del trasporto l'autorizzazione al trasporto dei materiali con veicolo a motore.

Su richiesta scritta, il concessionario può ottenere il permesso di esumazione e trasferimento del feretro in un altro cimitero. L'autorizzazione è rilasciata dall'autorità competente.

#### Articolo 48

(Registri del gestore)

Il gestore del cimitero è tenuto a tenere il registro dei defunti sepolti al cimitero, il registro delle relative sepolture, il registro dei concessionari delle sepolture, il catasto cimiteriale delle sepolture per tipologia e il catasto delle utenze e delle condotte del cimitero, ovvero delle utenze e delle condotte direttamente necessarie allo stesso. Il catasto delle sepolture e quello delle utenze devono essere tenuti anche in forma grafica.

### VII. FONTI DI FINANZIAMENTO DEL GESTORE DEL SERVIZIO PUBBLICO A RILEVANZA ECONOMICA E TARIFFARIO

#### Articolo 49

(Fonti di finanziamento)

Il gestore del servizio pubblico a rilevanza economica viene finanziato:

- dai proventi derivanti dai servizi cimiteriali e funebri (nella misura prevista dal presente decreto),
- dal bilancio del Comune di Ancarano, e
- da altre fonti.

#### Articolo 50

(Tariffario)

Le spese per l'utilizzo del cimitero, delle strutture e degli impianti nonché di altre infrastrutture cimiteriali saranno a carico del concessionario secondo le tariffe previste.

Il sindaco del Comune di Ancarano adotta la delibera in merito alle tariffe dei servizi pubblici a rilevanza economica su proposta del gestore del cimitero.

La delibera viene pubblicata nella Gazzetta ufficiale della Repubblica di Slovenia.

### VIII. DISPOSIZIONI SANZIONATORIE

#### Articolo 51

(Violazioni)

Per la violazione delle disposizioni di cui agli articoli 43, 44, 45 e 46 del presente decreto commessa da persona fisica è prevista la sanzione pari a 300 euro.

Per la violazione delle disposizioni di cui agli articoli 43, 44, 45 e 46 del presente decreto commessa da persona giuridica – esecutore dei lavori, libero imprenditore o singolo soggetto autonomo che svolge un'attività in proprio viene comminata una sanzione pari a 1.400 euro, al rappresentate dei predetti invece una sanzione pari a 420 euro.

### IX. VIGILANZA

#### Articolo 52

(Autorità di vigilanza)

La vigilanza tecnica sull'applicazione delle disposizioni del presente decreto è svolta dal competente organo comunale di vigilanza, dall'amministrazione comunale e dal comitato di controllo del comune.

Nell'esercizio delle proprie funzioni di vigilanza, il competente organo comunale di vigilanza può emettere decisioni e adottare altre misure volte a garantire l'applicazione delle disposizioni del presente decreto.

L'autorità competente dell'amministrazione comunale ha il diritto di richiedere in qualsiasi momento la consultazione dei registri e di altri documenti che il gestore del servizio pubblico è obbligato a conservare, nel rispetto delle disposizioni della legge sulla protezione dei dati personali.

### X. DISPOSIZIONI TRANSITORIE E FINALI

#### Articolo 53

(Pubblicazione ed entrata in vigore)

Il presente decreto entra in vigore il quindicesimo giorno successivo alla pubblicazione nella Gazzetta ufficiale della Repubblica di Slovenia.

N. 0070-0002/2024/2  
Ancarano, 26. settembre 2024

Il Sindaco  
Comune di Ancarano  
**Gregor Strmčnik**

**ALLEGATO**  
**al Decreto sulle attività funebri e cimiteriali e**  
**sul regolamento cimiteriale nel Comune di**  
**Ancarano**

26. 10. 2024

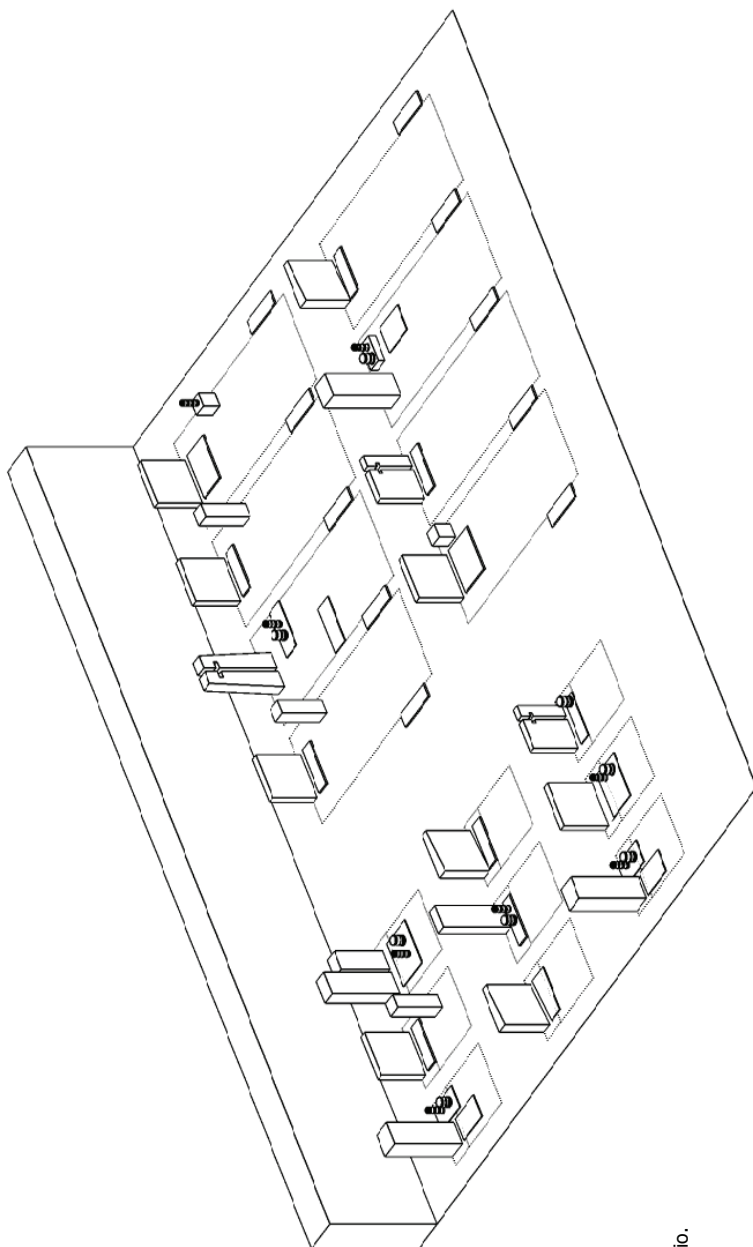

**NELL'ALLEGATO  
VENGONO SPECIFICATI  
IN DETTAGLIO LA  
SISTEMAZIONE DEI  
TUMULI, LA LORO  
SUDDIVISIONE IN  
SEZIONI E IL PRINCIPIO  
DI RIPIEMMENTO DEGLI  
SPAZI NEL CIMITERO  
ovvero:**

- la sistemazione dei tumuli in tre fasi:
  - tumulo vuoto
  - prima sistemazione del tumulo
  - sistemazione ad opera del concessionario
- sistemazione del colombario
- principio di riempimento degli spazi nel cimitero

#### **SISTEMAZIONE DEI TUMULI**

La sistemazione dei tumuli si suddivide in tre fasi:

1. fase: sistemazione del tumulo vuoto,
2. fase: prima sistemazione o sistemazione temporanea del tumulo,
3. fase: sistemazione finale o sistemazione ad opera del concessionario.

NELL'ALLEGATO vengono stabiliti in dettaglio:

- la dimensione dei tumuli,
- gli elementi della prima sistemazione,
- l'area in cui sono consentiti gli interventi,
- i materiali degli elementi di sistemazione e la loro quantità,
- le dimensioni massime d'ingombro degli elementi,
- ed il tipo e la dimensione delle incisioni sulle lapidi.

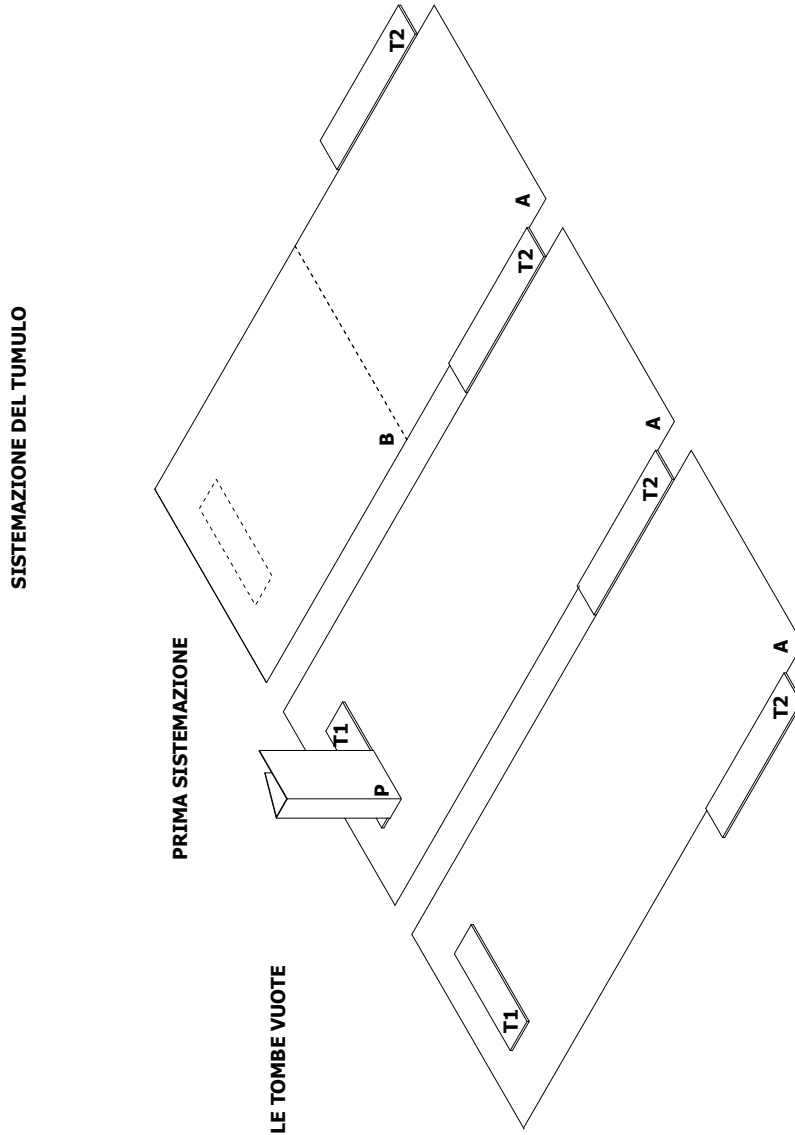

#### SISTEMAZIONE DELLE TOMBE A TERRA SINGOLE

Le dimensioni della tomba a terra singola sono 250 x 100 cm (A). Le tombe a terra singole sono costituite da scomparti prefabbricati in CA, la luce netta di ogni tomba è di 205 x 100 cm, con una profondità di 180 cm. La sommità dei prefabbricati è 20 cm al di sotto della quota finale del terreno. La distanza tra le tombe a terra è di 15 cm.

L'area è sistemata in modo uniforme con una miscela di pietrisco e terra battuta, e piantata con piante perenni tappezzanti a bassa crescita. È consentita la piantumazione delle piantine di timo serpillone (*Thymus serpyllum*), dicondra (*Dichondra repens*) e sagina subulata. I viali di accesso alle singole file di tombe a terra devono presentare una larghezza di 120 cm.

#### LE TOMBE VUOTE

Vengono contrassegnate con una lastra a terra (T1) delle dimensioni di 50 x 15 x 20 cm, 110 pezzi. Anche i confini delle tombe vengono contrassegnati da lastre a terra (T2) delle dimensioni di 50 x 15 x 20 cm, 116 pezzi, disposte nello spazio che divide le tombe.

#### PRIMA SISTEMAZIONE

È prevista una lapide provvisoria (P), realizzata in lamiera curvata a forma di prisma aperto. I due lati più lunghi della lapide vengono infissi nel terreno lungo la lastra orizzontale, mentre il terzo lato più corto poggia sulla sommità della lastra orizzontale. La lapide di prima sistemazione (lapide provvisoria) è descritta nella sezione PRIMA SISTEMAZIONE.

#### LA SISTEMAZIONE DEL TUMULO

Prevede un'area in cui i concessionari sono autorizzati ad intervenire (B). Le dimensioni dell'area sono 100 x 120 cm. In quest'area possono essere collocati al massimo 3 elementi con dimensioni massime d'ingombro predefinite. Gli elementi previsti sono la lapide orizzontale, la lapide verticale e il basamento.

I concessionari possono utilizzare una combinazione degli elementi a scelta (ad es. 1 lapide, 1 lastra orizzontale, 1 basamento oppure 1 lapide, 2 lastre orizzontali et.). Il concessionario può decidere se mantenere la lastra orizzontale, rimuoverla o spostarla.

Gli elementi sono specificati nella sezione **ELEMENTI**.

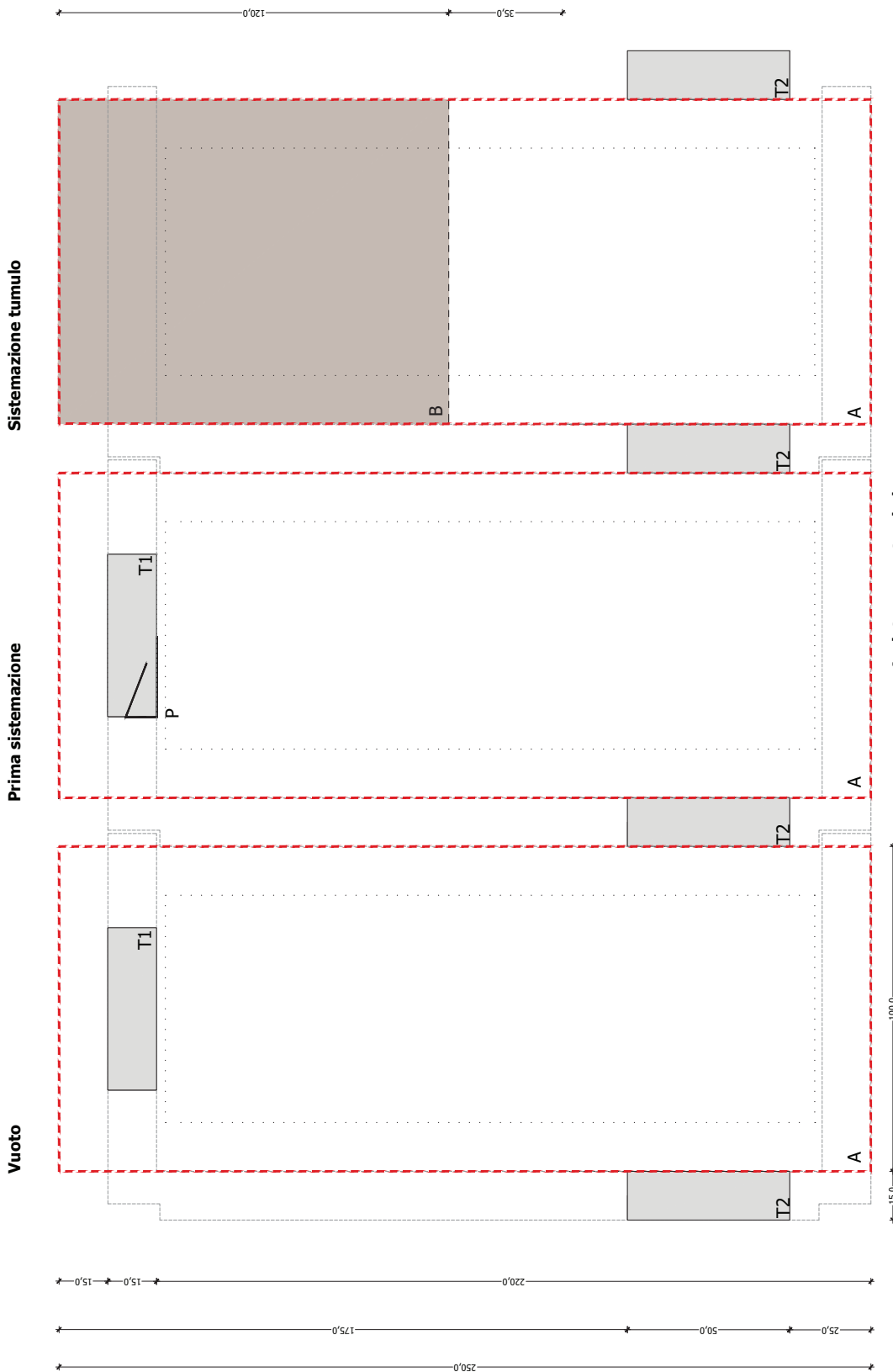

**A** - intera area tombale  
**B** - area di interventi autorizzati dei concessionari della sepoltura  
**T1** - lastra orizzontale  
**T2** - marcatura dei bordi  
**P** - lapide provvisoria nell'ambito della prima sistemazione del tumulo

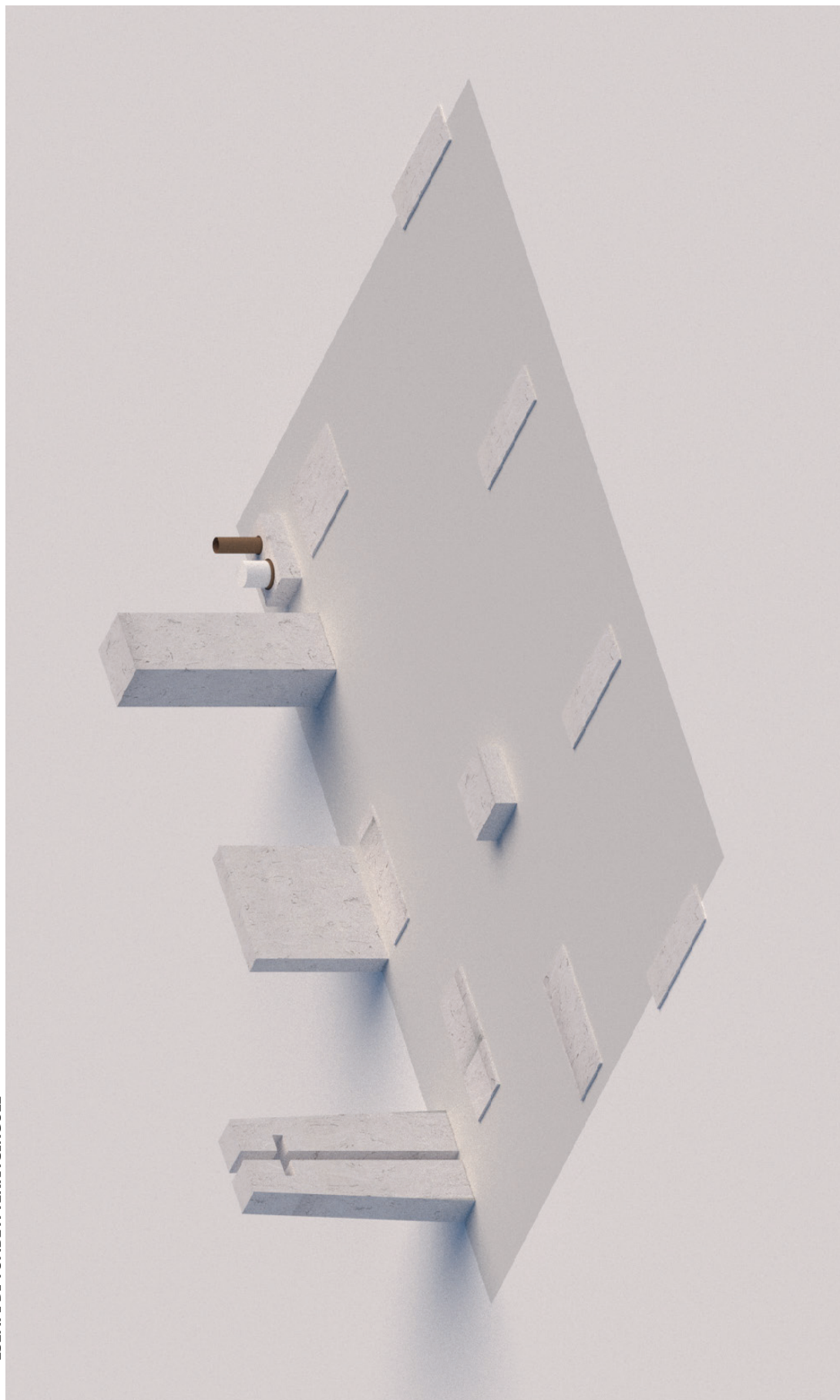

ESEMPI DI TOMBE A TERRA SINGOLE

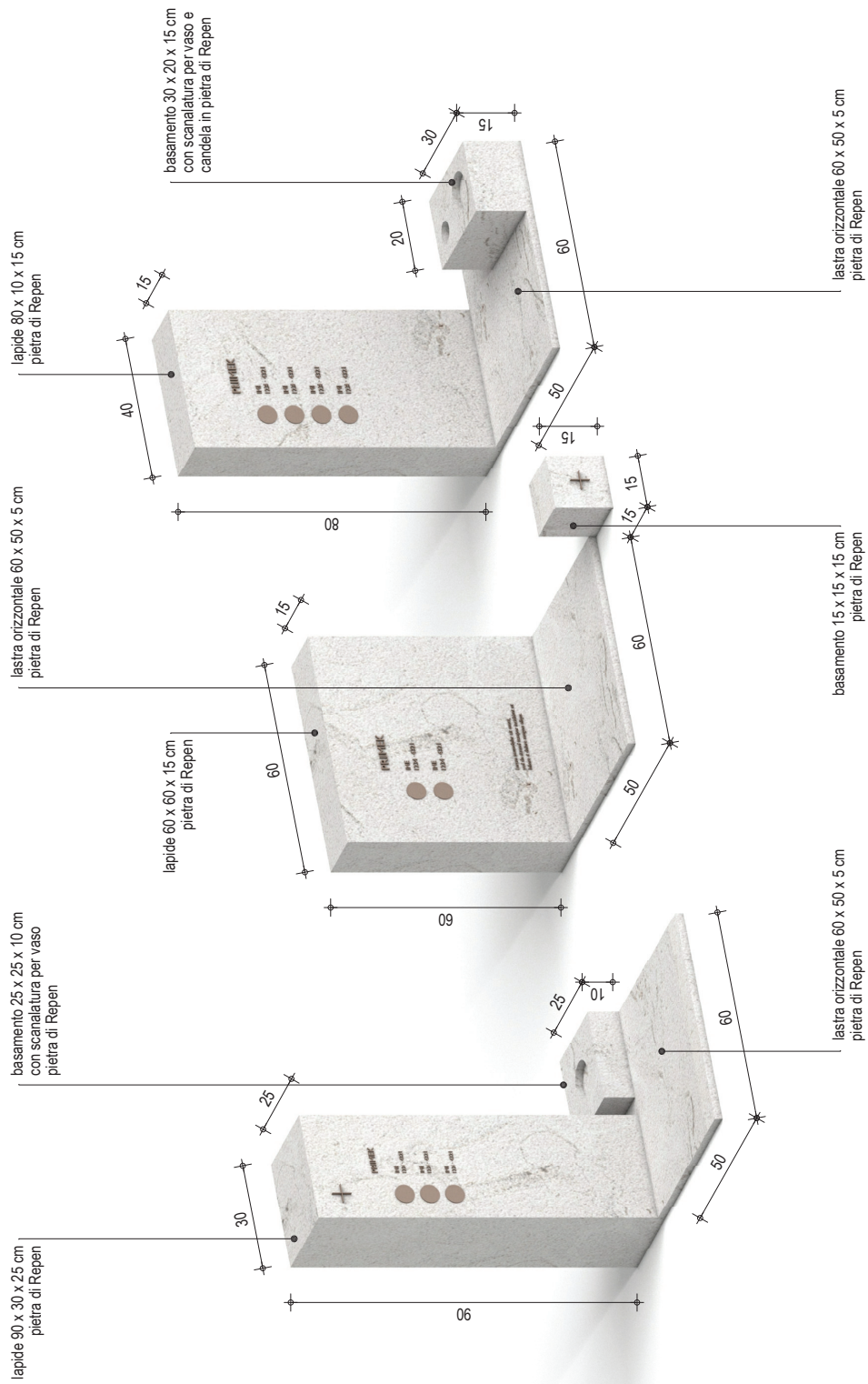

### SISTEMAZIONE DELLE TOMBE A PAVIMENTO PER URNE CINERARIE

Le dimensioni delle tombe a pavimento per urne cinerarie 100 x 70 cm (A). Le tombe a pavimento per urne cinerarie sono costruite come elementi prefabbricati in CA con copertura in CA. La luce netta di ogni tomba a pavimento per le urne cinerarie è di 60 x 60 cm, con una profondità di 90 cm; lo spazio è sufficiente per accogliere 4 urne cinerarie. La quota superiore della copertura in CA è 20 cm al di sotto della quota finale del terreno.

La superficie della tomba, come quella dell'intero campo di sepoltura, è uniforme, piantata con piante perenni tappezzanti a bassa crescita. È consentita la piantumazione delle piantine di timo serpillo (*Thymus serpyllum*), dicondra (*Dichondra repens*) e sagina subulata. I viali di accesso alle file di urne cinerarie a pavimento devono presentare una larghezza di 110 cm.

### LE TOMBE VUOTE

vengono contrassegnate con una lastra a terra (T1) delle dimensioni di 50 x 15 x 22 cm, 246 pezzi.

### PRIMA SISTEMAZIONE

È prevista una lapide provvisoria (P), realizzata in lamiera curvata a forma di prisma aperto. I due lati più lunghi della lapide vengono infissi nel terreno lungo la lastra orizzontale, mentre il terzo lato più corto poggia sulla sommità della lastra orizzontale. I materiali, le dimensioni e l'iscrizione della lapide di prima sistemazione (lapide provvisoria) sono indicati nella sezione **PRIMA SISTEMAZIONE**.

### LA SISTEMAZIONE DEL TUMULO

prevede un'area in cui i concessionari sono autorizzati ad intervenire (B). Le dimensioni dell'area sono 70 x 70 cm. In quest'area possono essere collocati al massimo 3 elementi con dimensioni massime d'ingombro predefinite. Gli elementi previsti sono la lapide orizzontale, la lapide verticale e il basamento. I concessionari possono utilizzare una combinazione degli elementi a scelta (ad es. 1 lapide, 1 lastra orizzontale, 1 basamento oppure 1 lapide, 2 lastre orizzontali etc.). Il concessionario può decidere se mantenere la lastra orizzontale, rimuoverla o spostarla.

Gli elementi sono specificati nella sezione **ELEMENTI**.

### SISTEMAZIONE DEL TUMULO

#### PRIMA SISTEMAZIONE

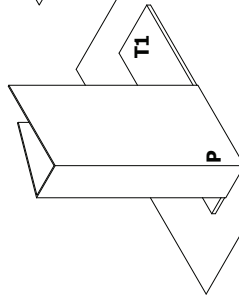

#### LE TOMBE VUOTE

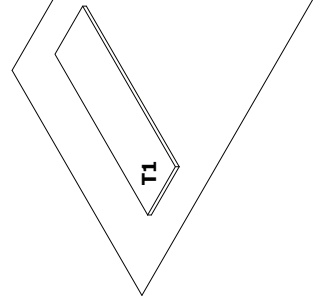

Sistemazione tumulo

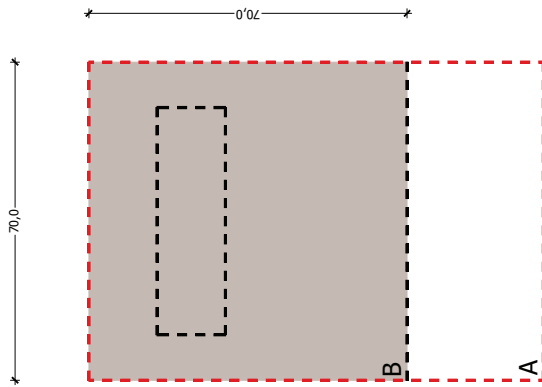

Prima sistemazione

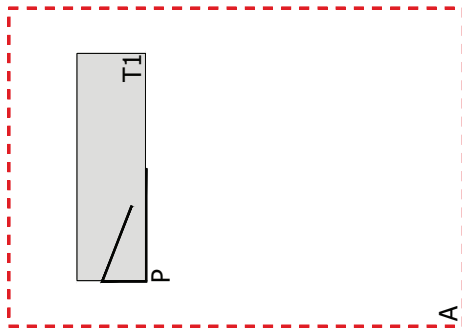

Vuoto

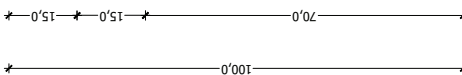
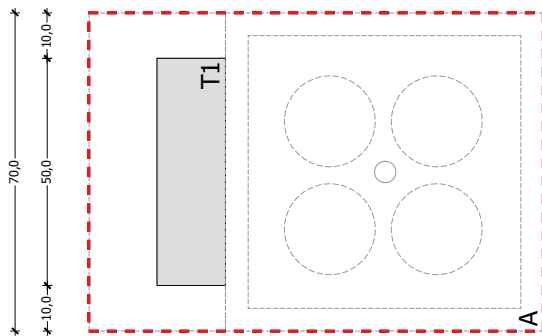

- A - intera area tombale
- B - area di interventi autorizzati dei concessionari della sepoltura
- T1 - lastra orizzontale
- T2 - marcatura dei bordi
- P - lapide provvisoria nell'ambito della prima sistemazione del tumulo

ESEMPI DI TOMBE A PAVIMENTO PER URNE CINERARIE



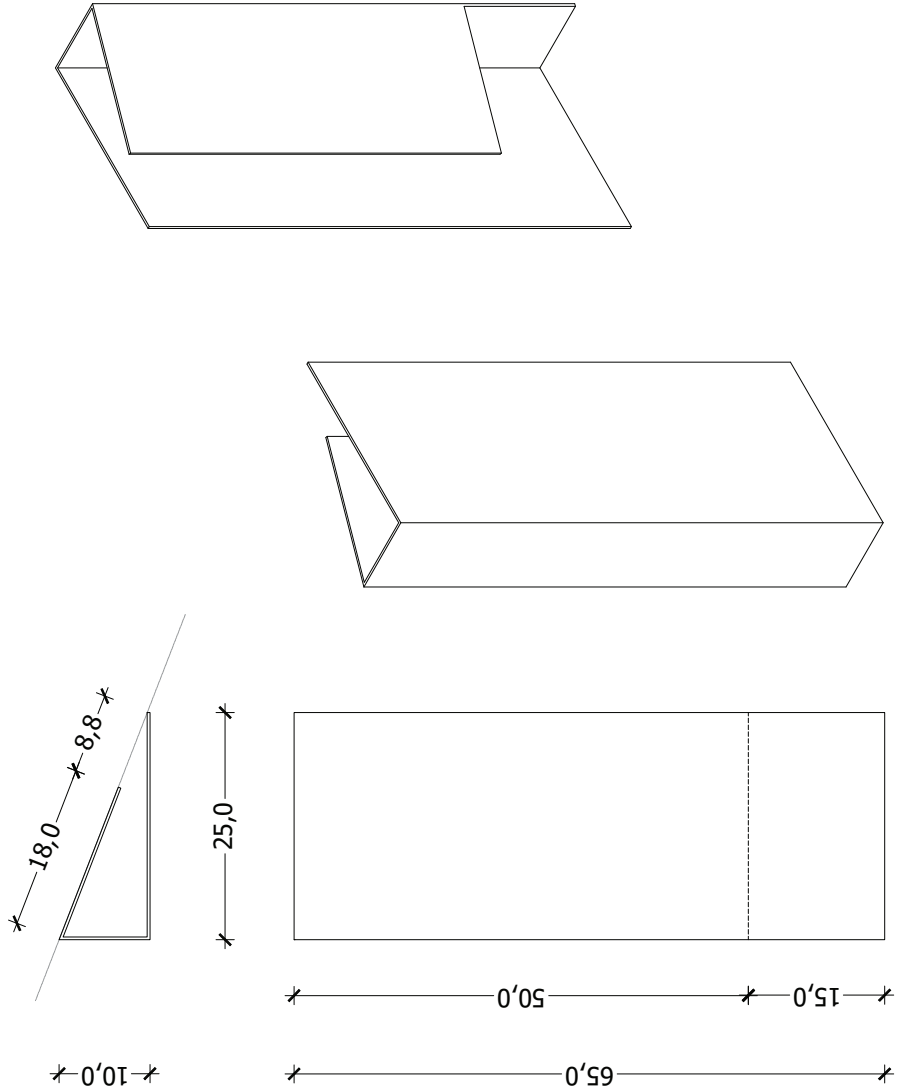

**PRIMA SISTEMAZIONE**

È prevista una lapide provvisoria, realizzata in lamiera curvata a forma di prisma aperto. I due lati più lunghi della lapide vengono infissi nel terreno lungo la lastra orizzontale, mentre il terzo lato più corto poggia sulla sommità della lastra orizzontale.

La lapide provvisoria è rifinita con verniciatura a polvere, RAL 060 50 20.

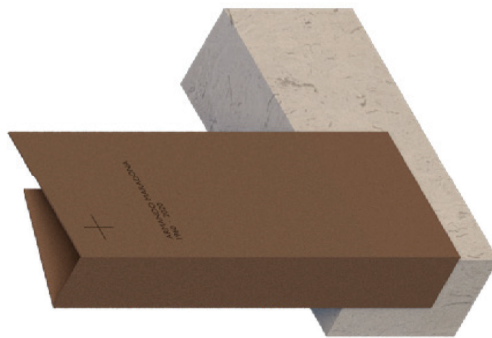

LAPIDE DI PRIMA SISTEMAZIONE E  
PRINCIPIO DI MONTAGGIO

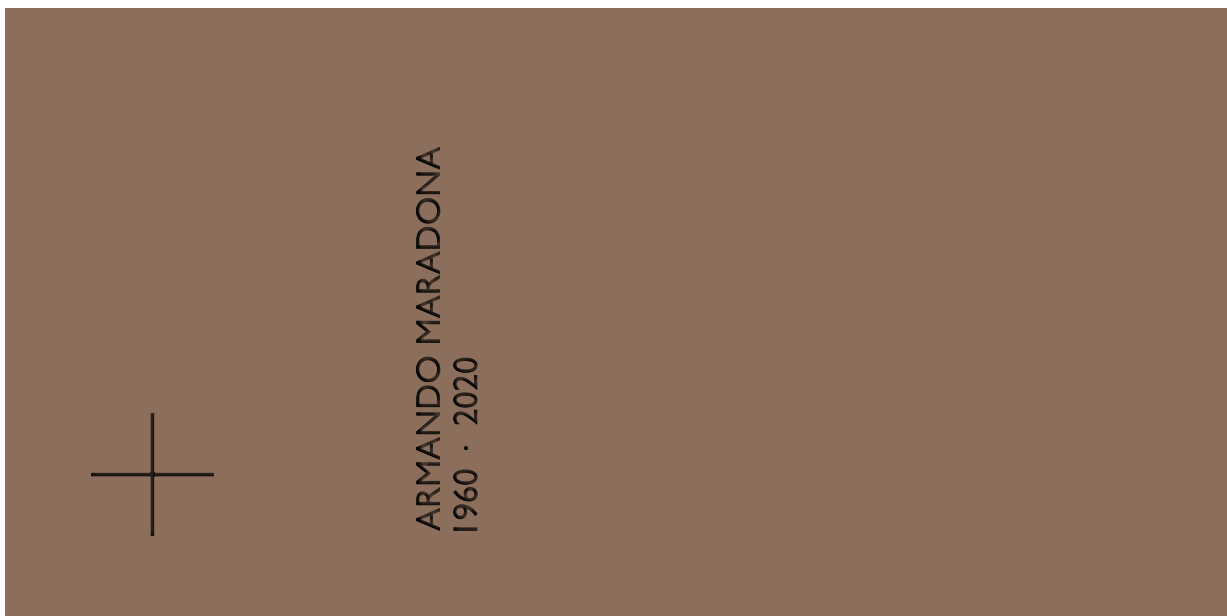
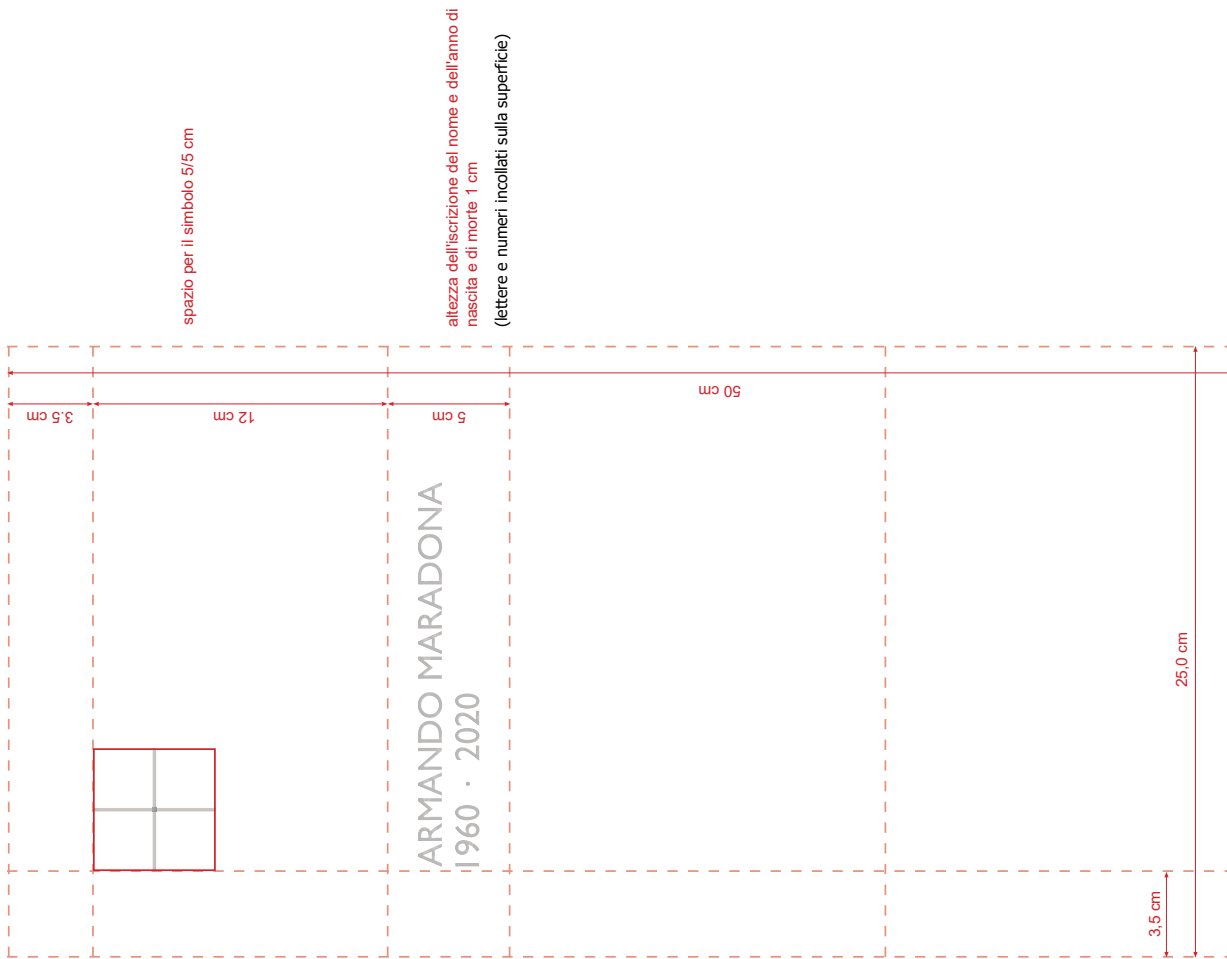

ISCRIZIONE



ESEMPI



ESEMPI

ELEMENTI DELLA  
LAPIDE TIPO 1

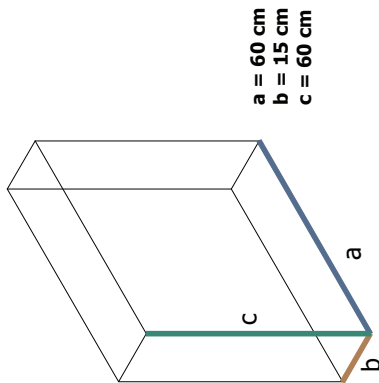

LAPIDE TIPO 2

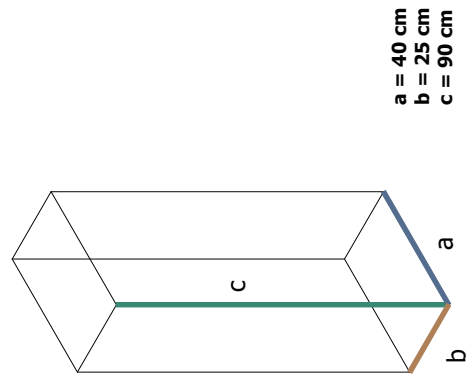

**LASTRA ORIZZONTALE**

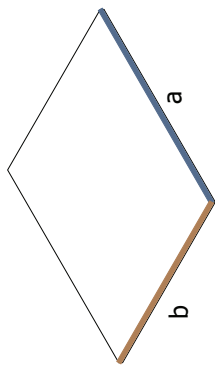

a = 60 cm  
b = 50 cm

**ELEMENTI**

Il concessionario può collocare al massimo tre elementi sulla superficie B. Gli elementi hanno le dimensioni massime d'ingombro prestabilite. La scelta degli elementi è arbitraria.

Tutti gli elementi di sistemazione, la lapide, la lastra orizzontale e il basamento, devono essere realizzati in calcare o dolomia. Il tipo di pietra naturale, l'aspetto e il trattamento superficiale sono specificati nella sezione **MATERIALI**.

**BASAMENTO**

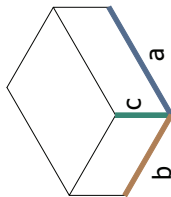

a = 35 cm  
b = 25 cm  
c = 15 cm

**ESEMPIO**

spazio per candela e fiori .....

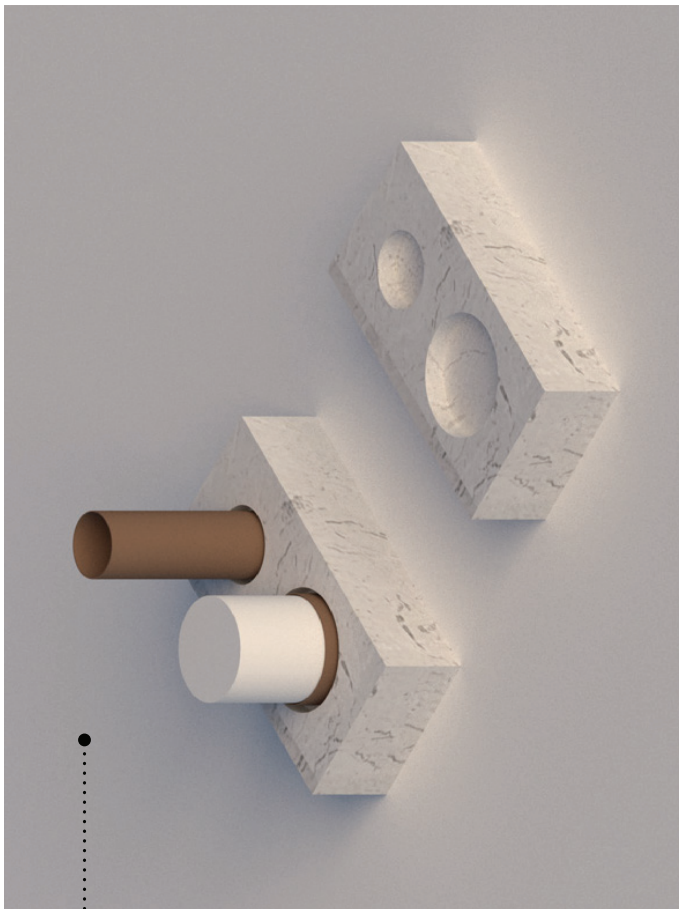

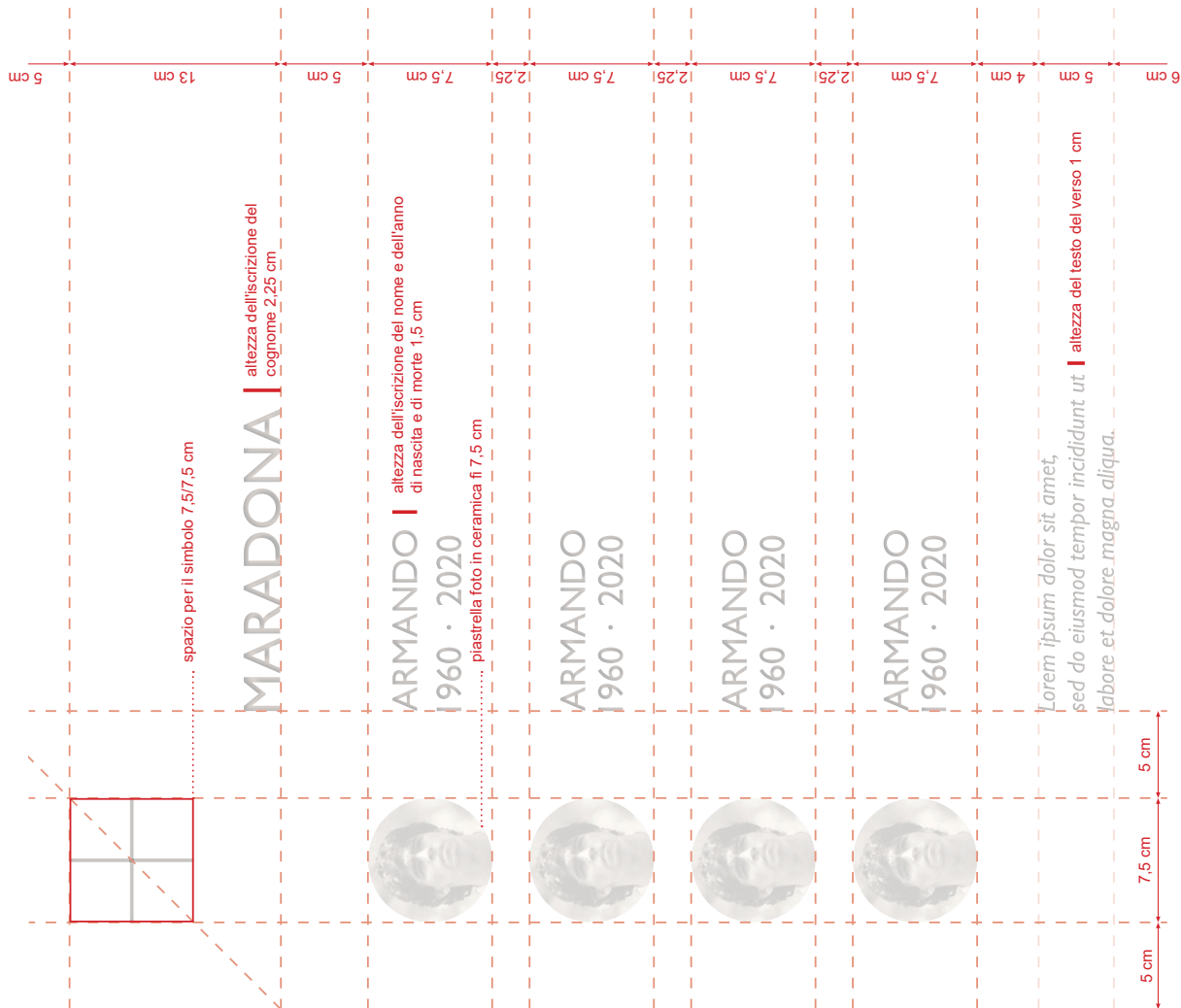

**ISCRIZIONE**

Nell'allegato vengono stabiliti il layout indicativo e le dimensioni del testo e degli elementi. La posizione del testo viene adattata a seconda della lapide selezionata.

### SISTEMAZIONE DEL COLOMBARIO

Il colombario è costituito da nicchie cinerarie realizzate con elementi prefabbricati in CA e lastre di chiusura in pietra calcarea di Repen.

La luce netta di ogni singola nicchia è di 56 x 55 cm, con l'altezza di 40 cm, lo spazio è sufficiente per accogliere 4 urne cinerarie. La lastra di chiusura deve essere a forma di L delle dimensioni di 18,5 x 56,5 cm, con un'altezza di 49,5 cm e lo spessore di 3 cm. La piastra è amovibile grazie ad un particolare meccanismo.

Il singolo colombario contiene 60 nicchie cinerarie.

**PRIMA SISTEMAZIONE** - è prevista la sistemazione provvisoria con targa in lamiera curvata in conformità alle disposizioni della sezione PRIMA SISTEMAZIONE.

Durante la realizzazione dell'iscrizione definitiva, sulla nicchia dovrà essere installata una targa sostitutiva delle stesse dimensioni e dello stesso materiale, conservata presso il gestore del cimitero.

I requisiti dell'iscrizione sono specificati nella sezione **ISCRIZIONE**.

Gli elementi sono specificati nella sezione **ELEMENTI**.

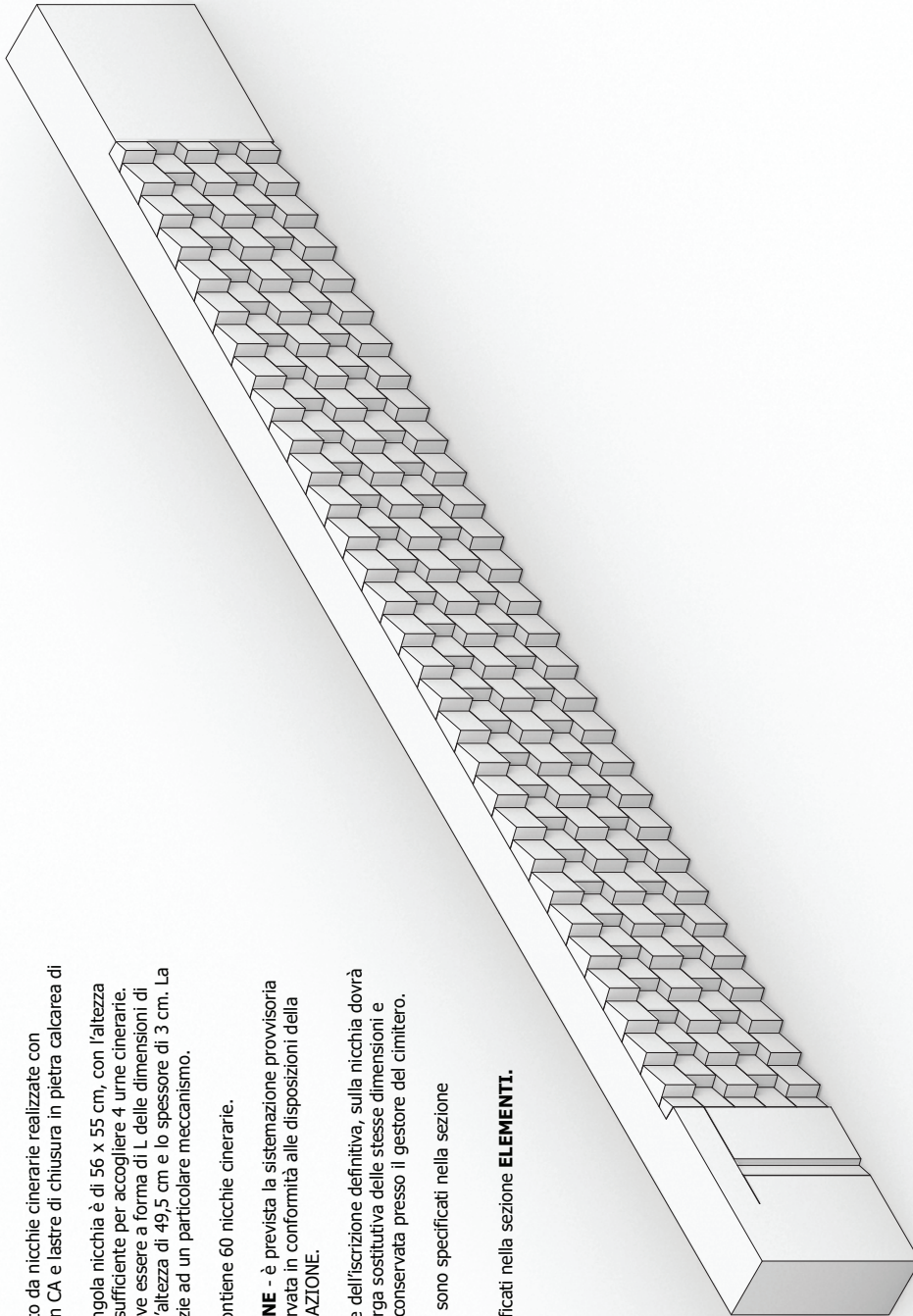

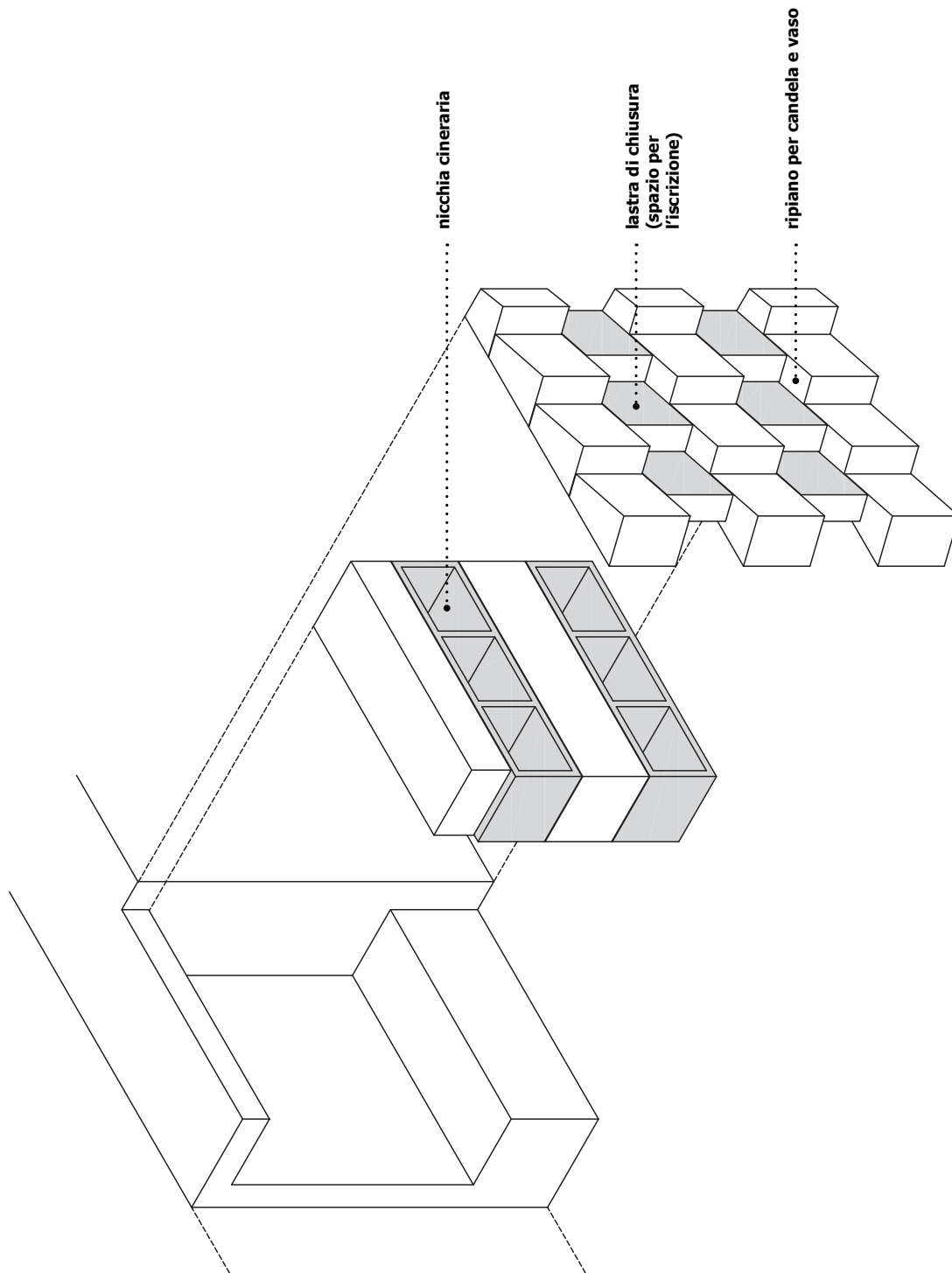

**SISTEMAZIONE DEL  
COLOMBARIO**



# MARADONA



ARMANDO  
1960 · 2020



ARMANDO  
1960 · 2020



ARMANDO  
1960 · 2020



ARMANDO  
1960 · 2020

*Lorem ipsum dolor sit amet,  
sed do eiusmod tempor incididunt ut  
labore et dolore magna aliqua.*

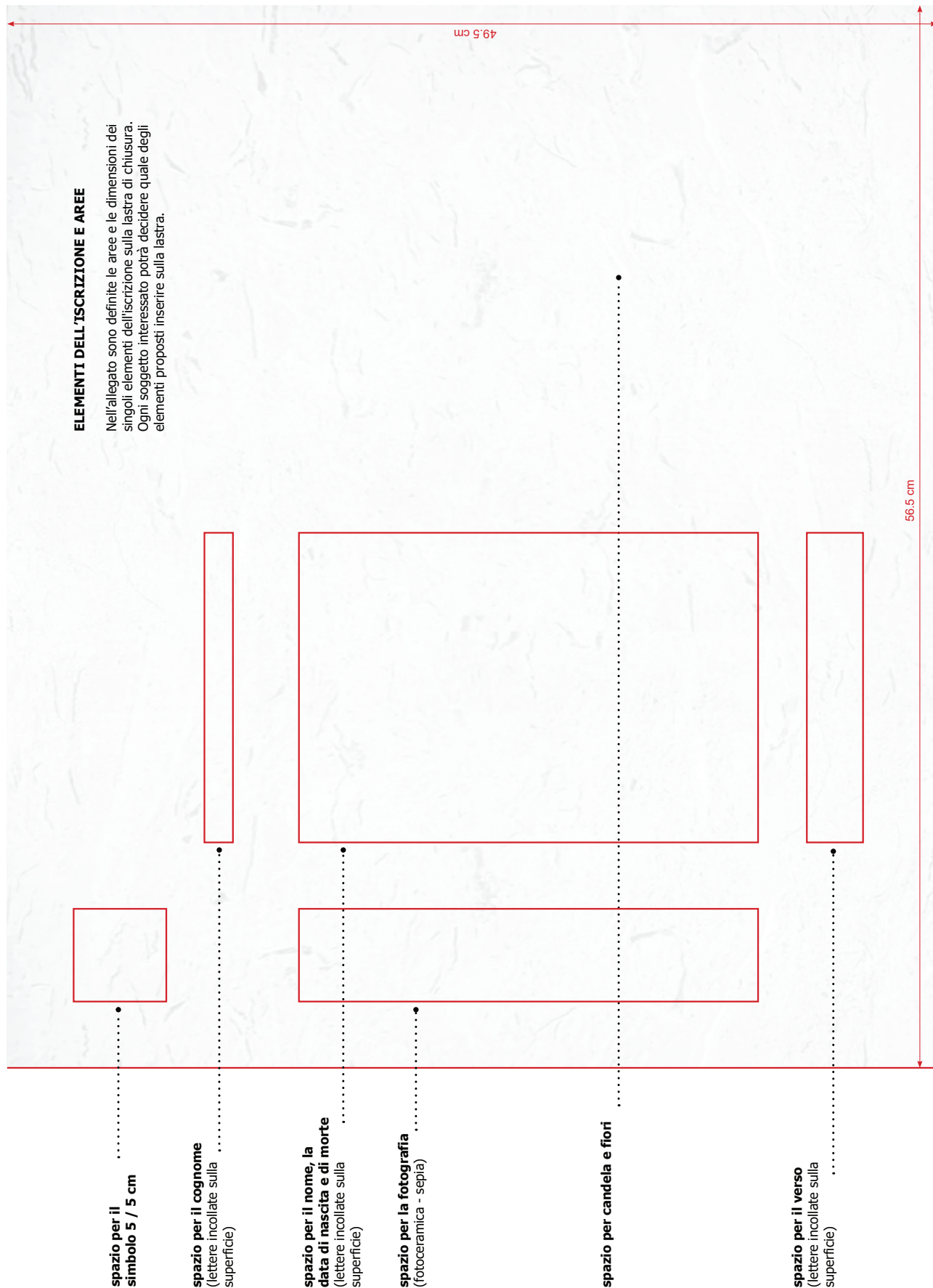

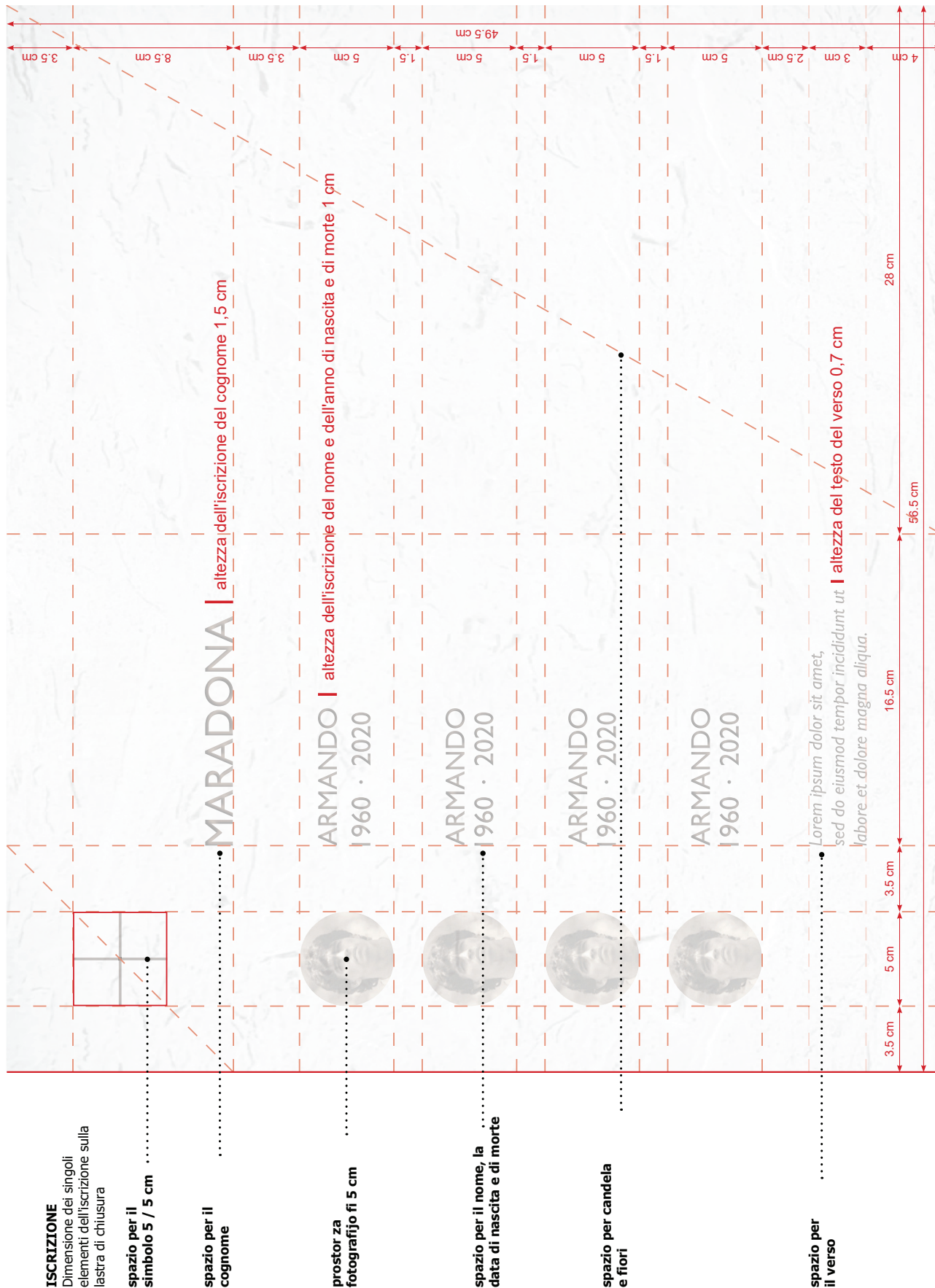

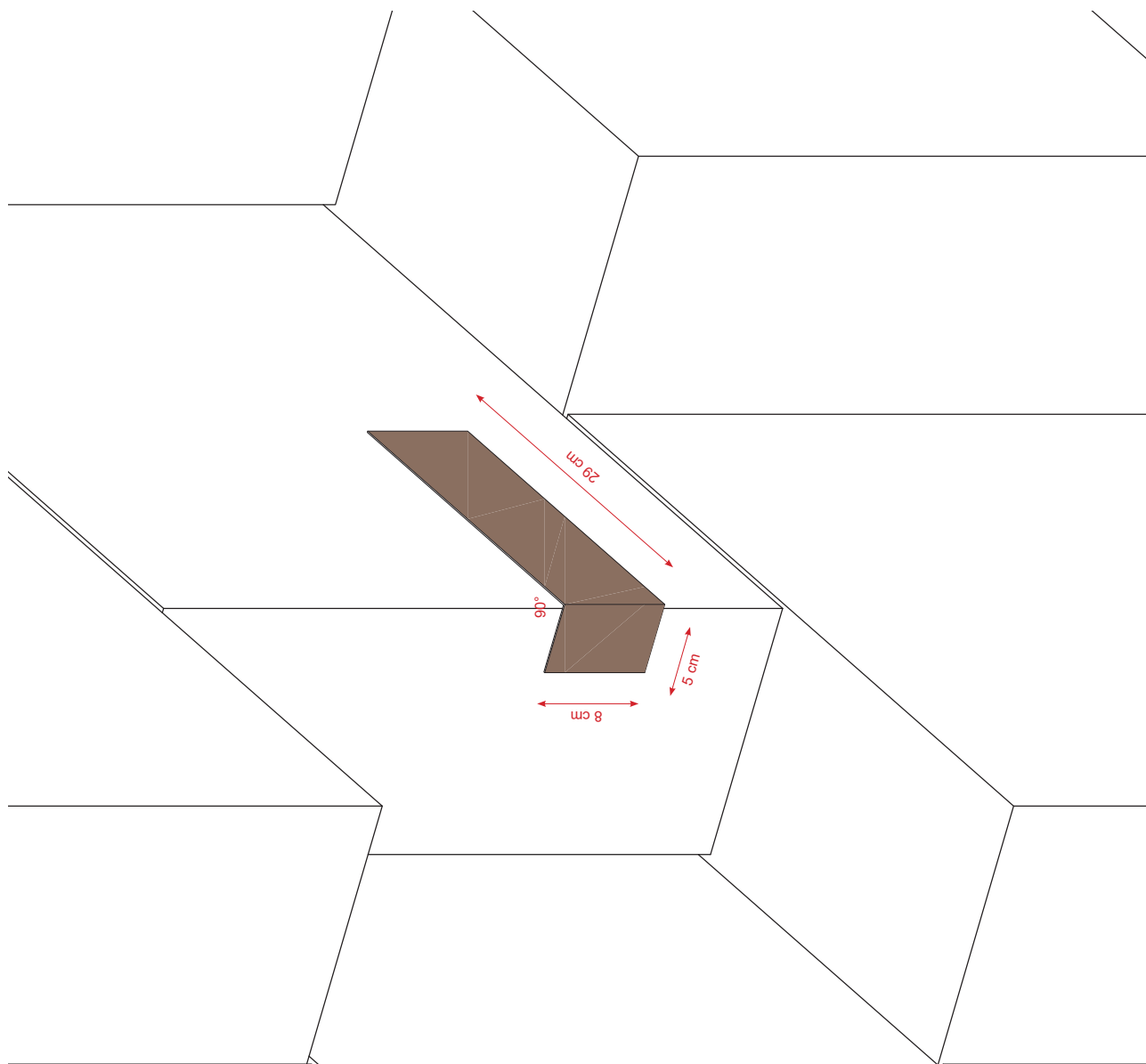
**PRIMA SISTEMAZIONE**

È prevista la sistemazione provvisoria con targa in lamiera curvata, verniciata RAL 060 50 20. La targa viene incollata alla lastra di chiusura con nastro biadesivo.

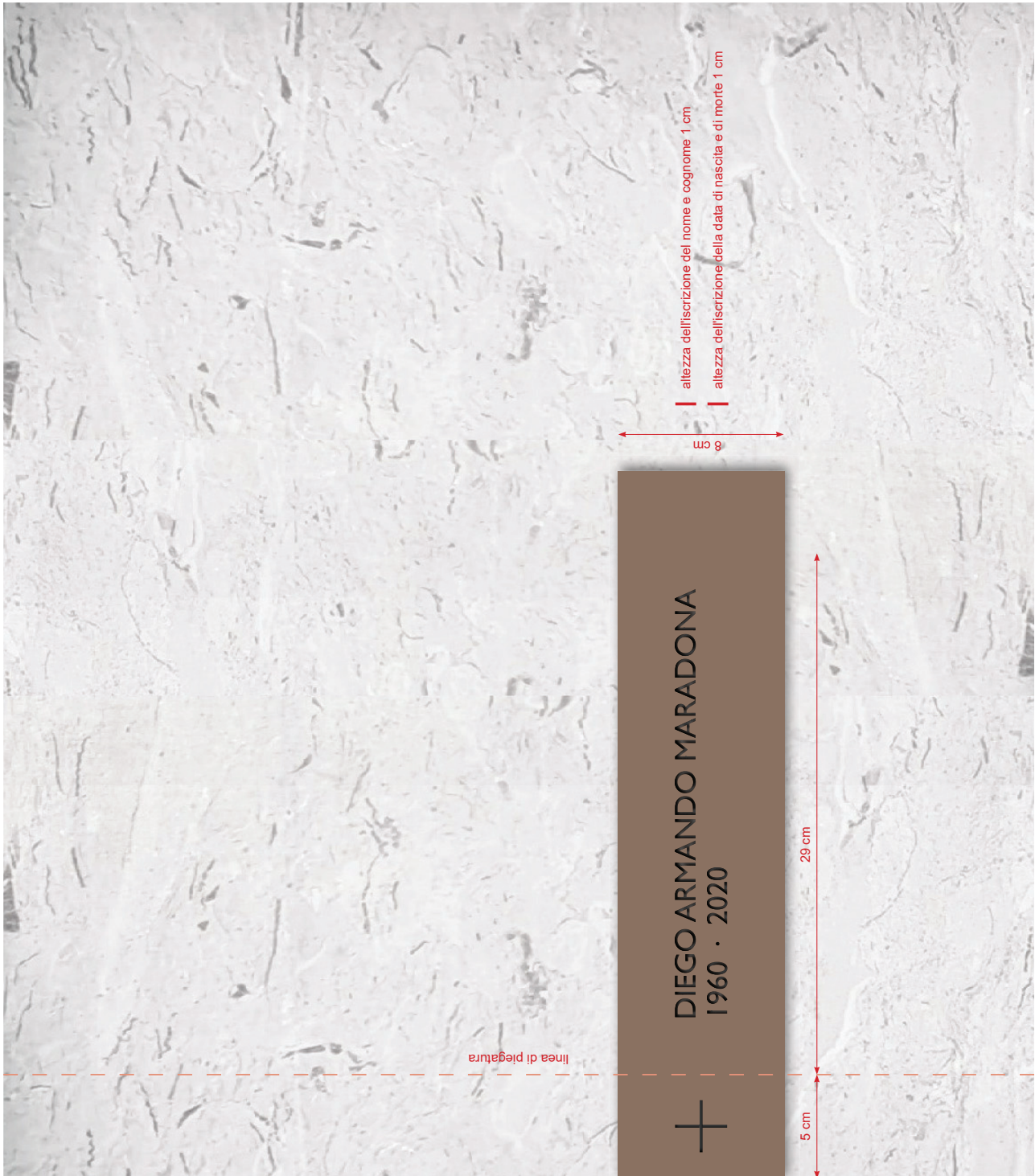

**ISCRIZIONE** di prima sistemazione

(lettere e numeri incollati sulla superficie)

**SISTEMAZIONE DEL MURO CON I DATI ANAGRAFICI  
DEI DEFUNTI LE CUI CENERI SONO STATE DISPERSE**

Il muro in questione è costituito da 112 blocchi di pietra calcarea di Repen. Le dimensioni della parte visibile di ciascun elemento sono 5 x 25 cm, per un'altezza di 49,5 cm. I blocchi di pietra sono saldamente fissati e non si possono rimuovere.

**LA PRIMA SISTEMAZIONE** non è necessaria.  
L'iscrizione viene effettuata in loco.

I requisiti dell'iscrizione sono specificati nella sezione **ISCRIZIONE**.

Gli elementi sono specificati nella sezione **ELEMENTI**.

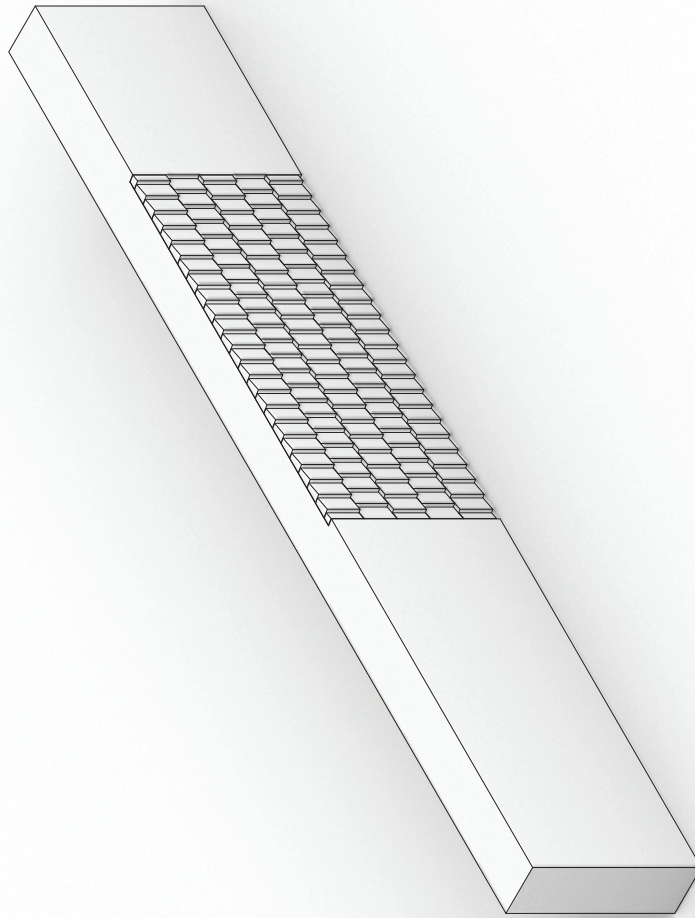



**ELEMENTI**

**copertura  
della candela**  
(vetro satinato)

**vaso**  
(lamiera verniciata)  
Perno di fissaggio alla superficie  
ricavato nel basamento.

**candela  
elettronica**

**portacandela**  
(lamiera verniciata)  
Perno di fissaggio alla superficie  
ricavato nel  
basamento.

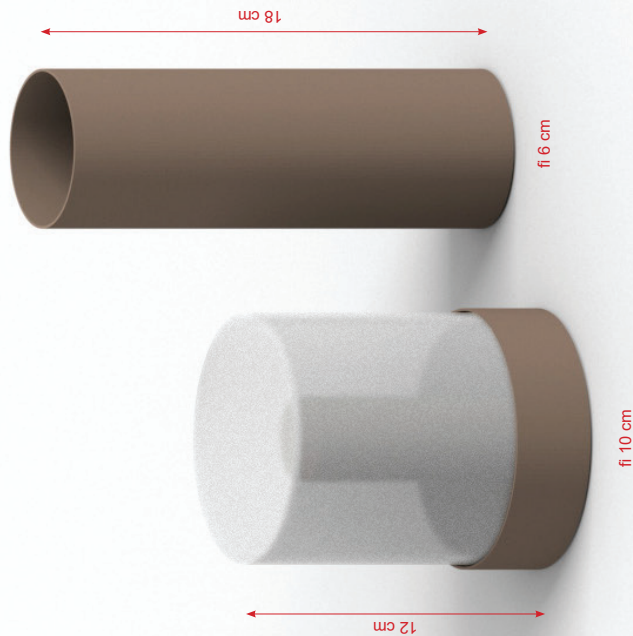
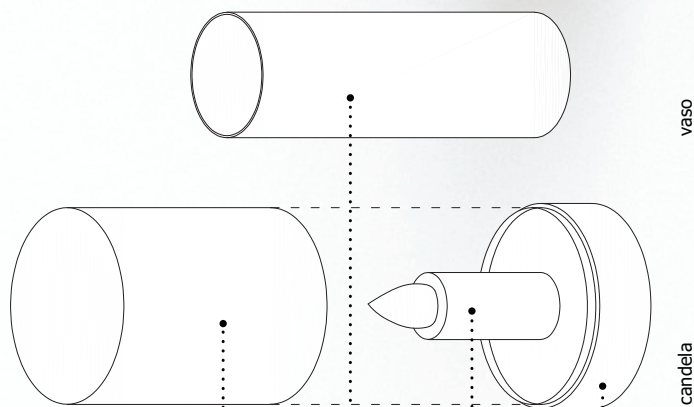

**MODELLO DI SISTEMAZIONE DELL'ISCRIZIONE SULLA LASTRA DI CHIUSURA**



MODELLO DI SISTEMAZIONE DELL'ISCRIZIONE SULLA LASTRA DI CHIUSURA E SUL MURO CON I DATI ANAGRAFICI DEI DEFUNTI LE CUI CENERI SONO STATE DISPERSE



MODELLO DELLA PRIMA SISTEMAZIONE DELL'ISCRIZIONE SULLA LASTRA DI CHIUSURA



MODELLO DI SISTEMAZIONE DELL'ISCRIZIONE SUL MURO CON I DATI ANAGRAFICI DEI DEFUNTI LE CUI CENERI SONO STATE DISPERSE



**PRINCIPIO DI RIEMPIMENTO DEI TUMULI**

Il riempimento dei tumuli inizia al centro del campo di sepoltura, presso l'ingresso principale, e in ordine si espande verso i bordi. Il concessionario può scegliere il tipo A o B per le tombe a terra singole, C, D o E per le tombe a pavimento per urne cinerarie e F o G per le nicchie a muro.

PRINCIPIO DI RIEMPIMENTO DEI TUMULI

CAMPO DI SEPOLTURA 1

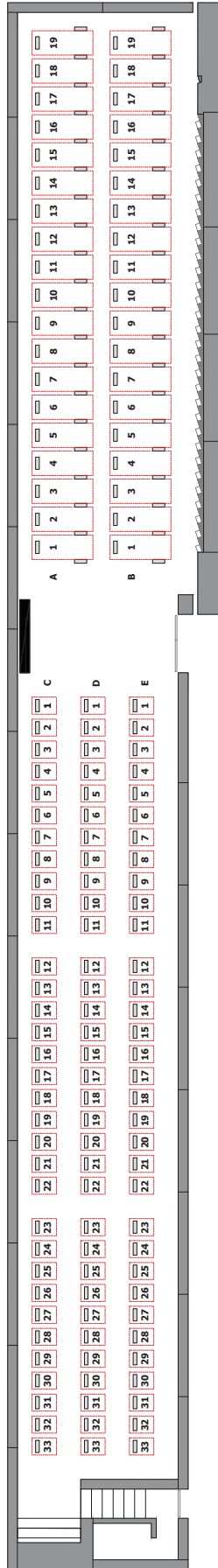

CAMPO DI SEPOLTURA 2

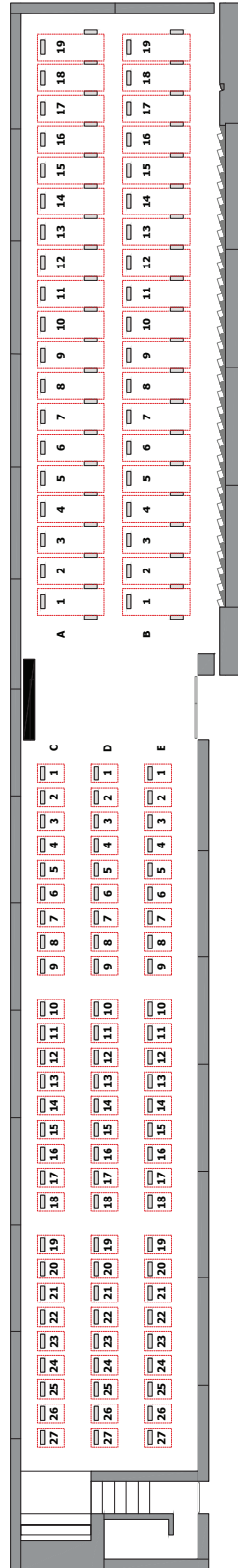

CAMPO DI SEPOLTURA 3

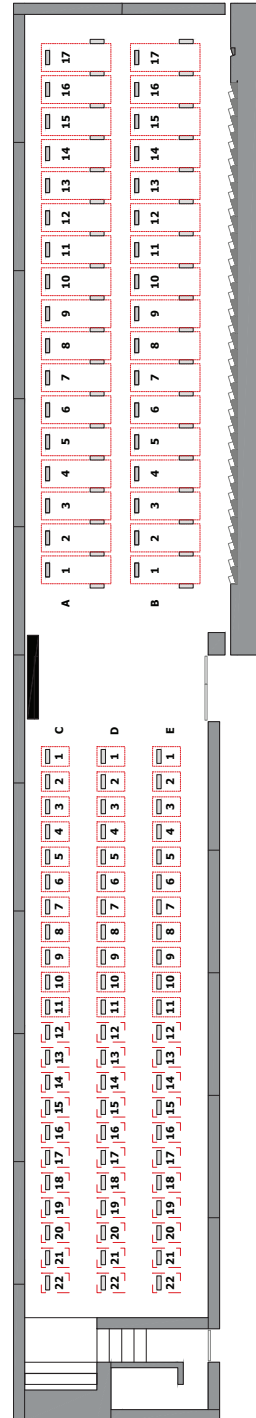





**MATERIALI**

**PIETRA**

Tutti gli elementi di sistemazione quali la lapide, la lastra orizzontale e il basamento, devono essere realizzati in calcare o dolomia. Di sotto sono riportati gli esempi dei tipi di pietra e delle possibili lavorazioni.

**ESEMPI DI PIETRA**



Repen



Lipica Unito

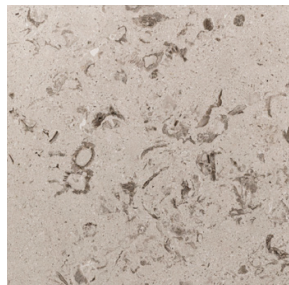

Lipica Fiorito



Kopriva

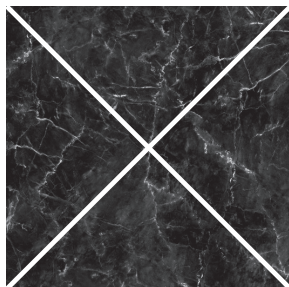

Marmo-nero



Marmo-rosso

**ESEMPI DI LAVORAZIONE SUPERFICIALE**



lucidato



bocciardato



bocciardato - spazzolato



fiammato



rigato

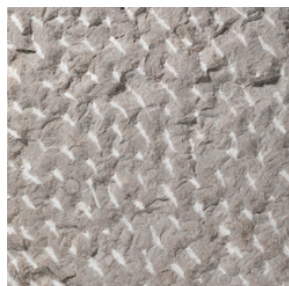

spuntato

**MATERIALI**

**METALLO**

Tutte le parti in metallo (prima sistemazione, portacandela, vaso) e le iscrizioni da applicare al basamento devono essere rifinite con verniciatura a polvere nel colore **RAL 060 50 20**.

**ISCRIZIONI**

Il carattere da usare sulle lapidi è Gill Sans MT.

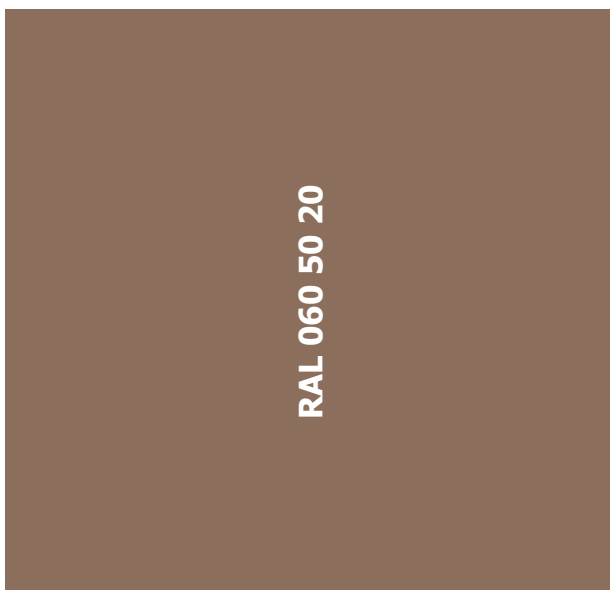

**BISTRICA OB SOTLI****3344. Ugotovitveni sklep o valorizaciji točke za odmero nadomestila za uporabo stavbnega zemljišča na območju Občine Bistrica ob Sotli za leto 2025**

Na podlagi 29. člena Statuta Občine Bistrica ob Sotli (Uradni list RS, št. 82/16 – uradno prečiščeno besedilo), 13. člena Odloka o nadomestilu za uporabo stavbnega zemljišča na območju Občine Bistrica ob Sotli (Uradni list RS, št. 94/21) je župan Občine Bistrica ob Sotli sprejel

**U G O T O V I T V E N I S K L E P  
o valorizaciji točke za odmero nadomestila za uporabo stavbnega zemljišča na območju Občine Bistrica ob Sotli za leto 2025****1. člen**

Ta sklep določa vrednost točke za izračun nadomestila za uporabo stavbnega zemljišča na območju Občine Bistrica ob Sotli v letu 2025.

Mesečna vrednost točke za izračun nadomestila za uporabo stavbnega znaša 0,00062 eur.

**2. člen**

Vrednost točke iz prvega člena tega sklepa se uporablja od 1. 1. 2025 dalje.

**3. člen**

Ta sklep se objavi v Uradnem listu Republike Slovenije.

Št. 422-0003/2024-3

Bistrica ob Sotli, dne 11. decembra 2024

Župan  
Občine Bistrica ob Sotli  
**Franjo Debelak**

**3345. Sklep o začasnem financiranju Občine Bistrica ob Sotli v obdobju januar–marec 2025**

Na podlagi 33. člena Zakona o javnih financah Uradni list RS, št. 11/11 – uradno prečiščeno besedilo, 14/13 – popr., 101/13, 55/15 – ZFisP, 96/15 – ZIPRS1617, 13/18, 195/20 – odl. US, 18/23 – ZDU-10 in 76/23) ter 95. člena Statuta Občine Bistrica ob Sotli (Uradni list RS, št. 82/16 – uradno prečiščeno besedilo) izdajam

**S K L E P****o začasnem financiranju Občine Bistrica ob Sotli v obdobju januar–marec 2025****1. člen**

S tem sklepom se določa in ureja začasno financiranje Občine Bistrica ob Sotli v obdobju od 1. januarja do 31. marca 2025.

**2. člen**

Začasno financiranje temelji na proračunu občine za leto 2024. Obseg prihodkov in drugih prejemkov ter odhodkov in drugih izdatkov občine je določen v skladu z veljavnim Zakonom o javnih financah (ZJF), Odlokom o proračunu Občine Bistrica ob Sotli za leto 2024 (Uradni list RS, št. 19/24) ter Odlokom o rebalansu proračuna Občine Bistrica ob Sotli za leto 2024 (Uradni list RS, št. 92/24).

Do sprejetja proračuna Občine Bistrica ob Sotli za leto 2025 se financiranje funkcij Občine Bistrica ob Sotli ter njihovih nalog in drugih s predpisi določenih namenov začasno nadaljujejo na podlagi proračuna Občine Bistrica ob Sotli za leto 2024.

Obdobje začasnega financiranja po tem sklepu traja od 1. 1. 2025, do sprejetja proračuna Občine Bistrica ob Sotli za leto 2025, oziroma največ tri mesece, to je do 31. 3. 2025.

**3. člen**

V obdobju začasnega financiranja se smejo uporabiti sredstva do višine, sorazmerne s porabljenimi sredstvi v enakem obdobju v proračunu za leto 2024. V obdobju začasnega financiranja se lahko prejemki in izdatki občine povečajo za namenske prejemke in izdatke, ki so tako opredeljeni s 43. členom ZJF oziroma odlokom o proračunu, če niso načrtovani v začasnem financiranju.

**4. člen**

Po preteku začasnega financiranja se v tem obdobju plačane obveznosti vključijo v proračun tekočega leta.

**5. člen**

Ta sklep začne veljati naslednji dan po objavi v Uradnem listu Republike Slovenije, uporablja pa se od 1. januarja 2025.

Št. 410-0032/2024-1

Bistrica ob Sotli, dne 11. decembra 2024

Župan  
Občine Bistrica ob Sotli  
**Franjo Debelak**

**ČRNOMELJ****3346. Odlok o ustanovitvi Skupne občinske uprave občin Dolenjske in Bele krajine**

Na podlagi 49.a člena Zakona o lokalni samoupravi (Uradni list RS, št. 94/07 – uradno prečiščeno besedilo, 76/08, 79/09, 51/10, 40/12 – ZUJF, 14/15 – ZUUJFO, 11/18 – ZSPDSLS-1, 30/18, 61/20 – ZIUZEOP-A in 80/20 – ZIUOOPE), 5. člena Statuta Mestne občine Novo mesto (Dolenjski uradni list, št. 14/19 – uradno prečiščeno besedilo), 55. člena Statuta Občine Straža (Uradni list RS, št. 61/21), 5. člena Statuta Občine Mokronog - Trebelno (Uradni list RS, št. 43/18 in 19/21), 5. člena Statuta Občine Mirna (Uradno glasilo slovenskih občin, št. 27/22, Uradno glasilo e-občina, št. 28/22), 5. člena Statuta Občine Črnomelj (Uradni list RS, št. 83/11, 24/14, 66/16 in 112/22), 48. člena Statuta Občine Metlika (Uradni list RS, št. 79/16), 4. člena Statuta Občine Semič (Uradni list RS, št. 57/10 – UPB, 27/16), 5. člena Statuta Občine Šentrupert (Uradni list RS, št. 12/18 in Uradno glasilo e-občina, št. 28/20), 10. člena Statuta Občine Škocjan (Uradni list RS, št. 61/21 in 42/23), 88. člena Statuta Občine Šentjernej (Uradni vestnik, št. 2/2023 – uradno prečiščeno besedilo), 5. člena Statuta Občine Šmarješke Toplice (Uradni list RS, št. 17/18) in 4. člena Statuta Občine Kostanjevica na Krki (Uradni list RS, št. 49/14), so Občinski svet Mestne občine Novo mesto na 17. redni seji dne 14. 11. 2024, Občinski svet Občine Straža na 12. redni seji dne 29. 10. 2024, Občinski svet Občine Mokronog - Trebelno na 11. redni seji dne 25. 9. 2024, Občinski svet Občine Mirna na 13. redni seji dne 12. 11. 2024, Občinski svet Občine Črnomelj na 14. redni seji dne 27. 6. 2024, Občinski svet Občine Metlika na 13. redni seji dne 10. 10. 2024, Občinski svet Občine Semič na 13. redni seji dne 10. 7. 2024, Občinski svet Občine Šentrupert na 15. redni seji dne 3. 7. 2024, Občinski svet Občine Škocjan na 9. redni seji dne 20. 6. 2024, Občinski svet Občine Šentjernej na 11. redni seji dne 12. 6. 2024, Občinski svet

Občine Šmarješke Toplice na 10. redni seji dne 29. 5. 2024 in Občinski svet Občine Kostanjevica na Krki na 11. redni seji 20. 6. 2024 dne sprejeli

## O D L O K

### o ustanovitvi Skupne občinske uprave občin Dolenjske in Bele krajine

#### I. SPLOŠNE DOLOČBE

##### 1. člen

(vsebina odloka)

(1) S tem odlokom se ustanovi organ skupne občinske uprave (v nadaljevanju: skupna uprava), določi njegovo ime in sedež, naloge, notranja organizacija, vodenje ter zagotavljanje sredstev in drugih pogojev za njegovo delo.

(2) S tem odlokom so določene pravice in obveznosti občin ustanoviteljic in njihovih organov v razmerju do skupne uprave in v medsebojnih razmerjih.

(3) V tem odloku uporabljeni izrazi, ki se nanašajo na osebe in so zapisani v moški slovnični obliki, so uporabljeni kot nevtralni za ženski in moški spol.

##### 2. člen

(področje dela skupne uprave)

(1) Mestna občina Novo mesto, Občina Straža, Občina Mokronog - Trebelno, Občina Mirna, Občina Črnomelj, Občina Metlika, Občina Semič, Občina Šentrupert, Občina Škocjan, Občina Šentjernej, Občina Šmarješke Toplice in Občina Kostanjevica na Krki ustanovijo skupno upravo z imenom »Skupna občinska uprava občin Dolenjske in Bele krajine«, za skupno opravljanje sledečih nalog:

- občinskega inšpekcijskega nadzorstva,
- občinskega redarstva,
- pravne službe,
- občinskega odvetništva,
- notranje revizije,
- proračunskega računovodstva,
- varstva okolja,
- urejanja prostora,
- civilne zaščite,
- požarnega varstva,
- urejanja prometa in
- informatike.

(2) Vrsta in obseg nalog, določenih v prejšnjem odstavku tega člena, ter višina potrebnih sredstev za izvajanje naloge, je za posamezno občino ustanoviteljico določena z aktom o sistemizaciji, s kadrovskim načrtom, finančnim načrtom, letnim programom dela in sporazumom o medsebojnih pravicah, obveznostih, odgovornostih in drugih razmerjih, ki mu je dodana priloga z delitvijo stroškov po posameznih nalogah in posameznih občinah (v nadaljevanju: sporazum).

##### 3. člen

(poimenovanje in sedež skupne uprave)

(1) Sedež skupne uprave je v Mestni občini Novo mesto, na naslovu Seidlova cesta 1, 8000 Novo mesto.

(2) Za opravljanje posameznih nalog skupne uprave se ustanovi izpostavi skupne uprave z nazivom Izpostava Bele krajine v Občini Črnomelj in Izpostava Mirnske doline.

(3) Skupna uprava uporablja žig okrogle oblike. Ob zunanjem robu žiga je napis: »Skupna občinska uprava občin Dolenjske in Bele krajine«, v notranjem krogu naslov: »Seidlova cesta 1, Novo mesto« in v sredini žiga oznaka »SOU ODBK«.

(4) Skupna uprava lahko uporablja tudi kratico: »SOU ODBK«.

##### 4. člen

(ustanoviteljske pravice)

(1) Ustanoviteljske pravice občin, razen sprejema sprememb in dopolnitev tega odloka ter zagotavljanja proračunskih sredstev za delovanje skupne uprave v svojih proračunih, za kar so pristojni občinski sveti, izvršujejo župani občin ustanoviteljic.

(2) Župani sprejmejo kadrovski načrt, finančni načrt in letni program dela skupne uprave, nadzorujejo delo ter dajejo skupne usmeritve glede splošnih vprašanj organiziranja in delovanja skupne uprave. Pri glasovanju ima vsak župan en glas.

(3) Za sprejem odločitev iz prejšnjega odstavka tega člena je potrebno soglasje občin ustanoviteljic, katerih skupno število prebivalcev dosega najmanj 75% prebivalcev vseh občin ustanoviteljic in hkrati predstavlja vsaj tri četrtine vseh občin ustanoviteljic.

#### II. NALOGE IN ORGANIZACIJA DELA

##### 5. člen

(naloge skupne uprave)

(1) Skupna uprava opravlja upravne, strokovne, pospeševalne in razvojne naloge občinskih uprav občin ustanoviteljic ter naloge v zvezi z zagotavljanjem javnih služb iz pristojnosti občin ustanoviteljic, ki jih občine ustanoviteljice s svojimi akti prenesejo na skupno upravo.

(2) Svoje naloge opravlja skupna uprava v skladu z zakoni, podzakonskimi predpisi in predpisi občin ustanoviteljic.

##### 6. člen

(medobčinsko inšpekcijsko nadzorstvo)

(1) Medobčinsko inšpekcijsko nadzorstvo je medobčinski inšpekcijski in prekrškovni organ občin ustanoviteljic, ki so vključene v skupno upravo za izvajanje nalog medobčinskega inšpekcijskega nadzorstva nad občinskimi predpisi in državnimi predpisi, ki pooblaščajo občinsko inšpekcijo za inšpekcijski nadzor.

(2) Medobčinsko inšpekcijsko nadzorstvo izvajajo medobčinski inšpektorji kot uradne osebe s posebnimi pooblastili in odgovornostmi.

(3) Medobčinski inšpektorji vodijo prekrškovni postopek in odločajo o prekrških iz občinske pristojnosti, določenih z državnimi in občinskimi predpisi posamezne občine ustanoviteljice.

(4) Plačane globe za prekrške, ki jih izreče medobčinski inšpektor, so prihodek proračuna občine, na območju katere je bil prekršek storjen oziroma katere predpis je bil kršen.

(5) Za izvajanje nalog medobčinskega inšpekcijskega nadzorstva se lahko ustanovi notranja organizacijska enota.

(6) Vrsta in obseg nalog, ki jih medobčinsko inšpekcijsko nadzorstvo izvaja za posamezno občino ustanoviteljico, se določi z akti iz drugega odstavka 2. člena tega odloka.

##### 7. člen

(medobčinsko redarstvo)

(1) Medobčinsko redarstvo deluje kot medobčinsko redarstvo (v nadaljevanju: medobčinsko redarstvo) in je prekrškovni organ za občine ustanoviteljice, ki so vključene v skupno upravo za izvajanje nalog občinskega redarstva na podlagi občinskih in državnih predpisov, ki pooblaščajo občinsko redarstvo za nadzor.

(2) Medobčinski redarji so pooblaščene uradne osebe.

(3) Plačane globe za prekrške, ki jih izrečejo občinski redarji, so prihodek proračuna občine, na območju katere je bil prekršek storjen oziroma katere predpis je bil kršen.

(4) Medobčinsko redarstvo vodi vodja medobčinskega redarstva, ki ga imenuje in razrešuje župan sedežne občine. Vodja je imenovan, če je pred njegovim imenovanjem pridobljeno soglasje občin ustanoviteljic, kot to določa tretji odstavek 4. člena tega odloka.

(5) Vrsta in obseg nalog, ki jih medobčinsko redarstvo izvaja za posamezno občino ustanoviteljico, se določi z akti iz drugega odstavka 2. člena tega odloka.

#### 8. člen

(pravna služba)

(1) Naloge pravne službe skupna uprava opravlja v skladu z zakoni, podzakonskimi predpisi in predpisi občin ustanoviteljic, ki urejajo pravno področje.

(2) Za izvajanje nalog pravne službe se lahko ustanovi notranja organizacijska enota.

(3) Vrsta in obseg nalog, ki jih pravna služba izvaja za posamezno občino ustanoviteljico, se določi z akti iz drugega odstavka 2. člena tega odloka.

#### 9. člen

(občinsko odvetništvo)

(1) Občinsko odvetništvo deluje kot medobčinsko odvetništvo (v nadaljevanju: medobčinsko odvetništvo) in pred sodišči ter drugimi državnimi organi zastopa občine ustanoviteljice, ki so vključene v skupno upravo za opravljanje nalog medobčinskega odvetništva. Po pooblastilu lahko medobčinsko odvetništvo zastopa tudi druge pravne osebe, ki jih je ustanovila občina ustanoviteljica.

(2) Medobčinsko odvetništvo opravlja strokovne naloge na področju varstva premoženjskih in drugih pravic in interesov občin prek pravnega zastopanja pred sodišči in upravnimi organi v Republiki Sloveniji ter opravlja naloge pravnega svetovanja in druge naloge v skladu z veljavnimi predpisi.

(3) Za izvajanje nalog medobčinskega odvetništva se lahko ustanovi notranja organizacijska enota.

(4) Glede položaja in statusa medobčinskega odvetništva v sodnih, upravnih in drugih postopkih se smiselno uporabljajo določbe zakona, ki ureja državno odvetništvo.

(5) Občinski odvetnik se v sodnih, upravnih in drugih postopkih identificira z županovim pisnim pooblastilom za posamezen primer, v katerem je določen tudi obseg pooblastila.

(6) Vrsta in obseg nalog, ki jih medobčinsko odvetništvo izvaja za posamezno občino ustanoviteljico, se določi z akti iz drugega odstavka 2. člena tega odloka.

#### 10. člen

(notranja revizija)

(1) Notranja revizija deluje kot skupna notranja revizijska služba za izvajanje nalog notranjega revidiranja občin, ožjih delov občin ter javnih zavodov in drugih izvajalcev javnih služb, ki so proračunski uporabniki.

(2) Skupna notranja revizijska služba deluje samostojno in neodvisno ter je neposredno podrejena županom občin, ki so pristopile k notranji reviziji.

(3) Naloge notranje revizije skupna uprava opravlja v skladu z zakoni, podzakonskimi predpisi in predpisi občin ustanoviteljic, ki urejajo področje revidiranja.

(4) Za izvajanje nalog notranje revizijske službe se lahko ustanovi notranja organizacijska enota.

(5) Župani občin, ki so pristopile k skupni notranji revizijski službi, izdajo pravilnik o delovanju skupne notranje revizijske službe. Predstojniki posrednih proračunskih uporabnikov notranje revidiranje poverijo skupni notranji revizijski službi na podlagi posebnega dogovora, ki ga sklenejo župan občine ustanoviteljice posameznega posrednega proračunskega uporabnika, predstojnik organa skupne uprave (direktor ali vodja skupne uprave; v nadaljevanju: direktor) in predstojnik posrednega proračunskega uporabnika. Dogovor vključuje tudi soglasje predstojnika posrednega proračunskega uporabnika k pravilniku o delovanju skupne notranje revizijske službe.

(6) Vrsta in obseg nalog, ki jih skupna notranja revizijska služba izvaja za posamezno občino ustanoviteljico, se določi z akti iz drugega odstavka 2. člena tega odloka in v skladu z dolgoročnim in letnim načrtom dela skupne notranje revizijske službe.

#### 11. člen

(proračunsko računovodstvo)

(1) Proračunsko računovodstvo izvaja naloge proračunskega računovodstva neposrednih in posrednih proračunskih uporabnikov.

(2) Naloge proračunskega računovodstva skupna uprava opravlja v skladu z zakoni, podzakonskimi predpisi in predpisi občin ustanoviteljic, ki urejajo področje proračunskega računovodstva.

(3) Za izvajanje nalog proračunskega računovodstva se lahko ustanovi notranja organizacijska enota.

(4) Vrsta in obseg nalog, ki jih proračunsko računovodstvo izvaja za posamezno občino ustanoviteljico, se določi z akti iz drugega odstavka 2. člena tega odloka.

#### 12. člen

(varstvo okolja)

(1) Naloge varstva okolja skupna uprava opravlja v skladu z zakoni, podzakonskimi predpisi in predpisi občin ustanoviteljic, ki urejajo področje varstva okolja.

(2) Za izvajanje nalog varstva okolja se lahko ustanovi notranja organizacijska enota.

(3) Vrsta in obseg, ki se izvajajo za posamezno občino ustanoviteljico, se določi z akti iz drugega odstavka 2. člena tega odloka.

(4) Stroške izdelave vse potrebne dokumentacije in ostale stroške projektov nosijo občine naročnice.

#### 13. člen

(urejanje prostora)

(1) Naloge urejanja prostora skupna uprava opravlja v skladu z zakoni, podzakonskimi predpisi in predpisi občin ustanoviteljic, ki urejajo področje prostora.

(2) Za izvajanje nalog urejanja prostora se lahko ustanovi notranja organizacijska enota.

(3) Vrsta in obseg nalog, ki se v okviru urejanja prostora izvajajo za posamezno občino ustanoviteljico, se določi z akti iz drugega odstavka 2. člena tega odloka.

(4) Stroške priprave občinskih prostorskih aktov, prostorskih izvedbenih aktov, zahtevnih strokovnih podlag, programov opremljanja stavbnih zemljišč, urbanističnih delavnic in podobnega nosijo občine naročnice.

#### 14. člen

(civilna zaščita)

(1) Naloge civilne zaščite skupna uprava opravlja v skladu z zakoni, podzakonskimi predpisi in predpisi občin ustanoviteljic, ki urejajo področje civilne zaščite.

(2) Vrsta in obseg, ki jih civilna zaščita izvaja za posamezno občino ustanoviteljico, se določi z akti iz drugega odstavka 2. člena tega odloka.

(3) Za izvajanje nalog s področja civilne zaščite se lahko ustanovi notranja organizacijska enota.

(4) Stroške priprave potrebne dokumentacije in ostale stroške projektov nosijo občine naročnice.

#### 15. člen

(požarno varstvo)

(1) Naloge požarnega varstva skupna uprava opravlja v skladu z zakoni, podzakonskimi predpisi in predpisi občin ustanoviteljic, ki urejajo področje požarnega varstva.

(2) Vrsta in obseg nalog, ki jih požarno varstvo izvaja za posamezno občino ustanoviteljico, se določi z akti iz drugega odstavka 2. člena tega odloka.

(3) Za izvajanje nalog požarnega varstva se lahko ustanovi notranja organizacijska enota.

(4) Stroške priprave potrebne dokumentacije in ostale stroške projektov nosijo občine naročnice.

16. člen  
(urejanje prometa)

(1) Naloge urejanja prometa določajo zakoni, podzakonski predpisi ter na njihovi podlagi izdani občinski predpisi s področja javnih cest, cestnih priključkih na javne ceste ter prometne signalizacije in prometne opreme na cestah.

(2) Naloge urejanja prometa skupna uprava opravlja v skladu z zakoni, podzakonskimi predpisi in predpisi občin ustanoviteljic, ki urejajo področje urejanja prometa.

(3) Vrsta in obseg nalog, ki se v okviru urejanja prometa izvajajo za posamezno občino ustanoviteljico, se določi z akti iz drugega odstavka 2. člena tega odloka.

(4) Za izvajanje nalog s področja urejanja prometa se lahko ustanovi notranja organizacijska enota.

(5) Stroške priprave potrebne dokumentacije in ostale stroške projektov nosijo občine naročnice.

17. člen  
(informatika)

(1) Naloge, ki se izvajajo na področju informatike, so zlasti informacijska podpora delovanja občinskih uprav, informacijske storitve za prebivalce ter razvoj informacijskih sistemov.

(2) Vrsta in obseg na področju informatike, ki se izvajajo za posamezno občino ustanoviteljico, se določijo z akti iz drugega odstavka 2. člena tega odloka.

(3) Za izvajanje nalog s področja informatike se lahko ustanovi notranja organizacijska enota.

(4) Stroške priprave potrebne dokumentacije in ostale stroške projektov nosijo občine naročnice.

### III. NAČIN DELA, POOBLASTILA IN ODGOVORNOSTI

18. člen  
(upravne zadeve, odgovornost)

(1) Pri odločanju v upravnih zadevah iz občinske pristojnosti nastopa skupna uprava kot organ tiste občine ustanoviteljice, v katere krajevno pristojnost zadeva spada.

(2) Skupna uprava je pristojna za odločanje na prvi stopnji v upravnih zadevah, za katere je organizirana, v skladu s svojimi pooblastili.

(3) Upravni akti, ki jih izdajajo pooblaščen osebe skupne uprave, imajo v glavi naziv skupne uprave.

(4) Skupna uprava mora pri izvrševanju svojih nalog ravnati po usmeritvah župana in nalogah direktorja občinske uprave občine ustanoviteljice, v katere krajevno pristojnost zadeva spada oziroma za katero izvršuje nalogo, glede splošnih vprašanj organiziranja in delovanja skupne uprave pa po skupnih usmeritvah vseh županov občin ustanoviteljic.

(5) O izločitvi zaposlenega v skupni upravi odloča direktor občinske uprave, v katero krajevno pristojnost zadeva spada. V primeru izločitve direktorja skupne uprave pa o stvari tudi odloča.

(6) Skupna uprava je s strani občin ustanoviteljic pooblaščen za podajo vlog in zastopanje pred upravnimi in drugimi organi ter subjekti za tiste naloge, ki jih je posamezna občina ustanoviteljica prenesla na skupno upravo.

(7) Javni uslužbenec v skupni upravi je odškodninsko odgovoren za škodo, ki jo protipravno povzroči delodajalcu pri delu ali v zvezi z delom naklepno ali iz hude malomarnosti. Za škodo, ki jo na delu ali v zvezi z delom protipravno povzroči javni uslužbenec v skupni upravi tretji osebi, so nasproti tej osebi odškodninsko solidarno odgovorne občine ustanoviteljice, v imenu katerih je bilo delo opravljeno, in sicer v pripadajočem deležu, preračunanem v skladu z letnim programom dela in finančnim načrtom. Za javnega uslužbenca v skupni upravi je zavarovanje splošne civilne odgovornosti sklenjeno v sklopu sedežne občine.

19. člen  
(direktor skupne uprave)

(1) Skupno upravo vodi direktor, ki ga imenuje in razrešuje župan sedežne občine. Direktor skupne uprave je imenovan, če je pred njegovim imenovanjem pridobljeno soglasje občin ustanoviteljic, kot to določa tretji odstavek 4. člena tega odloka.

(2) Direktor skupne uprave ima status uradnika na položaju.

(3) Direktor skupne uprave mora imeti najmanj univerzitetno izobrazbo (prejšnja) ali specializacijo po visokošolski strokovni izobrazbi (prejšnja) ali magistrerij po visokošolski strokovni izobrazbi (prejšnja) ali magistrsko izobrazbo (druga bolonjska stopnja) in mora izpolnjevati tudi ostale pogoje za zasedbo delovnega mesta v skladu z aktom o sistemizaciji delovnih mest v skupni upravi.

20. člen  
(naloge direktorja skupne uprave)

(1) Direktor skupne uprave zastopa skupno upravo, organizira opravljanje nalog, odloča v upravnih zadevah iz pristojnosti uprave, če ni z zakonom določeno drugače, ter izvaja vse druge naloge, ki so potrebne za zagotovitev pravočasnega, strokovnega in učinkovitega dela skupne uprave.

(2) Direktor skupne uprave odgovarja v skladu s tem odlokom za izvrševanje nalog, ki spadajo v krajevno pristojnost posamezne občine ustanoviteljice, županu in direktorju občinske uprave te občine, za delo skupne uprave v celoti pa skupaj vsem županom občin ustanoviteljic.

21. člen  
(delodajalec)

(1) Občina, v kateri ima skupna občinska uprava sedež, ima za javne uslužbence skupne občinske uprave status delodajalca. Javni uslužbenci sklenejo delovno razmerje v Mestni občini Novo mesto, ki je sedežna občina skupne občinske uprave.

(2) Pravice in dolžnosti delodajalca izvršuje župan sedežne občine na podlagi pisnega pooblastila županov drugih občin ustanoviteljic.

(3) Župani občin ustanoviteljic sprejmejo akt o sistemizaciji delovnih mest v skupni upravi na predlog direktorja skupne uprave na način, kot je določeno v tretjem odstavku 4. člena tega odloka.

### IV. SREDSTVA ZA DELO

22. člen  
(sredstva za delovanje)

(1) Skupna uprava opravlja svoje delo v prostorih sedežne občine, v izpostavah Bele krajine in Mirnske doline, oziroma dislocirano na območjih in sedežih drugih občin ustanoviteljic, če tako zahteva narava dela.

(2) Za nemoteno delo skupne uprave zagotavlja storitve na področju kadrovskih in finančno-računovodskih zadev ter drugih strokovnih in tehničnih nalog občinska uprava sedežne občine.

(3) Občine ustanoviteljice zagotavljajo sredstva za pokrievanje stroškov uporabe prostorov, nabave in uporabe opreme, obratovalne stroške, stroške vzdrževanja in stroške storitev občinske uprave sedežne občine na način, določen v 23. členu tega odloka v višini, določeni z letnim programom dela, sporazumom, finančnim načrtom in kadrovskim načrtom.

(4) Za naročanje opreme in storitev ter sklepanje pogodb v skladu s potrjenim letnim programom dela, sporazumom, finančnim načrtom in kadrovskim načrtom je zadolžen direktor skupne uprave.

## 23. člen

(zagotavljanje sredstev za delovanje skupne uprave)

(1) Sredstva za delovanje skupne uprave zagotavljajo občine ustanoviteljice praviloma v razmerju števila prebivalcev posamezne občine do števila vseh prebivalcev občin ustanoviteljic. Kadar vsebina dela to narekuje se lahko stroški delijo tudi glede na dejanski obseg dela, ki se izvaja za posamezno občino ali glede na vrednost investicije, ki se izvaja na območju posamezne občine ali po kombinaciji teh načinov, kar mora biti opredeljeno z letnim programom dela, sporazumom, finančnim načrtom in kadrovskim načrtom, ki jih potrdijo župani občin ustanoviteljic na način, kot je določeno v tretjem odstavku 4. člena tega odloka.

(2) Potrebna sredstva za delovanje se izračunajo vezano na naloge, posamezno delovno mesto, ter se delijo samo med tiste občine, za katere zaposleni na delovnem mestu naloge opravljajo.

(3) Način delitve potrebnih sredstev posamezne občine ustanoviteljice, se za vsako proračunsko leto posebej določi na podlagi kadrovskega načrta in sporazuma v finančnem načrtu in letnem programu dela, ki vsebuje delitev stroškov po posameznih nalogah in posameznih občinah.

(4) Kadrovski načrt, sporazum, finančni načrt in letni program dela za posamezno proračunsko leto sprejmejo župani občin ustanoviteljic na predlog direktorja skupne uprave.

## 24. člen

(finančno poslovanje)

(1) Skupna uprava je neposredni uporabnik proračuna občine ustanoviteljice, v kateri ima sedež.

(2) Finančni načrt skupne uprave, ki ga na predlog direktorja skupne uprave potrdijo župani občin ustanoviteljic na način, kot je določeno v tretjem odstavku 4. člena tega odloka, je vključen v posebnem delu proračuna občine ustanoviteljice, v kateri ima skupna uprava sedež.

(3) Finančno poslovanje skupne uprave se vodi kot podračun sistema enotnega zakladniškega računa občine ustanoviteljice, v kateri ima skupna uprava sedež, odprtega pri Banki Slovenije.

(4) Občine ustanoviteljice zagotavljajo svoj del sredstev za skupno upravo v svojih proračunih. Finančni načrt skupne uprave je del proračuna sedežne občine.

(5) Odredbodajalec za sredstva finančnega načrta skupne uprave je njen direktor, ki je tudi skrbnik prihodkov.

(6) Direktor skupne uprave letno poroča občinam ustanoviteljicam o realizaciji programa dela in finančnega načrta.

## V. MEDSEBOJNE PRAVICE IN OBVEZNOSTI OBČIN USTANOVITELJIC

## 25. člen

(sprememba ustanoviteljstva)

(1) Vsaka sprememba ustanoviteljstva se izvede s sprejemom novega ustanovitvenega akta.

(2) Predlog ustanovitvenega akta pripravi direktor skupne uprave.

## 26. člen

(pristop občine k skupni upravi)

(1) Nova občina lahko pristopi k skupni upravi, če odlok (ustanovitveni akt) o tem sprejme na pristojnem organu občine in se s pristopom strinjajo vse občine ustanoviteljice. Šteje se, da se občine ustanoviteljice strinjajo s pristopom nove občine, ko njihovi občinski sveti o tem sprejmejo ustanovitveni akt.

(2) Direktor skupne uprave opravi preračun potrebnih sredstev za delo skupne uprave v skladu z 22. členom tega odloka.

(3) Pred pristopom pristopna občina poravna sorazmerni del stroška nakupa skupne opreme, ki je razviden iz nabavne

vrednosti iz računovodskih evidenc in se obračuna po ključu sofinanciranja iz 22. člena tega odloka, razen če se občine ustanoviteljice dogovorijo drugače.

## 27. člen

(izstop občine iz skupne uprave)

(1) V kolikor občina izrazi interes za izstop iz skupne uprave, mora pisno najaviti izstop direktorju skupne uprave in županom občin ustanoviteljic najmanj šest (6) mesecev pred iztekom proračunskega leta. Občina izstopi z enostransko izjavo, sprejeto na njenem občinskem svetu, ki jo pošlje občinam ustanoviteljicam.

(2) Direktor skupne uprave pripravi predlog odloka o prenehanju veljavnosti tega odloka in ga posreduje županu občine, le-ta pa občinskemu svetu občine, ki izstopa, v sprejem. Na občinskem svetu sprejet in pravilno javno objavljen odlok o prenehanju veljavnosti tega odloka je pogoj za izvedbo izstopa občine iz skupne uprave.

(3) Direktor skupne uprave opravi preračun potrebnih sredstev za delo skupne uprave v skladu z 22. členom tega odloka.

(4) Občina, ki izstopa iz organa, je dolžna zagotavljati sredstva za delovanje skupne uprave v ustreznem deležu za vse obveznosti, ki nastanejo do izteka proračunskega leta, v katerem je podala izjavo o izstopu skladno s prvim odstavkom tega člena, in v enakem deležu pokriti stroške morebitnih presežnih delavcev.

(5) Če ena občina izstopi in če se druge občine strinjajo, da ostane število javnih uslužbencev nespremenjeno, občina, ki izstopi, po poteku proračunskega leta, v katerem je podala pisni izstop, nima obveznosti niti pravic do javnih uslužbencev.

(6) Če ena občina izstopi in se druge občine strinjajo, da ostane število javnih uslužbencev nespremenjeno, se lahko druge občine dogovorijo tudi, da se javni uslužbenci prevzamejo takoj in ne šele po poteku proračunskega leta. V primeru takšnega dogovora je občina, ki izstopa skladno s prvim odstavkom tega člena, dolžna poravnati vse obveznosti do tistega roka, ki ga občine določijo v dogovoru iz tega odstavka.

(7) V primeru, da je število javnih uslužbencev presežno za preostale občine, se ravna v skladu z delovno zakonodajo, in sicer posamezna občina zagotovi pravice za vsakega javnega uslužbenca v deležu, ki velja glede na vključenost posamezne občine v trenutku, ko javni uslužbenec postane presežni delavec.

(8) Občina lahko izstopi kot ustanoviteljica, ko poravna vse obveznosti, ki so nastale do izteka proračunskega leta, v katerem je podala izjavo o izstopu skladno s prvim odstavkom tega člena oziroma ko poravna vse obveznosti, ki so nastale do roka, ki ga občine določijo v dogovoru iz petega odstavka tega člena, in ko pokrije stroške morebitnih presežnih delavcev.

## 28. člen

(pristop občine k opravljanju posamezne naloge)

(1) Občina ustanoviteljica lahko kadarkoli izrazi interes za prenos katere izmed nalog v skladu s tem odlokom na skupno upravo. Svoj interes župan s pisnim sklepom napove direktorju skupne uprave, ta pa nato s pristopom seznanijo ostale občine ustanoviteljice za katere se naloga že opravlja. Šteje se, da se ostale občine ustanoviteljice strinjajo s pristopom nove občine k opravljanju posamezne naloge, ko o tem sprejmejo sklepe vsi župani občin ustanoviteljic, ki so že vključene v to nalogo.

(2) Direktor skupne uprave opravi preračun potrebnih sredstev za delo skupne uprave v skladu z 22. členom tega odloka.

## 29. člen

(odstop občine od opravljanja posamezne naloge)

(1) V kolikor katera izmed občin ustanoviteljic izrazi interes za prenehanje opravljanja katere izmed nalog, ki jo zanjo opravlja skupna uprava, mora župan te občine direktorju skupne uprave pisno najaviti odstop od opravljanja naloge najmanj

šest (6) mesecev pred iztekom proračunskega leta. Direktor skupne uprave je nato od stopu od opravljanja naloge dolžan nemudoma obvestiti župane občin ustanoviteljic, s katerimi je občina ustanoviteljica, ki odstopa, skupaj prenesla opravljanje naloge na skupno upravo.

(2) Direktor skupne uprave opravi preračun potrebnih sredstev za delo skupne uprave v skladu z 22. členom tega odloka.

(3) Če ena občina odstopi od opravljanja določene naloge in če se druge občine strinjajo, da ostane število javnih uslužbencev nespremenjeno, občina, ki odstopi, po poteku proračunskega leta, v katerem je podala odstop skladno s prvim odstavkom tega člena ter po poravnavi vseh obveznosti, ki nastanejo do konca proračunskega leta, nima obveznosti niti pravic do javnih uslužbencev.

(4) Če ena občina odstopi od opravljanja določene naloge in se druge občine strinjajo, da ostane število javnih uslužbencev nespremenjeno, se lahko druge občine dogovorijo tudi, da se javni uslužbenci prevzamejo takoj in ne šele po poteku proračunskega leta. V primeru takšnega dogovora je občina, ki odstopa od opravljanja posamezne naloge skladno s prvim odstavkom tega člena, dolžna poravnati vse obveznosti do tistega roka, ki ga občine določijo v dogovoru iz tega odstavka.

(5) V primeru, da je število javnih uslužbencev presežno za preostale občine, posamezna občina zagotovi pravice za vsakega presežnega delavca v deležu, ki velja glede na vključenost posamezne občine v trenutku, ko javni uslužbenec postane presežni delavec.

(6) Občina, ki odstopa od opravljanja katere izmed nalog, ki jo zanjo opravlja skupna uprava, je dolžna zagotavljati sredstva za opravljanje te naloge v ustreznem deležu za vse obveznosti, ki nastanejo do izteka proračunskega leta, v katerem je podala odstop skladno s prvim odstavkom tega člena oziroma do roka, ki ga občine določijo v dogovoru iz četrtega odstavka tega člena, in v enakem deležu pokriti tudi stroške morebitnih presežnih delavcev.

### 30. člen

(prenehanje skupne uprave)

(1) O prenehanju delovanja skupne uprave sprejmejo občinski sveti občin ustanoviteljic odlok o ukinitvi organa skupne uprave, v katerem se določijo razmerja glede kritja stroškov obveznosti, stroškov morebitnih presežnih javnih uslužbencev, delitev premoženja ter morebitna druga razmerja in določijo roki, v katerih so občine ustanoviteljice dolžne kriti stroške oziroma izvesti druga dejanja. Odlok o ukinitvi organa skupne uprave morajo sprejeti vse občine ustanoviteljice v istem besedilu najkasneje v roku enega leta od sprejema zadnjega ugotovitvenega sklepa na občinskih svetih.

(2) V primeru prenehanja delovanja skupne uprave, vsaka občina ustanoviteljica, iz katere so bili v skupno upravo prevzeti njeni javni uslužbenci, prevzame premeščene javne uslužbenec nazaj po sistemizaciji, ki je veljala v skupni upravi na dan pred prenehanjem delovanja.

(3) Zaposlenim se ne sme poslabšati položaj glede na položaj, ki so ga imeli v skupni upravi.

(4) Za javne uslužbenec, ki so se zaposlili po začetku delovanja skupne uprave, so odgovorni njihovi delodajalci, ki se lahko medsebojno dogovorijo o njihovi nadaljnji zaposlitvi na posamezni občini ustanoviteljici.

(5) Če nobena od občin ustanoviteljic po prenehanju delovanja skupne uprave ne prevzame javnih uslužbencev, se ravna v skladu z delovno zakonodajo.

(6) Posamezna občina zagotovi pravice za vsakega delavca v deležu, ki velja glede na vključenost posamezne občine v trenutku, ko javni uslužbenec postane presežni delavec.

## VI. PREHODNA IN KONČNE DOLOČBE

### 31. člen

(opravljanje nalog skupne uprave)

Dosedanja Skupna občinska uprava občin Dolenjske in Bele krajine, ustanovljena z Odlokom o ustanovitvi Skupne

občinske uprave občin Dolenjske in Bele krajine (Dolenjski uradni list, št. 26/23, Uradni list RS, št. 4/24 in 6/24, Uradno glasilo e-občina, št. 45/23), se šteje za Skupno občinsko upravo občin Dolenjske in Bele krajine po 1. in 2. členu tega odloka, ki z dnem začetka uporabe tega odloka prične opravljati naloge, določene v aktih iz drugega odstavka 2. člena tega odloka, tudi za Občino Šentjernej, Občino Šmarješke Toplice in Občino Kostanjevica na Krki.

### 32. člen

(kontinuiteta zaposlenih)

Z javnimi uslužbenci, ki so bili po aktu o sistemizaciji organa »Skupne občinske uprave – medobčinskega inšpektorata in redarstva Medobčinske inšpekcije in redarstva« občin Šentjernej, Škocjan, Šmarješke Toplice in Kostanjevica na Krki že zaposleni, se sklone novo delovno razmerje za opravljanje nalog v skupni upravi najkasneje do dne, ko skupna uprava prične z delom, skladno z veljavnimi predpisi. Javnim uslužbencem se s premestitvijo na delovna mesta v skupni upravi ne sme poslabšati njihov dotedanji delovnopравни položaj.

### 33. člen

(razveljavitev in uporaba odloka)

Z dnem uveljavitve tega odloka Mestna občina Novo mesto, Občina Straža, Občina Mirna, Občina Mokronog - Trebelno, Občina Šentrupert, Občina Škocjan, Občina Črnomelj, Občina Metlika in Občina Semič razveljavljajo Odlok o ustanovitvi Skupne občinske uprave občin Dolenjske in Bele krajine (Dolenjski uradni list, št. 26/23, Uradni list RS, št. 4/24 in 6/24, Uradno glasilo e-občina, št. 45/23), ki se uporablja do začetka uporabe tega odloka.

### 34. člen

(sprejem in objava odloka)

(1) Ta odlok se sprejme v enakem besedilu v Mestni občini Novo mesto, Občini Straža, Občini Mokronog - Trebelno, Občini Mirna, Občini Črnomelj, Občini Metlika, Občini Semič, Občini Šentrupert, Občini Škocjan, Občini Šentjernej, Občini Šmarješke Toplice in Občini Kostanjevica na Krki.

(2) Ta odlok objavi Mestna občina Novo mesto v Dolenjskem uradnem listu, Občina Straža, Občina Črnomelj, Občina Metlika, Občina Semič, Občina Škocjan, in Občina Kostanjevica na Krki v Uradnem listu Republike Slovenije, ter Občina Mokronog - Trebelno, Občina Mirna, Občina Šentrupert in Občina Šmarješke Toplice v Uradnem glasilu e-občina in Občina Šentjernej v Uradnem vestniku, v petnajstih dneh po sprejetju odloka na seji občinskega sveta, ki o njem odloča zadnji.

### 35. člen

(začetek veljavnosti odloka)

Ta odlok začne veljati naslednji dan po objavi Mestne občine Novo mesto, uporabljati pa se začne 1. januarja 2025.

Št. 007-0012/2024

Novo mesto, dne 18. novembra 2024

Župan

Mestne občine Novo mesto  
**mag. Gregor Macedoni**

Št. 007-5/2024

Straža, dne 18. novembra 2024

Župan

Občine Straža  
**Dušan Krštinc**

Št. 007-0002/2024  
Mokronog, dne 18. novembra 2024

Župan  
Občine Mokronog - Trebelno  
**mag. Franc Glušič**

Št. 007-6/2024  
Črnomelj, dne 24. novembra 2024

Župan  
Občine Črnomelj  
**Andrej Kavšek**

Št. 007-0002/2023-9  
Mirna, dne 19. novembra 2024

Župan  
Občine Mirna  
**Dušan Skerbiš**

Št. 061-1/2024-35  
Metlika, dne 20. novembra 2024

Županja  
Občine Metlika  
**Martina Legan Janžekovič**

Št. 007-07/2024-6  
Semič, dne 10. julija 2024

Županja  
Občine Semič  
**Polona Kambič**

Št. 032-0006/2024  
Šentrupert, dne 20. novembra 2024

Župan  
Občine Šentrupert  
**Tomaž Ramovš**

Št. 007-0003/2024-3  
Škocjan, dne 19. novembra 2024

Župan  
Občine Škocjan  
**Jože Kapler**

Št. 9000-0003/2024-OS-12  
Šentjernej, dne 19. novembra 2024

Župan  
Občine Šentjernej  
**Jože Simončič**

Št. 007-0003/2024-1  
Šmarješke Toplice, dne 19. novembra 2024

Župan  
Občine Šmarješke Toplice  
**mag. Marjan Hribar**

Št. 061-2/2024-4  
Kostanjevica na Krki, dne 19. novembra 2024

Župan  
Občine Kostanjevica na Krki  
**Robert Zagorc**

## HORJUL

### 3347. Pravilnik o sofinanciranju prireditev in izobraževanj v Občini Horjul

Na podlagi 21. člena Zakona o lokalni samoupravi (Uradni list RS, št. 94/07 – uradno prečiščeno besedilo, 76/08, 79/09, 51/10, 40/12 – ZUJF, 14/15 – ZUUJFO, 11/18 – ZSPDLS-1, 30/18, 61/20 – ZIUZEOP-A in 80/20 – ZIUOOPE) in Statuta Občine Horjul (Uradni list RS, št. 63/10, 105/10, 100/11, 80/13) je Občinski svet Občine Horjul na 13. redni seji dne 14. 11. 2024 sprejel

## P R A V I L N I K o sofinanciranju prireditev in izobraževanj v Občini Horjul

### 1. člen

Ta pravilnik določa pogoje, postopek in kriterije za sofinanciranje javnih prireditev, dogodkov in izobraževanj, ki se odvijajo v Občini Horjul in so v interesu večjega števila občanov.

Sredstva, dodeljena na podlagi tega pravilnika, niso namenjena aktivnostim političnih strank ter komercialnim in profitnim organizacijam.

Sredstva se razdelijo na podlagi trenutno veljavnih Meril za sofinanciranje prireditev in izobraževanj v Občini Horjul, ki jih potrdi Občinski svet Občine Horjul in so objavljena na občinski spletni strani.

### 2. člen

Upravičenci do sredstev so društva ter zavodi, ki delujejo na področju kulture, športa, izobraževanja, kmetijstva, humanitarne dejavnosti, turizma in podobnih dejavnosti, ki zadovoljujejo interese občanov.

### 3. člen

Sredstva se zagotavljajo iz proračuna Občine Horjul. Višina sredstev se za vsako leto določi z Odlokom o proračunu Občine Horjul. Na podlagi sprejetega odloka o proračunu se za posamezno leto objavi javni razpis, ki natančneje določa pogoje in postopke ter vsebino vloge za dodelitev sredstev.

Posamezna prireditev in izobraževanje sta lahko iz proračuna financirana le enkrat letno.

### 4. člen

Javni razpis za dodelitev sredstev se objavi na občinski spletni strani.

Objava javnega razpisa mora vsebovati:

1. naziv in sedež dodeljevalca sredstev,
2. pogoje,
3. način pošiljanja in vsebina vlog,
4. višino sredstev, ki so na razplogo za predmet javnega razpisa,
5. določitev obdobja, v katerem morajo biti porabljeni dodeljena sredstva,
6. rok, do katerega morajo biti predložene vloge za dodelitev sredstev,
7. kraj, čas ter osebo, pri kateri lahko zainteresirani dvignejo razpisno dokumentacijo in se informirajo o razpisu.

### 5. člen

Postopek dodeljevanja finančnih sredstev kandidatom poteka po naslednjem zaporedju:

- objava javnega razpisa,
- zbiranje vlog izvajalcev ter vrednotenje prispelih vlog,
- obveščanje vlagateljev o odločitvi,
- poročilo o izvedbi,
- sklepanje pogodb,
- nakazilo sredstev.

## 6. člen

Vse popolne vloge obravnava komisija imenovana s strani župana. Komisija na podlagi meril pripravi predlog za dodelitev sredstev.

## 7. člen

Obvezne sestavine pogodbe so:

1. naziv in naslov neposrednega uporabnika in prejemnika sredstev,
2. namen, za katerega so sredstva dodeljena,
3. višina dodeljenih sredstev,
4. datum prireditve.

## 8. člen

Opravičljivi stroški po tem pravilniku so stroški priprave, izvedbe in promocije prireditve in izobraževanj ter zavarovanje le-teh in drugi stroški, ki so neposredno dokazljivo vezani na izvedbo prireditve in izobraževanj.

Izvajalci so dolžni pri organizaciji dogodka poskrbeti za ustrezno promocijo občine. Pogoj za dodelitev sredstev po tem pravilniku je, da je prireditev objavljena najmanj na spletni strani občine in da je za prireditev izobešeno vsaj 5 plakatov na območju občine.

Prav tako so dolžni izvajalci oziroma organizatorji dogodkov, ki jih sofinancira občina, občini posredovati vabilo oziroma napovedati dogodek vsaj 5 dni pred njegovo izvedbo, kakor tudi njegovo morebitno odpoved.

## 9. člen

Občina si pridružuje pravico zavrnitve sofinanciranja prireditve ali izobraževanja.

## 10. člen

Namenskost porabe sredstev se ugotavlja na podlagi poročila o izvedeni prireditvi ali izobraževanju. Upravičenec je dolžan vrniti nenamensko porabljen sredstva skupaj z zakonitimi zamudnimi obrestmi, ki se obračunavajo od dneva plačila upravičencu do dneva vračila sredstev v primerih, ko se ugotovi:

- da so bila dodeljena sredstva delno ali v celoti nenamensko porabljen,
- da je upravičenec za pridobitev sredstev navajal neresnične podatke,
- da je upravičenec za isti namen ponovno pridobil finančna sredstva,
- druge nepravilnosti pri uporabi sredstev.

V primerih iz prejšnjega odstavka upravičenec ne more pridobiti sredstev po tem pravilniku za dobo naslednjih petih let.

## 11. člen

Z dnem uveljavitve tega pravilnika preneha veljati Pravilnik o sofinanciranju prireditve na občinskem trgu (Uradni list RS, št. 58/22).

## 12. člen

Ta pravilnik začne veljati petnajsti dan po objavi v Uradnem listu Republike Slovenije, uporablja pa se od 1. januarja 2025.

Št. 007-0009/2024-1

Horjul, dne 15. novembra 2024

Župan  
Občine Horjul  
**Janko Prebil**

**IDRIJA****3348. Sklep o začasnem financiranju Občine Idrija v obdobju januar–marec 2025**

Na podlagi 32. in 33. člena Zakona o javnih financah (Uradni list RS, št. 11/11 – uradno prečiščeno besedilo, 14/13

– popr., 101/13, 55/15 – ZFisP, 96/15 – ZIPRS1617, 13/18, 195/20 – odl. US, 18/23 – ZDU-10 in 76/23) in 99. člena Statuta Občine Idrija (Uradni list RS, št. 75/10 – uradno prečiščeno besedilo, 107/13, 13/19, 202/20) je župan Občine Idrija dne 6. 12. 2024 sprejel

**S K L E P****o začasnem financiranju Občine Idrija v obdobju januar–marec 2025**

## 1. SPLOŠNA DOLOČBA

## 1. člen

(vsebina sklepa)

S tem sklepom se določa in ureja začasno financiranje Občine Idrija (v nadaljevanju: občina) v obdobju od 1. januarja do 31. marca 2025 (v nadaljnjem besedilu: obdobje začasnega financiranja).

## 2. člen

(podlaga za začasno financiranje)

Začasno financiranje temelji na proračunu občine za leto 2024. Obseg prihodkov in drugih prejemkov ter odhodkov in drugih izdatkov občine je določen v skladu z Zakonom o javnih financah (v nadaljevanju: ZJF) in Odlokom o proračunu Občine Idrija za leto 2024 (Uradni list RS, št. 34/23, 121/23 in 22/24); v nadaljevanju: odlok o proračunu).

## 2. VIŠINA ZAČASNEGA FINANCIRANJA

## 3. člen

(sestava proračuna in višina splošnega dela proračuna)

V obdobju začasnega financiranja se prihodki in drugi prejemki ter odhodki in izdatki splošnega dela proračuna določijo v naslednjih zneskih (€):

KONTO	OPIS	
<b>A. BILANCA PRIHODKOV IN ODHODKOV</b>		
	<b>I. SKUPAJ PRIHODKI (70+71+72+73+74+78)</b>	<b>3.913.710,59</b>
	<b>TEKOČI PRIHODKI (70+71)</b>	<b>3.555.485,34</b>
70	DAVČNI PRIHODKI	3.077.660,09
700	Davki na dohodek in dobiček	2.704.341,75
703	Davki na premoženje	288.143,34
704	Domači davki na blago in storitve	85.175,00
71	NEDAVČNI PRIHODKI	477.825,25
710	Udeležba na dobičku in dohodki od premoženja	417.837,75
711	Takse in pristojbine	3.412,50
712	Globe in druge denarne kazni	6.575,00
713	Prihodki od prodaje blaga in storitev	0
714	Drugi nedavčni prihodki	50.000,00
72	KAPITALSKI PRIHODKI	0
720	Prihodki od prodaje osnovnih sredstev	0
722	Prihodki od prodaje zemljišč in neopredmetenih dolgoročnih sredstev	0
73	PREJETE DONACIJE	0
730	Prejete donacije iz domačih virov	0
731	Prejete donacije iz tujine	0
74	TRANSFERNI PRIHODKI	358.225,25
740	Transferni prihodki iz drugih javnofinančnih institucij	358.225,25

741	Prejeta sredstva iz državnega proračuna iz sredstev proračuna EU	0
	II. SKUPAJ ODHODKI (40+41+42+43+45)	3.125.675,89
40	TEKOČI ODHODKI	1.392.335,34
400	Plače in drugi izdatki zaposlenim	246.157,79
401	Prispevki delodajalcev za socialno varnost	36.960,61
402	Izdatki za blago in storitve	962.669,44
403	Plačila domačih obresti	28.666,00
409	Rezerve	117.881,50
41	TEKOČI TRANSFERI	955.640,55
410	Subvencije	0
411	Transferi posameznikom in gospodinjstvom	619.700,00
412	Transferi neprofitnim organizacijam in ustanovam	67.538,22
413	Drugi tekoči domači transferi	268.402,33
42	INVESTICIJSKI ODHODKI	765.700,00
420	Nakup in gradnja osnovnih sredstev	765.700,00
43	INVESTICIJSKI TRANSFERI	12.000,00
431	Investicijski transferi pravnim in fizičnim osebam, ki niso proračunski uporabniki	8.000,00
432	Investicijski transferi proračunskim uporabnikom	4.000,00
	III. PRORAČUNSKI PRESEŽEK (PRIMANJKLJAJ, PRESEŽEK)	788.034,70
<b>B. RAČUN FINANČNIH TERJATEV IN NALOŽB</b>		
	IV. PREJETA VRAČILA DANIH POSOJIL IN PRODAJA KAPITALSKIH DELEŽEV	0
75	PREJETA VRAČILA DANIH POSOJIL IN PRODAJA KAPITALSKIH DELEŽEV	0
750	Prejeta vračila danih posojil	0
751	Prodaja kapitalskih deležev	0
	V. DANA POSOJILA IN POVEČANJE KAPITALSKIH DELEŽEV	0
	VI. PREJETA MINUS DANA POSOJILA IN SPREMEMBA KAPITALSKIH DELEŽEV	0
<b>C. RAČUN FINANCIRANJA</b>		
	VII. ZADOLŽEVANJE (500+501)	0
50	ZADOLŽEVANJE	0
500	Domače zadolževanje	0
	VIII. ODPLAČILA DOLGA (550+551)	76.101,00
55	ODPLAČILA DOLGA	76.101,00
550	Odplačila domačega dolga	76.101,00
	IX. SPREMEMBA STANJA SREDSTEV NA RAČUNU (I.+IV.+VII.-II.-V.-VIII.)	711.933,70
	X. NETO ZADOLŽEVANJE (VII.-VIII.)	-76.101,00
	XI. NETO FINANCIRANJE (VI.+X.-IX.)	-788.034,70

V obdobju začasnega financiranja se lahko prejemki in izdatki občine povečajo za namenske prejemke in izdatke, ki so tako opredeljeni s 43. členom ZJF oziroma odlokom o proračunu, če niso načrtovani v začasnem financiranju.

## 4. člen

(posebni del proračuna in načrt razvojnih programov)

Finančni načrti neposrednih uporabnikov se določijo do ravni proračunskih postavk – kontov. Posebni del proračuna in načrt razvojnih programov sta priloga k temu sklepu ter se objavita na spletni strani občine.

## 3. IZVRŠEVANJE ZAČASNEGA FINANCIRANJA

## 5. člen

(uporaba predpisov)

V obdobju začasnega financiranja se za izvrševanje začasnega financiranja uporabljajo ZJF, pravilnik, ki ureja postopke za izvrševanje proračuna Republike Slovenije, zakon, ki ureja izvrševanje proračuna Republike Slovenije in odlok o proračunu.

## 6. člen

(prevzemanje in plačevanje obveznosti)

V obdobju začasnega financiranja lahko neposredni uporabniki prevzemajo in plačujejo obveznosti iz istih proračunskih postavk kot v proračunu preteklega leta.

Neposredni uporabniki lahko v obdobju začasnega financiranja prevzemajo in plačujejo obveznosti v breme svojega finančnega načrta samo v okviru pravic porabe iz svojega finančnega načrta, določenega v posebnem delu proračuna. Neposredni uporabniki zagotovijo sredstva za plačilo obveznosti iz preteklih let, ki niso predvidene v proračunu za tekoče leto, pri čemer skupni realizirani odhodki ne smejo preseči zneska, določenega v 3. členu.

Nove proračunske postavke lahko neposredni uporabnik odpre le na podlagi 41., 43. in 44. člena ZJF.

Po preteku začasnega financiranja se v tem obdobju plačane obveznosti vključijo v proračun Občine Idrija za leto 2025.

## 4. OBSEG ZADOLŽEVANJA OBČINE V OBDOBJU ZAČASNEGA FINANCIRANJA

## 7. člen

(obseg zadolževanja občine)

V obdobju začasnega financiranja se lahko občina likvidnostno zadolži do višine 700.000 €.

## 5. KONČNA DOLOČBA

## 8. člen

(uveljavitev sklepa)

Ta sklep začne veljati naslednji dan po objavi v Uradnem listu Republike Slovenije, uporablja pa se od 1. januarja 2025 dalje.

Št. 410-0017/2024

Idrija, dne 6. decembra 2024

Župan  
Občine Idrija  
**Tomaž Vencelj**

**JESENICE**

**3349. Sklep o začasnem financiranju Občine Jesenice v obdobju januar–marec 2025**

Na podlagi 33. člena Zakona o javnih financah (Uradni list RS, št. 11/11 – uradno prečiščeno besedilo, 14/13 – popr.,

101/13, 55/15 – ZFisP, 96/15 – ZIPRS1617, 13/18 in 195/20 – odl. US) in 122. člena Statuta Občine Jesenice (Uradni list RS, št. 101/15) je župan Občine Jesenice dne 10. 12. 2024 sprejel

## S K L E P

### o začasnem financiranju Občine Jesenice v obdobju januar–marec 2025

#### 1. SPLOŠNA DOLOČBA

##### 1. člen

(vsebina sklepa)

S tem sklepom se določa in ureja začasno financiranje Občine Jesenice (v nadaljevanju: občina) v obdobju od 1. januarja 2025 do uveljavitve Odloka o proračunu Občine Jesenice za leto 2025, vendar najdlje do 31. marca 2025 (v nadaljnjem besedilu: obdobje začasnega financiranja).

##### 2. člen

(podlaga za začasno financiranje)

Začasno financiranje temelji na proračunu občine za leto 2024. Obseg prihodkov in drugih prejemkov ter odhodkov in drugih izdatkov občine je določen v skladu z Zakonom o javnih financah (Uradni list RS, št. 11/11 – uradno prečiščeno besedilo, 14/13 – popr., 101/13, 55/15 – ZFisP, 96/15 – ZIPRS1617, 13/18 in 195/20 – odl. US; v nadaljevanju: ZJF) in Odlokom o proračunu Občine Jesenice za leto 2024 (Uradni list RS, št. 128/23) in Odloka o rebalansu proračuna Občine Jesenice (Uradni list RS, št. 85/24 z dne 4. 10. 2024); v nadaljevanju: odlok o proračunu).

#### 2. VIŠINA IN STRUKTURA ZAČASNEGA FINANCIRANJA

##### 3. člen

(sestava proračuna in višina splošnega dela proračuna)

V obdobju začasnega financiranja se prihodki in drugi prejemki ter odhodki in drugi izdatki splošnega dela proračuna določijo v naslednjih zneskih:

	Proračun januar–marec 2025	V EUR
<b>A. BILANCA PRIHODKOV IN ODHODKOV</b>		
I.	SKUPAJ PRIHODKI (70+71+72+73+74+78)	5.034.301
	TEKOČI PRIHODKI (70+71)	4.617.822
70	DAVČNI PRIHODKI	3.858.029
	700 Davki na dohodek in dobiček	3.633.729
	703 Davki na premoženje	152.000
	704 Domači davki na blago in storitve	72.300
71	NEDAVČNI PRIHODKI	759.793
	710 Udeležba na dobičku in dohodki od premoženja	693.013
	711 Takse in pristojbine	3.000
	712 Globe in druge denarne kazni	40.000
	713 Prihodki od prodaje blaga in storitev	2.780
	714 Drugi nedavčni prihodki	21.000
72	KAPITALSKI PRIHODKI	0
73	PREJETE DONACIJE	0
74	TRANSFERNI PRIHODKI	416.479
	740 Transferni prihodki iz drugih javnofinančnih institucij	416.479
II.	SKUPAJ ODHODKI (40+41+42+43)	4.971.822
40	TEKOČI ODHODKI	1.501.192
	400 Plače in drugi izdatki zaposlenim	496.927
	401 Prispevki delodajalcev za socialno varnost	81.196

	402 Izdatki za blago in storitve	804.675
	403 Plačila domačih obresti	57.270
	409 Rezerve	61.124
41	TEKOČI TRANSFERI	2.864.824
	410 Subvencije	40.500
	411 Transferi posameznikom in gospodinjstvom	1.649.800
	412 Transferi neprofitnim organizacijam in ustanovam	22.077
	413 Drugi tekoči domači transferi	1.152.447
42	INVESTICIJSKI ODHODKI	592.806
	420 Nakupi in gradnja osnovnih sredstev	592.806
43	INVESTICIJSKI TRANSFERI	13.000
	432 Investicijski transferi proračunskim uporabnikom	13.000
III.	PRORAČUNSKI PRESEŽEK (I.-II.)	62.479
III/1.	PRIMARNI PRESEŽEK (PRIMANJKLJAJ) (I.-7102)–(II.-403-404) (Skupaj prihodki brez prihodkov od obresti minus skupaj odhodki brez plačil obresti)	103.249
III/2.	TEKOČI PRESEŽEK (PRIMANJKLJAJ) (70+71)–(40+41) (Tekoči prihodki minus tekoči odhodki in tekoči transferi)	251.805
<b>B. RAČUN FINANČNIH TERJATEV IN NALOŽB</b>		
IV.	PREJETA VRAČILA DANIH POSOJIL IN PRODAJA KAPITALSKIH DELEŽEV (750+751+752)	0,00
75	PREJETA VRAČILA DANIH POSOJIL	0,00
V.	DANA POSOJILA IN POVEČANJE KAPITALSKIH DELEŽEV (440+441+442)	0
44	DANA POSOJILA IN POVEČANJE KAPITALSKIH DELEŽEV	0
VI.	PREJETA MINUS DANA POSOJILA IN SPREMEMBE KAPITALSKIH DELEŽEV (IV.-V.)	0
<b>C. RAČUN FINANCIRANJA</b>		
VII.	ZADOLŽEVANJE	0
50	ZADOLŽEVANJE	0
VIII.	ODPLAČILA DOLGA	234.783
55	ODPLAČILA DOLGA	234.783
	550 Odplačila domačega dolga	234.783
IX.	SPREMEMBA STANJA SREDSTEV NA RAČUNIH (I.+IV.+VII.-II.-V.-VIII.)	-172.304
X.	NETO ZADOLŽEVANJE (VII.-VIII.)	-234.783
XI.	NETO FINANCIRANJE (VI.+X.-IX.)	-62.479
XII.	STANJE SREDSTEV NA RAČUNIH NA DAN 31. 12. 2024	1.416.771

V obdobju začasnega financiranja se lahko prejemki in izdatki občine povečajo za namenske prejemke in izdatke, ki so tako opredeljeni s 43. členom ZJF oziroma odlokom o proračunu, če niso načrtovani v začasnem financiranju.

##### 4. člen

(posebni del proračuna in načrt razvojnih programov)

Finančni načrti neposrednih uporabnikov proračuna se določijo do ravni proračunskih postavk – kontov. Finančni načrti neposrednih uporabnikov proračuna in načrt razvojnih programov se objavijo na spletni strani Občine Jesenice.

### 3. IZVRŠEVANJE ZAČASNEGA FINANCIRANJA

#### 5. člen

(uporaba predpisov)

V obdobju začasnega financiranja se za izvrševanje začasnega financiranja uporabljajo ZJF, pravilnik, ki ureja postopke za izvrševanje proračuna Republike Slovenije, zakon, ki ureja izvrševanje proračuna Republike Slovenije in odlok o proračunu.

#### 6. člen

(prevzemanje in plačevanje obveznosti)

V obdobju začasnega financiranja lahko neposredni uporabniki prevzemajo in plačujejo obveznosti iz istih proračunskih postavk kot v proračunu preteklega leta.

Neposredni uporabniki lahko v obdobju začasnega financiranja prevzemajo in plačujejo obveznosti v breme svojega finančnega načrta samo v okviru pravic porabe iz svojega finančnega načrta, določenega v posebnem delu proračuna.

Nove proračunske postavke lahko neposredni uporabnik odpre le na podlagi 41., 43. in 44. člena ZJF.

### 4. OBSEG ZADOLŽEVANJA OBČINE V OBDOBJU ZAČASNEGA FINANCIRANJA

#### 7. člen

(obseg zadolževanja občine)

V obdobju začasnega financiranja občina ne zadolžuje.

### 5. KONČNA DOLOČBA

#### 8. člen

(uveljavitev sklepa)

Ta sklep začne veljati naslednji dan po objavi v Uradnem listu Republike Slovenije, uporablja pa se od 1. januarja 2025 dalje.

Št. 410-16/2024

Jesenice, dne 10. decembra 2024

Župan  
Občine Jesenice  
**mag. Peter Bohinec**

## KOČEVJE

### 3350. Odlok o sofinanciranju letnega programa športa v Občini Kočevje

Na podlagi 16. člena Zakona o športu (Uradni list RS, št. 29/17, 21/18 – ZNOrg, 82/20, 3/22 – ZDeb in 37/24 – ZMat-B), 18. člena Statuta Občine Kočevje (Uradni list RS, št. 32/15 in 39/23) in 67. člena Poslovnika Občinskega sveta Občine Kočevje (Uradni list RS, št. 191/20 in 63/23) je Občinski svet Občine Kočevje na 18. redni seji dne 20. 11. 2024 sprejel

## ODLOK

### o sofinanciranju letnega programa športa v Občini Kočevje

#### I. SPLOŠNE DOLOČBE

##### 1. člen

(vsebina odloka)

S tem odlokom se določa:

- programe in področja ter izvajalce letnega programa športa (v nadaljevanju: LPŠ),
- pogoje in merila za izbiro, ocenjevanje in vrednotenje in način določitve sofinanciranja LPŠ,

- postopek izbire, ocenjevanja in vrednotenja izvajanja LPŠ,
- način sklepanja in vsebino pogodb ter način izvajanja nadzora nad pogodbami o sofinanciranju.

##### 2. člen

(opredelitev javnega interesa v športu)

Javni interes obsega naloge nacionalnega in lokalnega pomena, ki so določene v Nacionalnem programu športa v RS (v nadaljevanju: NPS) in so namenjene zagotavljanju optimalnih pogojev za kakovostno ukvarjanje s športom in gibalnimi dejavnostmi za ohranjanje zdravja. Javni interes v občini obsega dejavnosti na vseh področjih športa v skladu s prednostnimi nalogami, ki so opredeljene v NPS in se uresničujeta tako, da se:

- v proračunu občine zagotavlja finančna sredstva za sofinanciranje LPŠ,
- načrtuje, gradi in vzdržuje lokalno pomembne športne objekte in površine za šport v naravi,
- spodbuja in zagotavlja pogoje za opravljanje in razvoj vseh področjih športa.

## II. LETNI PROGRAM ŠPORTA

##### 3. člen

(opredelitev programov in področij športa)

Za uresničevanja javnega interesa v športu se v skladu s proračunskimi možnostmi in ob upoštevanju načela enake dostopnosti javnih sredstev za vse izvajalce iz proračuna občine lahko sofinancirajo naslednja področja:

##### 1. ŠPORTNI PROGRAMI:

- prostočasna športna vzgoja otrok in mladine
- športna vzgoja otrok in mladine s posebnimi potrebami
- občudijске športne dejavnosti
- športna vzgoja otrok in mladine usmerjenih v kakovostni in vrhunski šport
- kakovostni šport
- vrhunski šport
- šport invalidov
- športna rekreacija
- šport starejših

##### 2. ŠPORTNI OBJEKTI IN POVRŠINE ZA ŠPORT V NARAVI

- izgradnja, posodobitve in opremljanje športnih objektov in površin za šport
- upravljanje in obratovanje športnih objektov in površin za šport
- subvencioniranje uporabe športnih objektov in površin za šport v naravi

##### 3. RAZVOJNE DEJAVNOSTI V ŠPORTU

- usposabljanje in izpopolnjevanje strokovnih delavcev v športu
- statusne pravice športnikov, strokovnih delavcev v športu in strokovna podpora programov
- založništvo v športu
- znanstveno raziskovalna dejavnost v športu
- informacijsko komunikacijska tehnologija na področju športa

##### 4. ORGANIZIRANOST V ŠPORTU

- delovanje športnih društev in njihovih zvez na lokalni ravni
  - delovanje občinskih zavodov za šport
- ##### 5. ŠPORTNE PRIREDITVE IN PROMOCIJA ŠPORTA
- športne prireditve
  - javno obveščanje o športu
  - športna dediščina in muzejska dejavnost v športu

##### 6. DRUŽBENA IN OKOLJSKA ODGOVORNOST V ŠPORTU

##### 4. člen

(letni program športa)

(1) Letni program športa (v nadaljevanju: LPŠ) je dokument, ki opredeli področja športa, ki so v koledarskem letu, za katerega se LPŠ sprejema, v občini prepoznana kot javni interes.

(2) Glede na razvojne načrte, prioritete v športu, razpoložljiva proračunska sredstva ter kadrovske in prostorske razmere v lokalnem športu se v LPŠ določijo:

- obseg in vrsto področij športa, ki se v koledarskem letu sofinancirajo iz občinskega proračuna,
- višino proračunskih sredstev za sofinanciranje programov in področij športa.

(3) Predlog LPŠ pripravi pristojni organ občinske uprave, po predhodnem mnenju občinske športne zveze pa ga sprejme Občinski svet Občine Kočevje.

#### 5. člen

(izvajalci LPŠ)

(1) Izvajalci LPŠ po tem odloku so:

- športna društva in športne zveze, ki so registrirani v RS,
- zavodi za šport pa Zakonu o športu,
- pravne osebe, ki so registrirane za opravljanje dejavnosti v športu v RS,
- ustanove, ki so ustanovljene za splošno koristen namen na področju športa, v skladu z zakonom, ki ureja ustanove,
- zavodi s področja vzgoje in izobraževanja, ki izvajajo javnoveljavne športne programe,
- samostojni podjetniki posamezniki, ki so registrirani za opravljanje dejavnosti v športu v RS in
- zasebni športni delavci.

(2) Športna društva imajo pod enakimi pogoji prednost pri izvajanju programov in področij LPŠ.

### III. POGOJI IN MERILA TER NAČIN DOLOČITVE VIŠINE SOFINANCIRANJA

#### 6. člen

(pogoji in merila za izbiro in sofinanciranje LPŠ)

Pogoji in merila za izbiro in sofinanciranje LPŠ so kot priloga sestavni del odloka.

#### 7. člen

(način določitve višine sofinanciranja)

S Pogoji in merili (v nadaljevanju: Merila) je uveljavljen vrednostni način določitve višine sofinanciranja skupin športnih programov in/ali področij. Končna vrednost vsakega izbranega športnega programa in/ali področja se določi na osnovi v nadaljevanju (prilogi) zapisanih Meril in po naslednjem postopku:

- z LPŠ je določena višina sredstev za vsako razpisano skupino športnih programov in/ali področij,
- na osnovi na JR prispelih prijav vseh upravičenih izvajalcev LPŠ se izračuna skupno število točk za vsako razpisano skupino športnih programov in/ali področij,
- izračunana vrednost točke za vsako razpisano skupino športnih programov in/ali področij je količnik med višino sredstev po LPŠ in skupnim številom točk razpisane skupine športnih programov in/ali področij,
- končna višina sredstev za vsak izbrani program in/ali področje športa upravičenega izvajalca je zmnožek števila (njegovih) zbranih točk in izračunane vrednosti točke skupine programov in/ali področja športa.

### IV. POSTOPEK IZBIRE, OCENJEVANJA IN VREDNOTENJA LPŠ

#### 8. člen

(načini sofinanciranja LPŠ)

Sofinanciranje izvajanja LPŠ iz javnih sredstev se lahko izvede z javnim razpisom.

#### 9. člen

(javni razpis in razpisna dokumentacija)

(1) V skladu z ZŠpo-1, odlokom in sprejetim LPŠ župan izda sklep o začetku postopka za sofinanciranje LPŠ. S sklepom določi: predmet sofinanciranja, predviden obseg javnih sredstev, cilje, ki se jih želi doseči in besedilo javnega razpisa (v nadaljevanju: JR). JR objavi občinska uprava.

(2) Objava JR mora vsebovati:

- ime in naslov naročnika,
- pravno podlago za izvedbo JR,
- predmet JR,
- navedbo pogojev za kandidiranje na JR (izbira upravičenih izvajalcev LPŠ),
- navedbo pogojev in meril za vrednotenje programov in področij športa,
- višino sredstev, ki so na razpolago na JR,
- obdobje, v katerem morajo biti porabljena dodeljena sredstva,
- rok, do katerega morajo biti predložene vloge in način oddaje vlog,
- datum in način odpiranja vlog,
- rok, v katerem bodo vlagatelji obveščeni o izidu JR,
- navedbo oseb, pooblaščenih za dajanje informacij o JR,
- informacijo o razpisni dokumentaciji.

(3) Razpisna dokumentacija mora vsebovati:

- razpisne obrazce,
- navodila izvajalcem za pripravo in oddajo vloge,
- informacijo o dostopnosti do odloka, LPŠ ter pogojev in meril,
- vzorec pogodbe o sofinanciranju programov.

#### 10. člen

(komisija za izvedbo JR)

(1) Župan s sklepom ustanovi Komisijo za izvedbo JR (v nadaljevanju: komisija).

(2) Komisijo sestavljajo predsednik in najmanj dva člana. Predsednik in člani komisije ne smejo biti iz vlagatelji, ki kandidirajo za dodelitev sredstev, interesno povezani v smislu poslovne povezanosti, sorodstvenega razmerja (v ravni vrsti ali v stranski vrsti do vštete četrtga kolena), v zakonski zvezi, v zunajzakonski skupnosti, v svaštvo do vštete drugega kolena tudi, če so te zveze, razmerja oziroma skupnosti že prenehale. Prav tako ne smejo sodelovati pri delu komisije, če obstajajo druge okoliščine, ki bi vplivale na njihovo neobjektivnost in nepristranskost (npr. osebne povezave). Člani komisije podpišejo izjavo o prepovedi interesne povezanosti.

(3) Komisija se sestaja na rednih in izrednih sejah. Seje lahko potekajo tudi dopisno. Komisija o poteku sej in o svojem delu vodi zapisnik. Za sklepčnost in sprejemanje odločitev je potrebna navadna večina.

(4) Naloge komisije so:

- pregled in ocena razpisne dokumentacije,
- odpiranje in ugotavljanje pravočasnosti ter popolnosti prejetih vlog,
- ocenitev in vrednotenje vlog na podlagi pogojev in meril navedenih v JR in razpisni dokumentaciji,
- priprava predloga izvajalcev LPŠ po izbranih skupinah programov in področjih športa,
- potrditev predloga izbire in sofinanciranja LPŠ po skupinah programov in področjih športa ter izvajalcih,
- vodenje zapisnikov o svojem delu.

(5) Strokovno-administrativna dela za komisijo opravlja za šport pristojni delavec občinske uprave ali s strani občinske uprave pooblaščen strokovna organizacija.

#### 11. člen

(postopek izvedbe JR)

(1) Občina izvedbo JR najavi v uradnem glasilu občine (Kočevska), besedilo in razpisno dokumentacijo pa objavi na svojih spletnih straneh. Rok za prijavo na JR ne sme biti krajši kot štirinajst (14) dni od objave JR.

(2) Vloga mora biti oddana v zaprti ovojnici z oznako »ne odpiraj – vloga« in navedbo JR, na katerega se nanaša. Vloga je lahko tudi elektronska, če je tako določeno v besedilu JR. Način elektronske predložitve vloge se določi v razpisni dokumentaciji.

(3) Odpiranje prejetih vlog opravi komisija v roku in na način, ki je predviden v JR. Odpirajo se samo v roku posredovane vloge v pravilno izpolnjeni in označeni ovojnici ter v vrstnem redu, po katerem so bile prejete. Odpiranje vlog ni javno.

(4) Za vsako vlogo komisija na odpiranju ugotovi formalno popolnost glede na to, ali je bila oddana pravočasno in s strani upravičenega vlagatelja ter ali so bili predloženi vsi zahtevani dokumenti.

(5) O odpiranju vlog se vodi zapisnik, ki vsebuje:

- kraj in čas odpiranja prispelih vlog,
- imena navzočih članov komisije,
- naziv vlagateljev navedenih po vrstnem redu odpiranja,
- ugotovitve o popolnosti oziroma nepopolnosti posamezne vloge ter navedbo manjkajoče dokumentacije.

(6) Zapisnik podpišejo predsednik in prisotni člani komisije.

#### 12. člen

(poziv za dopolnitev vloge)

(1) Na podlagi zapisnika o odpiranju vlog komisija v roku osmih (8) dni pisno pozove tiste vlagatelje, katerih vloge niso bile popolne, da jih dopolnijo. Rok za dopolnitev vlog je osem (8) dni od prejema poziva.

(2) Nepopolne vloge, ki jih vlagatelji ne dopolnijo v roku, se s sklepom zavržejo. Pritožba zoper sklep ni dovoljena.

#### 13. člen

(odločba o izbiri ali zavrnitvi)

(1) Na osnovi odločitve Komisije odločbo o izbiri oziroma o zavrnitvi vloge izda pristojni organ občinske uprave.

(2) Odločba o izbiri je podlaga za sklenitev pogodb o sofinanciranju izvajanja LPŠ.

(3) Ob izdaji odločbe o izbiri izvajalec razpisa vlagatelja pozove k podpisu pogodbe o sofinanciranju izvajanja LPŠ.

#### 14. člen

(pritožbeni postopek: ugovor)

(1) Zoper odločbo o izbiri je možno podati ugovor v roku osmih (8) dni od prejema odločbe. Predmet ugovora ne morejo biti pogoji in merila za izbiro in sofinanciranje ter ocenjevanje in vrednotenje LPŠ.

(2) O ugovoru odloči župan v roku trideset (30) dni od prejema ugovora. Odločitev župana je dokončna. O odločitvi župan obvesti tudi komisijo.

(3) Zoper odločitev župana je dopusten upravni spor na Upravnem sodišču Republike Slovenije, ki se vložijo v roku trideset (30) dni od vročitve odločbe.

(4) Vložen upravni spor ne zadrži sklepanja pogodb z izbranimi izvajalci LPŠ.

#### 15. člen

(objava rezultatov JR)

Rezultati JR se po zaključku postopka JR objavijo na spletni strani občine.

### V. VSEBINA POGODB Z IZVAJALCI LPŠ IN NAČIN IZVAJANJA NADZORA NAD POGODBAMI

#### 16. člen

(pogodba z izbranimi izvajalci LPŠ)

(1) Z izbranimi izvajalci LPŠ župan sklene pogodbe o sofinanciranju izvajanja LPŠ. V pogodbi se opredeli:

- naziv in naslov naročnika ter izvajalca dejavnosti,
- pravna osnova za sklenitev pogodbe,
- vsebino in obseg programov in/ali področij,
- čas realizacije programov in/ali področij,
- višino dodeljenih sredstev,
- terminski plan porabe sredstev,
- način nadzora nad namensko porabo sredstev, izvedbo programov in področij, ter predvidene sankcije v primeru neizvajanja,

– način nakazovanja sredstev izvajalcu,

- način in vzrok spremembe višine pogodbenih sredstev,
- način, vsebino in rok za poročanje o realizaciji LPŠ po pogodbi,

– določilo, da izvajalec, ki nenamensko koristi pogodbeno sredstva ali drugače krši pogodbeno določila, ne more kandidirati za sredstva na naslednjem JR,

- druge medsebojne pravice in obveznosti.

(2) Če se vlagatelj v roku osmih (8) dni ne odzove na poziv k podpisu pogodbe, se šteje, da je umaknil vlogo za sofinanciranje.

#### 17. člen

(spremljanje izvajanja LPŠ)

(1) Izvajalci LPŠ so dolžni izvajati izbrana področja športa v obsegu opredeljenem v pogodbi, sredstva pa nameniti za izbrano področje športa v skladu z JR.

(2) Nadzor nad izvajanjem pogodb in porabo proračunskih sredstev izvaja občinska uprava ali s strani občinske uprave pooblaščen strokovna organizacija, ki lahko kadarkoli v času trajanja pogodb izvede nadzor.

Nadzor se izvaja z uporabo naslednjih postopkov:

- pregled periodičnih poročil izvajalcev,
- pregled spletnih strani izvajalcev ter spremljanje medijskih oblik javnega nastopanja,
- razgovori skrbnika pogodb z upravljavci (javnih) športnih objektov,
- razgovori skrbnika pogodb z izvajalci na sedežu občinske uprave,
- preverjanje izvedbe programov na mestu izvajanja – športnem objektu,
- pregled izvajanja na sedežu izvajalca in revizijski pregled na podlagi predloga.

(3) V primeru, da občinska uprava ugotovi nenamensko porabo prejetih proračunskih sredstev, lahko takoj ustavi sofinanciranje in odstopi od pogodbe. Že prejeta proračunska sredstva mora izvajalec vrniti v proračun skupaj z zakonitimi zamudnimi obrestmi.

(4) Izvajalec, ki krši pogodbeno določila, ne more kandidirati za proračunska sredstva na naslednjem JR.

#### 18. člen

(prednostna uporaba javnih športnih objektov in površin)

Prednostna uporaba javnih športnih objektov in površin za šport v naravi, ki so v lasti Občine Kočevje, se uporabnikom dodeljuje po naslednjih prioritetah:

a) zavodi s področja vzgoje in izobraževanja, ki izvajajo programe v okviru obveznega ali razširjenega dela vzgojno izobraževalnega procesa, imajo prednost pred izvajalci LPŠ in drugimi uporabniki.

b) športna društva, ki izvajajo LPŠ in imajo hkrati status nevladne organizacije v javnem interesu na področju športa, imajo pod enakimi pogoji prednost pred drugimi uporabniki.

c) izvajalci LPŠ imajo pod enakimi pogoji prednost pred drugimi uporabniki.

d) športna društva, ki imajo status nevladne organizacije v javnem interesu na področju športa, a ne izvajajo LPŠ, imajo pod enakimi pogoji prednost pred drugimi uporabniki.

### VI. PREHODNE IN KONČNE DOLOČBE

#### 19. člen

(prenehanje veljavnosti)

Z dnem uveljavitve tega odloka preneha veljati Pravilnik o postopku in merilih za sofinanciranja Letnega programa športa v Občini Kočevje (Uradni list RS, št. 77/17).

#### 20. člen

(veljavnost odloka)

Ta odlok začne veljati naslednji dan po objavi v Uradnem listu Republike Slovenije.

Št. 007-0009/2024-6

Kočevje, dne 3. decembra 2024

Župan  
Občine Kočevje  
**Gregor Košir**



PRILOGA

**POGOJI IN MERILA  
ZA IZBIRO, OCENJEVANJE IN VREDNOTENJE  
LETNEGA PROGRAMA ŠPORTA V OBČINI KOČEVJE**

**IZHODIŠČNE DOLOČBE**

7. člen Odloka s Pogoji in merili za izbiro, ocenjevanje in vrednotenje (v nadaljevanju: merila) uveljavlja vrednostni model določitve višine sofinanciranja. Končna vrednost vsakega z JR izbranega programa in/ali področja športa se določi po naslednjem postopku:

- z LPŠ je določena višina sredstev za vsako razpisano skupino športnih programov in/ali področij,
- na osnovi na JR prispelih vlog vseh upravičenih izvajalcev LPŠ se izračuna skupno število točk za vsako razpisano skupino športnih programov in/ali področij,
- izračunana vrednost točke za vsako razpisano skupino športnih programov in/ali področij je količnik med višino sredstev po LPŠ in skupnim številom točk razpisane skupine športnih programov in/ali področij,
- končna višina sredstev za vsak izbrani program in/ali področje športa upravičenega izvajalca je zmnožek števila (njegovih) zbranih točk in izračunane vrednosti točke skupine programov in/ali področja športa.

**DOLOČITEV UPRAVIČENIH IZVAJALCEV LPŠ**

Izvajalci iz 5. člena Odloka postanejo upravičeni Izvajalci LPŠ, če izpolnjujejo naslednje pogoje:

- imajo sedež v občini Kočevje,
- so na dan objave JR za sofinanciranje LPŠ najmanj dve (2) leti registrirani v skladu z veljavnimi predpisi oziroma eno (1) leto, če športna panoga v občini še ni zastopana.
- ena od dejavnosti po Standardni klasifikaciji dejavnosti (SKD), za katere so prijavitelji registrirani, je:
  - SKD: 93.120 – dejavnost športnih klubov,
  - SKD: 93.190 – druge športne dejavnosti,
- Izvajajo programe in/ali področja športa skladno z Odlokom in LPŠ, se pravočasno prijavijo na JR ter izpolnjujejo vse pogoje JR,
- imajo za na JR prijavljene programe in/ali področja športa:
  - zagotovljene materialne in prostorske pogoje,
  - zagotovljen ustrezno izobražen/usposobljen kader za delo v športu (odločba o vpisu v razvid),
  - izdelano finančno konstrukcijo, iz katere so razvidni viri prihodkov in stroškov izvedbe programov,
  - urejeno evidenco članstva (športna društva, zveze) ter evidenco o udeležencih programov.

Prijavitelji, ki ne izpolnjujejo navedenih pogojev, se v nadaljevanju postopka izločijo iz ocenjevanja in vrednotenja.



Športna društva in njihove zveze imajo pod enakimi pogoji prednost pri ocenjevanju in vrednotenju.

#### POGOJI IN MERILA PO PODROČJIH ŠPORTA

MERILA obsegajo naslednja področja športa:

- 1) športni programi,
- 2) športni objekti in površine za šport v naravi,
- 3) razvojne dejavnosti v športu,
- 4) organiziranost v športu,
- 5) športne prireditve in promocija športa,
- 6) družbena in okoljska odgovornost športa.

Vsako področje športa v merilih zajema vsebinsko opredelitev področja ter normativni in tabelarični prikaz ocenitve in vrednotenja.

#### 1. ŠPORTNI PROGRAMI

Športni programi so najbolj prepoznaven del športa in predstavljajo organizirano in strokovno vodeno celoletno športno vadbo, ki je prilagojena različnim skupinam ljudi, njihovim sposobnostim, znanju, motivaciji in starosti.

##### 1.1. MERILA ZA OCENJEVANJE IN VREDNOTENJE NETEKMOVALNIH PROGRAMOV

Med netekmovalne programe prištevamo:

- VIZ: športna vzgoja otrok in mladine v zavodih vzgoje in izobraževanja,
- PRO: prostočasna športna vzgoja otrok in mladine (prostočasni programi),
- PRI: prostočasna športna vzgoja otrok in mladine (pripravljalni programi),
- PP: prostočasna športna vzgoja otrok in mladine s posebnimi potrebami,
- ŠŠTU: obštudijska športna dejavnost,
- ŠI: šport invalidov (rekreativni programi),
- RE: športna rekreacija odraslih,
- ŠSTA: šport starejših.

Z LPŠ se lahko določi višino sredstev za sofinanciranje za zgoraj naštetih skupine netekmovalnih programov.

Če se skupina programov sofinancira z LPŠ, se z JR (merila: izvleček) lahko določi največje možno število programov na prijavitelja. Vloge izvajalcev se ovrednoti po merilih (netekmovalni programi: preglednice 1 do 5).

##### SKUPNA MERILA ZA VREDNOTENJE NETEKMOVALNIH ŠPORTNIH PROGRAMOV

Ocenjevanje in vrednotenje na JR prijavljenih netekmovalnih športnih programov se izvede na podlagi meril:

- a) CENA ŠPORTNEGA PROGRAMA: (= korekcija: cena programa, preglednica A):



Različni izvajalci za izvedbo različnih športnih programov zaračunavajo različne cene (vadbine). Občina spodbuja izvajanje takšnih športnih programov, ki so za udeležence cenovno sprejemljivejši:

- skupina 1: udeleženec krije več kot 75,000 % polne cene programa,
- skupina 2: udeleženec krije več kot 50,000 % in manj kot 74,999 % polne cene programa,
- skupina 3: udeleženec krije več kot 25,000 % in manj kot 49,999 % polne cene programa,
- skupina 4: udeleženec krije manj kot 24,999 % polne cene programa (ali program je brezplačen).

PREGLEDNICA A	CENA PROGRAMA			
CENA ŠPORTNEGA PROGRAMA	skupina 1	skupina 2	skupina 3	skupina 4
korekcijski faktor cena programa	0,250	0,500	0,750	1,000

- b) **KOMPETENTNOST STROKOVNIH DELAVCEV** (= korekcija strokovni kader; preglednica B): Športni programi zahtevajo angažiranost ustrezno izobraženega in/ali usposobljenega strokovnega kadra, pri čemer ustrezno usposobljen in/ali izobražen kader predstavljajo le osebe s pridobljeno odločbo o vpisu v razvid strokovnih delavcev v športu (izdana s strani MGTŠ), ki so na osnovi prejete odločbe tudi vpisane v razvid.

PREGLEDNICA B	KOMPETENTNOST STROKOVNEGA KADRA			
STROKOVNI KADER	VIZ	RE, ŠSTA, ŠŠTU	PRO, PP, ŠI	PRI
korekcijski faktor strokovni kader	0,000	0,250	0,500	0,750

Če se netekmovalni programi sofinancirajo z LPŠ, se z JR (merila: izvleček) lahko določijo tudi druge vrednosti korekcijskih faktorjev strokovnega kadra. Pri čemer se upoštevajo dodatna merila (istočasno izvajanje dveh ali več programov s strani istega kadra, vodenje športnih programov brez ustreznega kadra).

Najvišja vrednost korekcijskega faktorja = 0,750!

- c) **ŠTEVILO VADEČIH ali VELIKOST VADBENE SKUPINE** (=koeficient popolnosti skupine; preglednica C): Različne športne panoge in starostne skupine za izvedbo optimalne vadbe zahtevajo različno število vključenih, zato je z merili je določena potrebna (priporočena) velikost vadbene skupine. Potrebno (priporočeno) število vključenih je izhodišče za določitev priznanega števila točk za posamezni športni program.

PREGLEDNICA C	VELIKOST SKUPINE			
PRIPOROČENA VELIKOST VADBENE SKUPINE	PRO do 6, PRI	PP, ŠI, ŠSTA	PRO 6 do 19	ŠŠTU, RE
velikost skupine/število vključenih	10	10	15	15

Isti udeleženec se pri istem izvajalcu vrednoti samo v enem (1) programu (netekmovalnem ali tekmovalnem).



Občina podpira vključenost občank in občanov, zato se pri netekmovalnih športnih programih v vadbenih skupinah vrednotijo (upoštevajo) samo udeleženke in/ali udeleženci z bivališčem v občini Kočevje.

Če se število vključenih razlikuje od potrebnega (priporočenega) števila, se določi »proporcionalna vrednost koeficienta« (preglednica C-1) in sicer:

- stopnja 1: program se ne prizna, če vanj ni vključena vsaj polovica potrebnega števila vadečih (do 49,99 %),
- stopnja 2: če je v program vključenih manj vadečih (50,00 % do 99,99 %), se število točk ustrezno zmanjša,
- stopnja 3: večje število vključenih (100,00 % in več) v program ne vpliva na dodatno vrednotenje.

PREGLEDNICA C-1	ŠTEVILO VKLJUČENIH		
	stopnja 1	stopnja 2	stopnja 3
ŠTEVILO VKLJUČENIH			
koeficient popolnosti skupine	0,000	proporcionalna vrednost koeficienta	1,000

#### PRIZNANI LETNI OBSEG VADBE NETEKMOVALNIH ŠPORTNIH PROGRAMOV ŠPORTNA VZGOJA V ZAVODIH VZGOJE IN IZOBRAŽEVANJA (VIZ)

Med programe, ki se izključno izvajajo v zavodih VIZ, prištevamo:

- promocijske športne programe,
- šolska športna tekmovanja in
- dodatne ure športa v OŠ.

Promocijske športne programe predstavljajo: Mali sonček (MS), Ciciban planinec (CP), Zlati sonček (ZS), Krpan (KR), Naučimo se plavati (NSP), Mladi planinec (MP).

Šolska športna tekmovanja (ŠŠT) predstavljajo udeležbo šolskih športnih ekip na tekmovanjih, ki so razpisana v reviji Šport mladih (Informator) od osnovnega do državnega nivoja. Sofinancira se udeležba šolskih ekip in posameznikov na tekmovanjih, ki potekajo izven meja občine.

Dodatne ure športa predstavljajo programi, ki jih šole v sodelovanju s športnimi društvi izvajajo s ciljem posodobiti in povečati kakovost ter privlačnost pristočasnih programov. Sofinancirajo se vadbene skupine, ki vadbo izvajajo v terminih predvidenih za šolske športne krožke.

S sredstvi LPŠ se sofinancirajo:

ŠPORTNI PROGRAM:	MERILO ZA VREDNOTENJE:
VIZ: promocijski program: MS, CP, ZS, KR, NSP, MP	materialni stroški/udeleženec
VIZ: šolska športna tekmovanja - udeležba ekip	materialni stroški/skupina
VIZ: dodatne ure športa v OŠ/SŠ	materialni stroški/skupina



PREGLEDNICA ŠT. 1	PROGRAMI VIZ		
ŠPORTNI PROGRAMI V ZAVODIH VIZ	MS, ZS, KR, NSP...	ŠŠT	DUŠ v OŠ
število udeležencev programa	1	10	15
TOČKE/MATERIALNI STROŠKI/UDELEŽENEC	1	0	0
TOČKE/MATERIALNI STROŠKI/SKUPINA	0	15	30

#### PROSTOČASNA ŠPORTNA VZGOJA OTROK IN MLADINE (PRO, PRI)

Skupina prostočasnih športnih programov predstavlja širok spekter športnih aktivnosti za otroke in mladino, katerih glavni cilj je izboljšanje njihove gibalnih zmogljivosti. Raznolikost izvajalcev omogoča pestro kakovostno ponudbo, ob enakih pogojih pa LPŠ daje prednost programom športnih društev.

Programi prostočasne športne vzgoje otrok in mladine (PRO) so tisti programi, katerih cilj je ljubiteljsko ukvarjanje s športom in koristno preživljanje prostega časa. Namen programov ni udeležba na tekmovanjih. Programi PRO se vrednotijo prijaviteljem s pretežno rekreativno naravnano vsebino. Celoletni programi PRO praviloma potekajo najmanj 30 tednov. Vsakemu izvajalcu se za vsak prijavljeni program prizna tolikšen letni obseg vadbe, kot ga sam prijavi na JR, vendar največ 60 ur: 1 ura = 60 minut (*preglednica 2*).

S sredstvi LPŠ se sofinancirajo:

ŠPORTNI PROGRAM:	MERILO ZA VREDNOTENJE:
PRO: celoletni prostočasni programi	strokovni kader in cena programa/skupina

PREGLEDNICA ŠT. 2	PROGRAMI PRO	
CELOLETNI PROSTOČASNI PROGRAMI	PRO: do 6	PRO: 6 do 19
število ur vadbe/tedensko	2	2
število tednov	30	30
TOČKE/STROKOVNI KADER/SKUPINA	60	60
TOČKE/CENA PROGRAMA/SKUPINA	60	60

Pripravljalni programi športne vzgoje otrok (PRI) so programi, katerih cilj je spoznavanje specifične športne panoge (prednostno izbrani šport) in (poznejše) doseganje vrhunskih športnih dosežkov. Po ZŠpo-1 vključeni v starostne skupine od 7 do 10/12 let ne morejo postati registrirani športniki in tudi rezultati doseženi na tekmovanjih se ne upoštevajo. Programi PRI se priznajo samo prijaviteljem, ki imajo z JR priznan vsaj en (1) številčno popoln tekmovalni program (USM, KŠ), ali pa vsaj dva številčno nepopolna tekmovalna programa. Celoletni programi PRI praviloma potekajo najmanj 30 tednov. Vsakemu izvajalcu se za vsak prijavljeni program prizna tolikšen letni obseg vadbe, kot ga sam prijavi na JR, vendar največ 120 ur: 1 ura = 60 minut (*preglednica 3*).

S sredstvi LPŠ se sofinancirajo:



<b>ŠPORTNI PROGRAM:</b>	<b>MERILO ZA VREDNOTENJE:</b>
PRI: celoletni pripravljalni programi	strokovni kader in cena programa/skupina

PREGLEDNICA ŠT. 3 CELOLETNI PRIPRAVLJALNI PROGRAMI 2	PROGRAMI PRI		
	PRI: U-7/8	PRI: U-9/10	PRI: U-11/12
število ur vadbe/tedensko	3	3	3
število tednov	30	40	40
TOČKE/STROKOVNI KADER/SKUPINA	90	120	120
TOČKE/CENA PROGRAMA/SKUPINA	90	120	120

#### ŠPORTNA VZGOJA OTROK IN MLADINE S POSEBNIMI POTREBAMI IN OBŠTUDIJSKI ŠPORTNE DEJAVNOSTI (PP, ŠŠTU)

Prostočasni programi otrok in mladine s posebnimi potrebami (PP) so namenjeni otrokom in mladini z motnjami v razvoju oziroma s prirojenimi in/ali pridobljenimi okvarami in se izvajajo z namenom ustrezno poskrbeti za uspešno socialno integracijo v vsakdanje življenje. Celoletni programi PP praviloma potekajo najmanj 30 tednov. Vsakemu izvajalcu se za vsak prijavljeni program prizna tolikšen letni obseg vadbe, kot ga sam prijavi na JR, vendar največ 60 ur: 1 ura = 60 minut (*preglednica 4*).

Programi občudijske športne dejavnosti (ŠŠTU) predstavljajo pomembno dopolnilo intelektualnemu delu in pripomorejo k nevtralizaciji negativnih učinkov sedečega načina življenja. Celoletni programi potekajo v kraju študija. Celoletni programi ŠŠTU praviloma potekajo najmanj 30 tednov. Vsakemu izvajalcu se za vsak prijavljeni program prizna tolikšen letni obseg vadbe, kot ga sam prijavi na JR, vendar največ 60 ur: 1 ura = 60 minut (*preglednica 4*).

S sredstvi lokalne skupnosti (LPŠ) se sofinancirajo:

<b>ŠPORTNI PROGRAM:</b>	<b>MERILO ZA VREDNOTENJE:</b>
PP: celoletni prostočasni programi	strokovni kader in cena programa/skupina
ŠŠTU: celoletni pripravljalni programi	strokovni kader in cena programa/skupina

PREGLEDNICA ŠT. 4 CELOLETNI PROSTOČASNI PROGRAMI	PROGRAMI PP, ŠŠTU	
	PP	ŠŠTU
število ur vadbe/tedensko	2	2
število tednov	30	30
TOČKE/STROKOVNI KADER/SKUPINA	60	60
TOČKE/CENA PROGRAMA/SKUPINA	60	60

#### ŠPORT INVALIDOV, ŠPORTNA REKREACIJA IN ŠPORT STAREJŠIH: ŠI, RE, ŠSTA

Programi športa invalidov (ŠI) predstavlja psihosocialne (rehabilitacija, vključenost v družbo) in športnorekreativne učinke v življenju invalidov. Osnovni cilj je omogočiti enakovredno sodelovanje pri prostočasnih športnorekreativnih aktivnostih, zato se s programi spodbuja povezovanje med



športnimi in invalidskimi društvi. Celoletni programi ŠI praviloma potekajo najmanj 30 tednov. Vsakemu izvajalcu se za vsak prijavljeni program prizna tolikšen letni obseg vadbe, kot ga sam prijavi na JR, vendar največ 60 ur: 1 ura = 60 minut (*preglednica 5*).

Programi športne rekreacije (RE) predstavlja najširšo in najpestrejšo izbiro programov športnorekreativne vadbe za odrasle vseh starosti (nad 20 let) in družin s ciljem aktivne in koristne izrabe prostega časa (druženje, zabava), ohranjanja zdravja in dobrega počutja ter udeležbe na rekreativnih tekmovanjih. Učinki redne športne vadbe dokazujejo njen pozitiven vpliv na zdravje posameznika in posledično na javno zdravje. Celoletni programi RE praviloma potekajo najmanj 30 tednov. Vsakemu izvajalcu se za vsak prijavljeni program prizna tolikšen letni obseg vadbe, kot ga sam prijavi na JR, vendar največ 60 ur: 1 ura = 60 minut (*preglednica 5*).

Programi športa starejših (ŠSTA) predstavljajo športnorekreativno dejavnost odraslih praviloma nad doseženim 65. letom, ki predstavlja kakovostno ohranjanje telesnega, duševnega in socialnega zdravja ter ohranjanja ustvarjalne življenjske energije. Celoletni programi ŠSTA praviloma potekajo najmanj 30 tednov. Vsakemu izvajalcu se za vsak prijavljeni program prizna tolikšen letni obseg vadbe, kot ga sam prijavi na JR, vendar največ 60 ur: 1 ura = 60 minut (*preglednica 5*).

S sredstvi LPŠ se sofinancirajo:

ŠPORTNI PROGRAM:	MERILO ZA VREDNOTENJE:
ŠI: celoletni športnorekreativni programi invalidov	strokovni kader in cena programa/skupina
RE: celoletni športnorekreativni programi odraslih	strokovni kader in cena programa/skupina
ŠSTA: celoletni športnorekreativni programi starejših	strokovni kader in cena programa/skupina

PREGLEDNICA ŠT. 5	PROGRAMI RE, ŠSTA		
	ŠI	RE	ŠSTA
CELOLETNI REKREATIVNI PROGRAMI			
število ur vadbe/tedensko	2	2	2
število tednov	30	30	30
TOČKE/STROKOVNI KADER/SKUPINA	60	60	60
TOČKE/CENA PROGRAMA/SKUPINA	60	60	60

## 1.2. MERILA ZA OCENJEVANJE IN VREDNOTENJE TEKMOVALNIH PROGRAMOV

Med tekmovalne programe prištevamo:

- USM: športna vzgoja otrok in mladine usmerjenih v kakovostni in vrhunski šport,
- KŠ: kakovostni šport odraslih,
- VŠ: vrhunski šport,
- ŠI: šport invalidov (le programi, ki vključujejo v skladu z Zšpo-1 registrirane/kategorizirane športnike invalide).

Z LPŠ se lahko določi višino sredstev za sofinanciranje za zgoraj naštetih skupine tekmovalnih programov.



Če se skupina programov sofinancira z LPŠ, se z JR (merila: izvleček) lahko določi največje možno število programov na prijavitelja. Vloge izvajalcev se ovrednoti po merilih (tekmovalni programi: preglednice 6 do 10).

#### SKUPNA MERILA ZA VREDNOTENJE TEKMOVALNIH ŠPORTNIH PROGRAMOV

Ocenjevanje in vrednotenje na JR prijavljenih tekmovalnih športnih programov se izvede na podlagi meril:

a) KOMPETENTNOST STROKOVNIH DELAVCEV (= korekcija strokovni kader; preglednica A):

Športni programi zahtevajo angažiranost ustrezno izobraženega in/ali usposobljenega strokovnega kadra, pri čemer ustrezno usposobljen in/ali izobražen kader predstavljajo le osebe s pridobljeno odločbo o vpisu v razvid strokovnih delavcev v športu (izdana s strani MGTŠ), ki so na osnovi prejete odločbe tudi vpisane v razvid.

V programih KŠ, VŠ in ŠI strokovni kader ne sofinancira. V programih USM se upoštevajo naslednje stopnje:

- USM I.: kader ima odločbo MGTŠ in doseženo prvo (1) stopnjo strokovne usposobljenosti,
- USM II.: kader ima odločbo MGTŠ in doseženo drugo (2) stopnjo strokovne usposobljenosti ali doseženo katerokoli stopnjo izobrazbe FŠ,
- USM III.: kader ima doseženo univerzitetno izobrazbo (FŠ: 8) in hkrati dokazano specializacijo (usmeritev) v športni panogi, kjer trenira vadbena skupino.

PREGLEDNICA A STROKOVNI KADER	KOMPETENTNOST STROKOVNEGA KADRA		
	USM I.	USM II.	USM III.
korekcijski faktor strokovni kader	0,750	1,000	1,250

Če se tekmovalni programi sofinancirajo z LPŠ, se z JR (merila: izvleček) lahko določijo tudi druge vrednosti korekcijskih faktorjev strokovnega kadra. Pri čemer se upoštevajo dodatna merila (istočasno izvajanje dveh ali več programov s strani istega kadra, vodenje športnih programov brez ustreznega kadra).

Najvišja vrednost korekcijskega faktorja = 1,250!

b) ŠTEVILO VADEČIH ali VELIKOST VADBENE SKUPINE (=koeficient popolnosti skupine; preglednica B):

Različne športne panoge in starostne skupine za izvedbo optimalne vadbe zahtevajo različno število vključenih, zato je z merili je določena potrebna (priporočena) velikost vadbene skupine. Potrebno (priporočeno) število vključenih je izhodišče za določitev priznanega števila točk za posamezni športni program.

PREGLEDNICA B PRIPOROČENA VELIKOST VADBENE SKUPINE	VELIKOST SKUPINE			
	USM: U-12/15	USM: U-16/19	KŠ, ŠI: ČLANI/CE	VŠ: kategorizirani
IŠP/MI: velikost skupine/število vključenih (1A)	6	4	4	1



IŠP/MI: velikost skupine/število vključenih (1B)	8	6	6	1
IŠP/MI: velikost skupine/število vključenih (2A)	8	8	8	1
KŠP: velikost skupine/število vključenih (3A)	12	12	12	1
KŠP: velikost skupine/število vključenih (3B)	12	16	16	1
OPOMBA: IŠP - individualne športne panoge, MI: miselne igre; KŠP: kolektivne športne panoge				

(1A) IŠP/MI: panoge (izvajalci) 1. kakovostne skupine razvrščanja, ki uveljavljajo rezultate posameznikov  
 (1B) IŠP/MI: panoge (izvajalci) 2. kakovostne skupine razvrščanja, ki uveljavljajo rezultate posameznikov  
 (2A) IŠP/MI: panoge, ki uveljavljajo rezultate ekipe (ne glede na razvrščanje)  
 (3A) KŠP: kolektivni dvoranski športi (ne glede na razvrščanje)  
 (3B) KŠP: kolektivni športi, ki se izvajajo na zunanjih igriščih (ne glede na razvrščanje)

Isti udeleženec se pri istem izvajalcu vrednoti samo v enem (1) programu (netekmovalnem ali tekmovalnem).

(določba ne velja za kategorizirane športnike, ki so lahko ovrednoteni v 1 celoletnem in dodatnem programu).

V tekmovalnih programih se vrednotijo (upoštevajo) samo športniki, ki so registrirani v skladu z ZŠpo-1 (podatki OKS-ZŠZ; na dan zaključka JR). Če se število vključenih razlikuje od potrebnega (priporočenega) števila, se določi »proporcionalna vrednost koeficienta« (preglednica B-1) in sicer:

- stopnja 1: program se ne prizna, če vanj ni vključena vsaj polovica potrebnega števila vadečih (do 49,99 %),
- stopnja 2: če je v program vključenih manj vadečih (50,00 % do 99,99 %), se število točk ustrezno zmanjša,
- stopnja 3: večje število vključenih (100,00 % in več) v program ne vpliva na dodatno vrednotenje.

PREGLEDNICA B-1	ŠTEVILO VKLJUČENIH		
	stopnja 1	stopnja 2	stopnja 3
število vključenih			
koeficient popolnosti skupine	0,000	proporcionalna vrednost koeficienta	1,000

c) RAZVRŠČANJE ŠPORTNIH PANOG (IZVAJALCEV) GLEDE NA RAZŠIRJENOST, KONKURENČNOST, USPEŠNOST IN POMEN ZA LOKALNO OKOLJE (=skupni korekcijski faktor vrednotenja; preglednica C):

tekmovalni šport se izvaja v različnih športih (disciplinah, panogah), izvajalci pa so rezultatsko različno uspešni.

Merila izvajalce programov USM, KŠ, VŠ, ŠI lahko razvrstijo glede na:

- KOMPETENTNOST: število trenerjev z ODLOČBO o vpisu v RAZVID (MGTŠ),
- KONKURENČNOST: ponderirano število kategoriziranih športnikov prijavitelja (OKS-ZŠZ),
- LOKALNI POMEN: število vadečih v vseh z JR priznanih programih prijavitelja (JR),



- RAZŠIRJENOST (1): število registriranih športnikov NPŠZ (OKS-ZŠZ),
- RAZŠIRJENOST (2): število registriranih športnikov prijavitelja (OKS-ZŠZ),
- USPEŠNOST: rezultat članske ekipe prijavitelja na uradnem tekmovanju NPŠZ (veljavno na dan JR)

PREGLEDNICA C	RAZVRŠČANJE PANOG			
KOMPETENTNOST: trenerji z ODLOČBO MGTŠ	1-2 trenerja	2-5 trenerjev	6-9 trenerjev	10 + trenerjev
TOČKE ZA RAZVRŠČANJE	5	10	15	25
KONKURENČNOST (2): kategorizirani športniki (ponderirani)	0 točk	1 do 5 točk	5 do 10 točk	11 točk in več
TOČKE ZA RAZVRŠČANJE	0	10	15	25
LOKALNI POMEN (1): vadeči v programih PRIJAVITELJA	do 30	31-64	65-100	101 in več
TOČKE ZA RAZVRŠČANJE	5	10	15	25
RAZŠIRJENOST (1): registrirani športniki NPŠZ	do 500	501 - 1.500	1.501 - 3.000	3.001 in več
TOČKE ZA RAZVRŠČANJE	5	10	15	25
RAZŠIRJENOST (2): registrirani športniki PRIJAVITELJA	do 10	11 do 25	26 do 50	51 in več
TOČKE ZA RAZVRŠČANJE	5	10	15	25
USPEŠNOST (1): rezultat članske ekipe PRIJAVITELJA	nastop UT/NPŠZ	nastop DP	rezultat < 50 %	rezultat < 25 %
TOČKE ZA RAZVRŠČANJE	5	10	15	25
UT/NPŠZ: uradno tekmovanje pod okriljem NPŠZ (nižjeligaška, pokalna tekmovanja)				
MT: uradno mednarodno tekmovanje, EP: evropsko prvenstvo; SP svetovno prvenstvo; OI: olimpijske igre				
PONDERIRANO ŠTEVILO KATEGORIZIRANIH (seznam OKS-ZŠZ): MLR=DR=1; PR=MR=2; SR=3, OR=5.				

Če se tekmovalni programi sofinancirajo z LPŠ, se izvajalci lahko razvrstijo v dve (2) kakovostni skupini.

Z JR (merila: izvleček) se lahko dodatno določi:

- zahtevano število točk za uvrstitev v 1. kakovostno skupino (prednostne športne panoge/izvajalci),
- največje priznано število uvrščenih v 1. kakovostno skupino; ločeno za kolektivne (KŠP) in individualne športne panoge ter miselne igre (skupaj: IŠP/MI),
  - v primeru dveh ali več upravičenih izvajalcev z enakim številom točk, se upošteva boljši dosežek pri:
    - ponderiranem številu kategoriziranih športnikov,
    - številu registriranih športnikov izvajalca.
- vrednost korekcijskega faktorja razvrščanja za 1. in 2. kakovostno skupino.

d) **MATERIALNI STROŠKI IZVEDBE PROGRAMOV** (=korekcija materialni stroški; preglednici D-1, D-2):

pri tekmovalnih programih nastajajo tudi drugi stroški izvedbe programov (prevozi, sodniki, oprema...).

Materialni stroški izvedbe se vrednotijo v tekmovalnih programih (USM, KŠ, ŠI) in v programih kategoriziranih športnikov.



Pri tekmovalnih programih z merili ločimo dve skupini:

- skupina 1: programi USM, KŠ, ŠI v kolektivnih športnih panogah (KŠP),
- skupina 2: programi USM, KŠ, ŠI v individualnih športnih panogah in miselnih igrah (IŠP/MI).

PREGLEDNICA D-1	MERILO: MATERIALNI STROŠKI	
MATERIALNI STROŠKI	skupina 1	skupina 2
korekcijski faktor materialni stroški	1,000	0,500

Če se tekmovalni programi sofinancirajo z LPŠ, se z JR (merila: izvleček) in/ali v postopku JR (Komisija za izvedbo JR) lahko določijo tudi druge vrednosti korekcijskih faktorjev materialnih stroškov izvedbe programov. Pri čemer se upoštevajo dodatna merila (dokazila o udeležbi in stroških na uradno potrjenih tekmovalnih sistemih NPŠZ v pretekli tekmovalni sezoni). Najvišja vrednost korekcijskega faktorja = 1,000!

Dodatne programe vseh kategoriziranih športnikov merila uvrščajo v:

- skupina 3: dodatni programi kategoriziranih športnikov (MLR, PR, DR, MR, SR, OR).

PREGLEDNICA D-2	MERILO: MS
MATERIALNI STROŠKI KATEGORIZIRANI ŠPORTNIKI	skupina 3
korekcijski faktor: OLIMPIJSKA športna panoga	1,000
korekcijski faktor: NEOLIMPIJSKA športna panoga	0,500

Če se dodatni programi kategoriziranih športnikov sofinancirajo z LPŠ, se z JR (merila: izvleček) lahko določijo tudi druge vrednosti korekcijskih faktorjev materialnih stroškov kategoriziranih športnikov. Pri čemer se upoštevajo dodatna merila (status NPŠZ v OKS-ZŠZ). Najvišja vrednost korekcijskega faktorja = 1,000!

#### PRIZNANI LETNI OBSEG VADBE TEKMOVALNIH ŠPORTNIH PROGRAMOV

##### ŠPORTNA VZGOJA OTROK IN MLADINE USMERJENIH V KAKOVOSTNI IN VRHUNSKI ŠPORT: USM

Programi športne vzgoje otrok in mladine usmerjenih v kakovostni in vrhunski šport (USM) so tisti programi, kjer je osnovni cilj doseganje vrhunskih športnih rezultatov. Programi USM predstavljajo načrtovane športne aktivnosti z namenom nastopanja na uradnih tekmovanjih NPŠZ do naslova državnega prvaka. V programih USM se upoštevajo samo mladi športniki, ki so registrirani v skladu z ZŠpo-1 (podatki OKS-ZŠZ). Razvrstitev v kakovostne skupine je določena na osnovi rezultatov razvrščanja (poglavje C). Celoletni programi USM praviloma potekajo najmanj 40 tednov. Vsakemu izvajalcu se za vsak prijavljeni program prizna tolikšen letni obseg vadbe, kot ga sam prijavi na JR, vendar največ 320 ur: 1 ura = 60 minut (*preglednici 6-1, 6-2*).

Mladi športniki lahko s kvalitetnimi rezultati v skladu s Pogoji, pravili in kriteriji za registriranje in kategoriziranje športnikov v RS dosežejo status športnika mladinskega (MLR) ali perspektivnega razreda (PR). S tem se jim prizna dodatni program športne vadbe, ki se sofinancira pod pogojem, da



je kategorizacija navedena v zadnji objavi OKS-ZŠZ pred objavo JR in je športnik naveden kot član društva s sedežem v občini (*preglednica 7*).

S sredstvi LPŠ se sofinancirajo:

ŠPORTNI PROGRAM:	MERILO ZA VREDNOTENJE:
USM: celoletni tekmovalni programi otrok in mladine	strokovni kader, materialni stroški/skupina
USM: dodatni programi kategoriziranih športnikov MLR, PR	materialni stroški/udeleženec

PREGLJEDNICA ŠT. 6-1	PROGRAMI USM: 2. KAKOVOSTNA SKUPINA			
CELOLETNI TEKMOVALNI PROGRAMI	USM: U-12/13	USM: U-14/15	USM: U-16/17	USM: U-18/19
število ur vadbe/tedensko	4	4	6	6
število tednov	40	40	40	40
TOČKE/STROKOVNI KADER/SKUPINA	160	160	240	240
TOČKE/MATERIALNI STROŠKI/SKUPINA	160	160	240	240

PREGLJEDNICA ŠT. 6-2	PROGRAMI USM: 1. KAKOVOSTNA SKUPINA			
CELOLETNI TEKMOVALNI PROGRAMI	USM: U-12/13	USM: U-14/15	USM: U-16/17	USM: U-18/19
število ur vadbe/tedensko	6	6	8	8
število tednov	40	40	40	40
TOČKE/STROKOVNI KADER/SKUPINA	240	240	320	320
TOČKE/MATERIALNI STROŠKI/SKUPINA	240	240	320	320

PREGLJEDNICA ŠT. 7	PROGRAMI USM: KATEGORIZIRANI	
DODATNI PROGRAMI KATEGORIZIRANIH	KATEGORIZACIJA MLR	KATEGORIZACIJA PR
velikost skupine/število vključenih	1	1
TOČKE/MATERIALNI STROŠKI/UDELEŽENEC	40	80

#### KAKOVOSTNI ŠPORT: KŠ

Programi kakovostnega športa odraslih (KŠ) so pomembna vez med programi USM in VŠ, saj vključuje večje število športnikov in strokovnega kadra, kar omogoča vzpostavitev konkurenčnega okolja znotraj posameznih športnih panog na nacionalni ravni. Programi KŠ predstavljajo načrtovane športne aktivnosti z namenom nastopanja na uradnih tekmovanjih NPŠZ do naslova državnega prvaka. V programih KŠ se upoštevajo le športniki, ki so v članskih kategorijah registrirani v skladu z ZŠpo-1 (podatki OKS-ZŠZ) in hkrati ne izpolnjujejo pogojev za pridobitev statusa vrhunskih športnikov. Razvrstitev v kakovostne skupine je določena na osnovi rezultatov razvrščanja (poglavje C). Celoletni programi KŠ praviloma potekajo najmanj 40 tednov. Vsakemu izvajalcu se za vsak prijavljeni program prizna tolikšen letni obseg vadbe, kot ga sam prijavi na JR, vendar največ 320 ur: 1 ura = 60 minut (*preglednica 8*).

Športniki lahko s kvalitetnim delom in rezultati v skladu s Pogoji, pravili in kriteriji za registriranje in kategoriziranje športnikov dosežejo status športnika državnega razreda (DR). S tem se jim prizna



dotatni program športne vadbe, ki se sofinancira pod pogojem, da je kategorizacija navedena v zadnji objavi OKS-ZŠZ pred objavo JR in je športnik naveden kot član društva s sedežem v občini (preglednica 9).

S sredstvi LPŠ se sofinancirajo:

ŠPORTNI PROGRAM:	MERILO ZA VREDNOTENJE:
KŠ: celoletni tekmovalni programi odraslih	materialni stroški/skupina
KŠ: dodatni programi kategoriziranih športnikov DR	materialni stroški/udeleženec

PREGLEDNICA ŠT. 8	PROGRAMI KŠ: ČLANI/CE	
CELOLETNI TEKMOVALNI PROGRAMI	2. skupina	1. skupina
število ur vadbe/tedensko	6	8
število tednov	40	40
TOČKE/MATERIALNI STROŠKI/SKUPINA	240	320

PREGLEDNICA ŠT. 9	PROGRAMI KŠ
DODATNI PROGRAMI KATEGORIZIRANIH	KATEGORIZACIJA DR
velikost skupine/število vključenih	1
TOČKE/MATERIALNI STROŠKI/UDELEŽENEC	40

#### VRHUNSKI ŠPORT: VŠ

Vrhunski šport (VŠ) predstavlja eno najvišjih oblik človekove ustvarjalnosti na področju športa. Z vidika javnega interesa zajema programe priprav in tekmovanj športnikov, ki so v skladu s Pogoji, pravili in kriteriji za registriranje in kategoriziranje športnikov v RS pridobili naziv športnika olimpijskega (OR), svetovnega (SR) in/ali mednarodnega razreda (MR). Vrhunskim športnikom s statusom OR, SR in/ali MR se priznajo dodatni programi športne vadbe, ki se sofinancirajo pod pogojem, da je kategorizacija navedena v zadnji objavi OKS-ZŠZ pred objavo JR in je športnik naveden kot član društva s sedežem v občini (preglednica 10).

S sredstvi LPŠ se sofinancirajo:

ŠPORTNI PROGRAM:	MERILO ZA VREDNOTENJE:
VŠ: dodatni programi kategoriziranih športnikov MR, SR, OR	materialni stroški/udeleženec

PREGLEDNICA ŠT. 10	PROGRAMI VŠ: KATEGORIZIRANI		
DODATNI PROGRAMI KATEGORIZIRANIH	KATEGORIZACIJA MR	KATEGORIZACIJA SR	KATEGORIZACIJA OR
število udeležencev programa	1	1	1
TOČKE/MATERIALNI STROŠKI/UDELEŽENEC	80	120	160



### ŠPORT INVALIDOV: ŠI

Programi ŠI predstavljajo pomembne športne učinke v življenju invalidov (tekmovanja, paraolimpijski šport). Če so športniki invalidi v športnih panogah registrirani in/ali kategorizirani v skladu z ZŠpo-1 (podatki OKS-ZŠZ) in športne rezultate dosegajo za upravičenega izvajalca LPŠ v občini Kočevje, za oblikovanje vadbenih skupin in vrednotenje tekmovalnih športnih programov ŠI veljajo enaka merila kot za programe USM, KŠ in/ali VŠ.

### 2. ŠPORTNI OBJEKTI IN POVRŠINE ZA ŠPORT V NARAVI

Učinkovita in dostopna mreža kakovostnih športnih objektov in površin za šport je pomemben dejavnik športnega udejstvovanja. S sredstvi za investicije v športne objekte se na lokalni ravni sofinancira posodabljanje in investicijsko vzdrževanje obstoječih športnih objektov in površin v lasti občine.

#### 2.1 MERILA ZA IZBIRO PROJEKTOV IZGRADNJE IN/ALI OBNOVE ŠPORTNIH OBJEKTOV

Za izvedbo financiranja investicij se praviloma razpiše poseben (od drugih področij športa ločen) javni razpis.

Z LPŠ se lahko določi višino sredstev za sofinanciranje investicij v javne športne objekte in površine za šport v naravi. Če se investicije v javne športne objekte in površine za šport sofinancirajo z LPŠ, in če z JR ni drugače določeno, je izbran projekt, ki na podlagi meril (*preglednica 11*) zbere največje število točk.

S sredstvi LPŠ se sofinancirajo:

ŠPORTNI OBJEKTI	MERILO ZA VREDNOTENJE:
OBJEKTI: financiranje izgradnje ali obnove športnih objektov	materialni stroški/športni objekt

PREGLEDNICA ŠT. 11	OBJEKTI: IZGRADNJA IN/ALI OBNOVA		
DOSTOPNOST ŠPORTNEGA OBJEKTA	dostopen omejeno	dostopen vsem	dostopen brezplačno
TOČKE ZA IZBIRO	5	10	15
OBSTOJ (PODOBNIH) ŠPORTNIH OBJEKTOV	objekti v občini so	podobni objekti so	v občini ni objektov
TOČKE ZA IZBIRO	5	10	15
VREDNOST INVESTICIJE (delež proračunskih virov)	100 % sofinanciran	drugi viri do 50 %	drugi viri več kot 50 %
TOČKE ZA IZBIRO	5	10	15
ZAGOTAVLJANJE VADBENIH POVRŠIN	objekt za 1 panogo	objekt za 2-4 panoge	objekt za več kot 5 panog
TOČKE ZA IZBIRO	5	10	15



## 2.2 MERILA ZA OCENJEVANJE IN VREDNOTENJE OBRATOVANJA ŠPORTNIH OBJEKTOV

Različni športni programi se izvajajo v/na različnih športnih objektih in površinah za šport v naravi v občini.

Z LPŠ se lahko določi višino sredstev za sofinanciranje obratovanja in imenuje športne objekte, ki se sofinancirajo.

Občina lahko sofinancira stroške obratovanja, če izvajalec LPŠ/upravljaavec predloži verodostojno listino (pogodba o upravljanju), hkrati pa dokaže, da se v/na športnem objektu izvajajo programi, ki so sofinancirani z LPŠ/JR.

Upravičene stroške obratovanja predstavljajo: energenti (elektrika, ogrevanje) in komunalne storitve (voda, odvoz smeti). Občina stroške sofinancira, če izvajalec LPŠ/upravljaavec ob prijavi na JR predloži dokumente, ki upravičijo nastale stroške (kopije računov). Ne sofinancirajo se stroški obratovanja športnih objektov izven meja občine.

Z LPŠ in/ali JR se lahko imenuje športne objekte, ki so sofinancirani preko JR, določi višina sredstev za sofinanciranje in vrednost korekcijskih faktorjev za različne vrste športnih objektov (javni, zasebni...).

S sredstvi LPŠ se sofinancirajo:

ŠPORTNI OBJEKTI	MERILLO ZA VREDNOTENJE:
OBJEKTI: sofinanciranje obratovalnih stroškov športnih objektov	obratovalni stroški/športni objekt

PREGLEDNICA ŠT. 12	OBJEKT
ŠPORTNI OBJEKTI IN POVRŠINE ZA ŠPORT	OBRATOVANJE
obratovalni stroški športnih objektov	10
TOČKE/MATERIALNI STROŠKI/OBJEKT	1

Če se obratovanje športnih objektov sofinancira z LPŠ, se vloge ovrednoti po merilih (*preglednica 12*). Z JR (merila: izvleček) se lahko določijo tudi druge vrednosti korekcijskih faktorjev MS obratovanja. Pri čemer se upoštevajo dodatna merila (lastništvo, namembnost, zasedenost). Najvišja vrednost korekcijskega faktorja = 1,000!

Vrednotenje stroškov obratovanja se izvede tako, da prijavitelji v postopku JR s priloženimi kopijami upravičenih računov dokažejo nastale stroške, pri čemer velja merilo: 10 € dokazanih stroškov = 1 točka!

## 2.3 MERILA ZA OCENJEVANJE IN VREDNOTENJE UPORABE ŠPORTNIH OBJEKTOV

Za izvajanje športnih programov izvajalci LPŠ uporabljajo različne športne objekte v občini in zunaj njenih meja.

Z LPŠ se lahko določi višino sredstev za sofinanciranje uporabe in imenuje športne objekte, katerih uporaba se sofinancirajo.



Občina skladno z 71. členom ZŠpo-1 lahko zagotovi brezplačno uporabo javnih športnih objektov in površin, katerih lastnica je (do višine z JR priznanega letnega obsega vadbe). Če se z JR priznani programi izvajajo v plačljivih športnih objektih v občini, Občina lahko sofinancira uporabo, če izvajalec ob prijavi na JR predloži dokumente, ki dokazujejo nastanek stroškov za uporabo (pogodba o uporabi, kopije računov). Ne sofinancira se brezplačna uporaba.

Uporaba plačljivih športnih objektov izven meja občine se sofinancira v primerih, ko v občini ni ustreznih prostorskih pogojev za izvajanje športnih programov USM, KŠ.

S sredstvi LPŠ se sofinancirajo:

ŠPORTNI OBJEKTI	MERILO ZA VREDNOTENJE:
OBJEKTI: sofinanciranje stroškov uporabe športnih objektov	materialni stroški/športni objekt
<b>PREGLEDNICA ŠT. 13</b>	
ŠPORTNI OBJEKTI IN POVRŠINE ZA ŠPORT	OBJEKT
stroški uporabe športnih objektov	UPORABA
TOČKE/MATERIALNI STROŠKI/OBJEKT	10
	1

Če se uporaba športnih objektov sofinancira z LPŠ, se vloge ovrednoti po merilih (*preglednica 13*). Z JR se (Merila: izvleček) lahko določijo tudi druge vrednosti korekcijskih faktorjev MS uporabe. Pri čemer se upoštevajo dodatna merila (lastništvo, namembnost, zasedenost). Najvišja vrednost korekcijskega faktorja = 1,000!

Vrednotenje stroškov uporabe se izvede tako, da prijavitelji v postopku JR s priloženimi kopijami upravičenih računov dokažejo nastale stroške, pri čemer velja merilo: 10 € dokazanih stroškov = 1 točka!

### 3. RAZVOJNE DEJAVNOSTI V ŠPORTU

Razvojne dejavnosti predstavljajo medsebojno prepletene strokovne naloge, ki nepogrešljivo podpirajo vsa ostala področja športa. Razvojne dejavnosti po ZŠpo-1 delimo na:

- a) usposabljanje in izpopolnjevanje strokovnih delavcev,
- b) statusne pravice športnikov,
- c) založništvo,
- d) znanstvenoraziskovalno dejavnost ter
- e) informacijsko-komunikacijsko tehnologijo v športu.

#### 3.1. MERILA ZA OCENJEVANJE IN VREDNOTENJE USPOSABLJANJA IN/ALI IZPOPOLNJEVANJA STROKOVNIH KADROV V ŠPORTU

Strokovno izobraženi/usposobljeni kadri so ključ razvoja in uspešnosti. Programi izobraževanja (univerzitetni) so v domeni izobraževalnega sistema, programe usposabljanja/izpopolnjevanja pa izvajajo NPŠZ po veljavnih programih usposabljanja/izpopolnjevanja, ki so verificirani pri strokovnem svetu RS za šport in/ali pri strokovnih organih NPŠZ (ločeno za programe usposabljanja in izpopolnjevanja).



Pri vrednotenju programov usposabljanja in izpopolnjevanja strokovnega kadra se upošteva merilo:

a) **DEFICITARNOST STROKOVNEGA KADRA** (*korekcija: razvojne dejavnosti, preglednica 14-1*):

- stopnja 1: število strokovnega kadra prijavitelja na JR je enako ali večje od števila z JR priznanih skupin,
- stopnja 2: število strokovnega kadra prijavitelja na JR je med 50 in 99 % števila z JR priznanih skupin,
- stopnja 3: število strokovnega kadra prijavitelja na JR je manjše od 50 % števila z JR priznanih skupin.

PREGLEDNICA 14-1	KOREKCIJA: RAZVOJNE DEJAVNOSTI		
	stopnja 1	stopnja 2	stopnja 3
USPOSABLJANJE/IZPOPOLNJEVANJE			
korekcijski faktor razvojne dejavnosti	0,250	0,500	1,000

S sredstvi LPŠ se sofinancirajo:

RAZVOJNA DEJAVNOST:	MERIL ZA VREDNOTENJE:
usposabljanje in/ali izpopolnjevanje strokovnih kadrov	materialni stroški/udeleženec

PREGLEDNICA ŠT. 14-2	RAZVOJNE DEJAVNOSTI		
	IZPOPOLNJEVANJE (licenciranje)	USPOSABLJANJE (I. stopnja)	USPOSABLJANJE (II. stopnja)
RAZVOJNI PROGRAMI			
število vključenih v projekt	1	1	1
TOČKE/MATERIALNI STROŠKI/UDELEŽENEC	5	20	40

Če se usposabljanje/izpolnjevanje strokovnih delavcev v športu sofinancira z LPŠ, se vloge ovrednoti po merilih (*preglednica 14-2*). Z JR (merila: izvleček) se lahko določi najvišje število udeležencev usposabljanja/izpopolnjevanja na izvajalca. Z JR se lahko določijo tudi druge vrednosti korekcijskih faktorjev MS usposabljanja ali izpopolnjevanja.

Pri čemer se upoštevajo dodatna merila (deficitarnost kadra, stroški udeležbe v projektu).

Najvišja vrednost korekcijskega faktorja = 1,000!

### 3.2. MERILA ZA OCENJEVANJE IN VREDNOTENJE STATUSNIH PRAVIC ŠPORTNIKOV

Skrb za izobraževanje nadarjenih in kategoriziranih športnikov se na nivoju lokalne skupnosti kaže kot sofinanciranje štipendij za nadarjene in kategorizirane, spremljanje pripravljenosti ter strokovna podpora in svetovanje.

Z LPŠ se lahko določi višino sredstev za sofinanciranje statusnih pravic športnikov.

Z JR (merila: izvleček) se lahko določi število sofinanciranih projektov.

Če se statusne pravice športnikov sofinancirajo z LPŠ, se izmed prijav na osnovi meril (*preglednica 15*) določi vrstni red najbolje ocenjenih projektov.



PREGLEDNICA ŠT. 15	STATUSNE PRAVICE ŠPORTNIKOV		
POMEN ŠPORTNE PANOGE: članstvo v društvu	0 - 30 članov	31 - 99 članov	100 + članov
TOČKE ZA IZBIRO	5	10	15
ŠPORTNA USPEŠNOST: naziv mladega športnika	registriran	naziv MLR	naziv PR
TOČKE ZA IZBIRO	5	10	15
RAZŠIRJENOST PANOGE: št. registriranih prijavitelj	1 do 25	26 do 50	51 in več
TOČKE ZA IZBIRO	5	10	15
USPEŠNOST PANOGE: kategorizirani ponderirano	1 - 2 ekipe	3 - 4 ekipe	5 + ekip
TOČKE ZA IZBIRO	5	10	15
PONDERIRANO ŠTEVILO KATEGORIZIRANIH (seznam OKS-ZŠZ): MLR=DR=1; PR=MR=2; SR=3, OR=5.			

### 3.3. MERILA ZA OCENJEVANJE IN VREDNOTENJE ZALOŽNIŠTVA V ŠPORTU

Založništvo v športu predstavlja izdajanje in/ali nakup strokovne literature in/ali drugih periodičnih in/ali občasnih športnih publikacij ter propagandnega gradiva na temo športnih dejavnosti.

Z LPŠ se lahko določi višino sredstev za sofinanciranje založništva.

Z JR (merila: izvlečki) se lahko določi število sofinanciranih projektov.

Če se založništvo v športu sofinancira z LPŠ, se izmed prijav na osnovi meril (*preglednica 16*) določi vrstni red najbolje ocenjenih projektov.

PREGLEDNICA ŠT. 16	ZALOŽNIŠTVO V ŠPORTU		
DEFICITARNOST: število izdanih publikacij letno	5+ publikacij	1 - 4 publikacij	ni publikacij
TOČKE ZA IZBIRO	5	10	15
REFERENCE IZDAJATELJA (AVTORJA)	ni poznan	poznan v RS	svetovno znan
TOČKE ZA IZBIRO	5	10	15
VRSTA/POMEN PUBLIKACIJE	propagandna	zbornik	strokovna
TOČKE ZA IZBIRO	5	10	15

### 3.4. MERILA ZA OCENJEVANJE IN VREDNOTENJE ZNANSTVENO RAZISKOVALNE DEJAVNOSTI

Nosilci znanstveno-raziskovalne dejavnosti so javne raziskovalne institucije v sodelovanju s civilno športno sfero in/ali gospodarstvom, cilj dejavnosti pa je ustrezen prenos znanstvenih spoznanj v športno prakso. Lokalna skupnost se odloči za sofinanciranje znanstvenoraziskovalne dejavnosti v primeru, ko gre za ciljne raziskovalne projekte, ki so povezani z lokalnim okoljem.

Z LPŠ se lahko določi višino sredstev za sofinanciranje znanstveno-raziskovalne dejavnosti v športu.

Z JR (merila: izvleček) se lahko določi število sofinanciranih projektov.

Če se znanstveno-raziskovalna dejavnost sofinancira z LPŠ, se izmed prijav na osnovi meril (*preglednica 17*) določi vrstni red najbolje ocenjenih projektov.



PREGLEDNICA ŠT. 17	ZR DEJAVNOST		
	začetna faza	faza izvedbe	zaključna faza
IZVEDLJIVOST PROJEKTA			
TOČKE ZA IZBIRO	5	10	15
RAZVOJNA KAKOVOST PROJEKTA: za občino	nima vpliva na razvoj športa	delno vpliva na razvoj športa	pospešuje razvoj športa
TOČKE ZA IZBIRO	5	10	15
POTENCIALNI VPLIV PROJEKTA NA OBČINO	pomemben za vlagatelja	pomemben za ŠD	pomemben za celotno občino
TOČKE ZA IZBIRO	5	10	15
REFERENCE PRIJAVITELJA/IZVAJALCA: izkušnje	nima referenc	do 5 let izkušenj	5 + let izkušenj
TOČKE ZA IZBIRO	5	10	15

### 3.5. MERILA ZA OCENJEVANJE IN VREDNOTENJE IK TEHNOLOGIJE

Informacijsko-komunikacijska tehnologija na področju športa predstavlja neposredno podporo za učinkovitejše in prijaznejše udejstvovanje v športu (obseg e-informacij o ponudbi v športu) ter sprotno analiziranje in spremljanje ravni učinkovitosti programov.

Z LPŠ se lahko določi višino sredstev za sofinanciranje IK tehnologije.

Z JR (merila: izvleček) se lahko določi število sofinanciranih projektov.

Če se IK tehnologija sofinancira z LPŠ, se med prijavi na osnovi meril (*preglednica 18*) določi vrstni red najboljše ocenjenih projektov.

PREGLEDNICA ŠT. 18	IK TEHNOLOGIJA		
	vzdrževanje obstoječe IKT	nadomestitev obstoječe IKT	nakup nove IKT
DEFICITARNOST PODROČJA			
TOČKE ZA IZBIRO	5	10	15
DOSTOPNOST IKT ZA UPORABNIKE	dostopna zaposlenim	dostopna društvom	dostopna vsem
TOČKE ZA IZBIRO	5	10	15
UPORABNOST IKT	uporabna za vlagatelja	uporabna v društvih	uporabna v celotni občini
TOČKE ZA IZBIRO	5	10	15

### 4. ORGANIZIRANOST V ŠPORTU:

Športna društva so interesna združenja občanov, ki pretežno s prostovoljnim delom uveljavljajo svoje interese in so temelj slovenskega modela športa. Predstavljajo osnovo za obstoj in razvoj vseh pojavnih oblik športa.

Športna zveza Kočevje (v nadaljevanju: ŠZK) je reprezentativno združenje športnih društev v občini in osrednja civilnodružbena organizacija na področju športa v občini.

Delovanje Zavoda za šport Kočevje ni predmet sofinanciranja po teh merilih, saj je Občina kot ustanoviteljica Zavoda dolžna poskrbeti za njegovo nemoteno delovanje.



#### 4.1. MERILA ZA OCENJEVANJE IN VREDNOTENJE ORGANIZIRANOSTI V ŠPORTU

Organiziranost v športu se pogosto enači z delovanjem športnih društev in njihovih zvez. Je pomembno področje športa, zato je v javnem interesu, da se z LPŠ zagotovijo sredstva v ta namen.

Pri vrednotenju se upoštevajo naslednja merila:

- LOKALNI POMEN: leta neprekinjenega delovanja: AJPES (1 leto = 3 točke),
- LOKALNI POMEN: število aktivnih članov; članarina: PRIJAVITELJ (1 član = 1 točka),
- RAZŠIRJENOST: število registriranih športnikov: OKS-ZŠZ (1 športnik = 2 točki),
- ORGANIZIRANOST: članstvo v občinski športni zvezi (1 članica = 30 točk).

S sredstvi LPŠ se sofinancirajo:

ORGANIZIRANOST V ŠPORTU:	MERILO ZA VREDNOTENJE:
delovanje športnih društev na lokalni ravni	materialni stroški/društvo in/ali član in/ali leto

PREGLEDNICA ŠT. 19	ORGANIZIRANOST V ŠPORTU			
DELOVANJE ŠPORTNIH DRUŠTEV	TRADICIJA	ČLANSTVO	REGISTRIRANI	ČLANSTVO OŠZ
točke/leto	3	0	0	0
točke/član in/ali točke/tekmovalec	0	1	2	30
TOČKE/MATERIALNI STROŠKI/DRUŠTVO	100	100	100	30

Z LPŠ se lahko določi višino sredstev za sofinanciranje organiziranosti v športu.

Če se organiziranost v športu sofinancira z LPŠ, se vloge ovrednoti po merilih (*preglednica 19*). Z JR (merila: izveček) se lahko določijo tudi druge vrednosti korekcijskih faktorjev MS organiziranosti. Pri čemer se upoštevajo dodatna merila (npr.: izvajalci niso registrirani kot športna društva, ne izvajajo celoletnih športnih programov,...).

Najvišja vrednost korekcijskega faktorja = 1,000!

Pri sofinanciranju ŠZK se za vsakega njenega aktivnega člana (društvo, klub) prizna 30 točk.

Če ŠZK z JR nima priznanih celoletnih športnih programov, se seštevek točk korigira s faktorjem (= 0,500).

#### 5. ŠPORTNE PRIREDITVE IN PROMOCIJA ŠPORTA

Športne prireditve so osrednji dogodek organizacijske kulture športa z vplivom na promocijo okolja. Kjer potekajo, imajo velik vpliv na razvoj turizma, gospodarstva in pomen za razvoj in negovanje športne kulture.

VELIKE MEDNARODNE ŠPORTNE PRIREDITVE:

Merila ne urejajo načina in višine vrednotenja/sofinanciranja velikih mednarodnih športnih prireditev (olimpijske igre, svetovna, evropska prvenstva, sredozemske igre...). Sredstva lokalne skupnosti se za takšne projekte v primeru uspešne kandidature za organizacijo/izvedbo zagotovijo v posebnih proračunskih virih.



### 5.1. MERILA ZA OCENJEVANJE IN VREDNOTENJE DRUGIH ŠPORTNIH PRIREDITEV

Med druge športne prireditve sodijo tekmovanja na državnem nivoju, množične športne prireditve in druge športne prireditve, ki upoštevajo trajnostne kriterije in so usmerjene k povečanju števila športno dejavnega prebivalstva.

Udeležba na uradno potrjenih tekmovanjih NPŠZ (državna prvenstva, ligaška, pokalna tekmovanja) ni predmet ocenjevanja in vrednotenja po teh merilih.

Pri vrednotenju športnih prireditev se upoštevajo naslednja merila:

- MNOŽIČNOST: število aktivnih udeležencev prireditve,
- RAVEN: odmevnost športne prireditve,
- USTREZNOST VSEBINE: osnovni namen in
- POMEN PRIREDITVE ZA LOKALNO OKOLJE: prednostne : druge.

Z LPŠ se lahko določi višino sredstev za sofinanciranje športnih prireditev (lahko ločeno za prednostne : druge).

Če se prireditve sofinancirajo z LPŠ, se z JR (merila: izvleček) lahko poimensko določi prednostne prireditve, ki se sofinancirajo in skupno število priznanih športnih prireditev na izvajalca.

Skupna vrednost korekcijskega faktorja materialnih stroškov izvedbe prireditve predstavlja seštevek posameznih korekcijskih faktorjev (*preglednica 21*) za raven prireditve, ustreznost vsebine in pomena za okolje.

Najvišja vrednost korekcijskega faktorja = 3,000!

S sredstvi LPŠ se sofinancirajo:

ŠPORTNE PRIREDITVE	MERIL ZA VREDNOTENJE:
športne prireditve lokalnega, občinskega in državnega pomena	materialni stroški/prireditev

PREGLEDNICA ŠT. 20	ŠPORTNE PRIREDITVE			
MNOŽIČNOST: število udeležencev	do 30	31 do 60	61 do 100	101 in več
TOČKE/MATERIALNI STROŠKI/PRIREDITEV	do 20	21 do 40	41 do 60	61 do 80

PREGLEDNICA ŠT. 21	RAVEN, USTREZNOST, POMEN ZA OKOLJE			
RAVEN ŠPORTNE PRIREDITVE	lokalno	občinsko	regionalno	državno
KOREKCIJSKI FAKTOR	največ 0,400	največ 0,600	največ 0,800	največ 1,000
USTREZNOST VSEBINE: osnovni namen	netekmovalno	tekmovalno: VSI	tekmovalno: ML	tekmovalno: DP
KOREKCIJSKI FAKTOR	največ 0,400	največ 0,600	največ 0,800	največ 1,000
POMEN ZA OKOLJE: prednostna : druga	druga	prednostna		
KOREKCIJSKI FAKTOR	največ 0,400	največ 1,000		

### 5.2. MERILA ZA OCENJEVANJE IN VREDNOTENJE JAVNEGA OBVEŠČANJA

Javno obveščanje v športu predstavlja produkcijo in predvajanje oddaj s pretežno športno vsebino.

Z LPŠ se lahko določi višino sredstev za sofinanciranje javnega obveščanja.

Z JR (merila: izvleček) se lahko določi število priznanih projektov.



Če se javno obveščanje sofinancira z LPŠ, se izmed prijav na osnovi meril (*preglednica 22*) določi vrstni red najbolj ocenjenih projektov.

PREGLEDNICA ŠT. 22	JAVNO OBVEŠČANJE V ŠPORTU		
DOSEG MEDIJA	lokalno	regionalno	državno
TOČKE ZA IZBIRO	5	10	15
POGOSTOST POJAVLJANJA	mesečno	tedensko	dnevno
TOČKE ZA IZBIRO	5	10	15
DOSTOPNOST VSEBINE	časopis	internet	TV, radio
TOČKE ZA IZBIRO	5	10	15

### 5.3. MERILA ZA OCENJEVANJE IN VREDNOTENJE ŠPORTNE DEDIŠČINE

Športna dediščina oziroma muzejska dejavnost predstavlja zbiranje, varovanje, dokumentiranje in predstavljanje premične dediščine slovenskega športa.

Z LPŠ se lahko določi višino sredstev za sofinanciranje športne dediščine.

Z JR (merila: izvleček) se lahko določi število priznanih projektov.

Če se športna dediščina sofinancira z LPŠ, se izmed prijav na osnovi meril (*preglednica 24*) določi vrstni red najbolj ocenjenih projektov.

PREGLEDNICA ŠT. 23	ŠPORTNA DEDIŠČINA		
IZVEDLJIVOST PROJEKTA: zbrano gradivo	do 20	21 - 50	51+
TOČKE ZA IZBIRO	5	10	15
POMEN PROJEKTA	društveni	lokalni	nacionalni
TOČKE ZA IZBIRO	5	10	15
IZVIRNOST PROJEKTA	že uporabljeni pristopi	inovativen pristop	izvirna ideja
TOČKE ZA IZBIRO	5	10	15

### 6. DRUŽBENA IN OKOLJSKA ODGOVORNOST ŠPORTA

V družbeno in okoljsko odgovornost športa sodi Nacionalna kampanja za spodbujanje športnega obnašanja! Gre za skupni projekt MGTŠ, FŠO in lokalnih skupnosti. Lokalna skupnost lahko pristopi k projektu, ki je izbran na nacionalni ravni, sicer pa družbena in okoljska odgovornost športa ni predmet sofinanciranja po LPŠ!

#### 6.1. MERILA ZA OCENJEVANJE IN VREDNOTENJE DRUŽBENE IN OKOLJSKE ODGOVORNOSTI

Z LPŠ se lahko določi višino sredstev za sofinanciranje družbene in okoljske odgovornost športa.

Z JR (merila: izvleček) se lahko določi število priznanih projektov.

Če se družbena in okoljska odgovornost športa sofinancira z LPŠ, se izmed prijav na osnovi meril (*preglednica 24*) določi vrstni red najbolj ocenjenih projektov.



PREGLEDNICA ŠT. 24	DRUŽBENA ODGOVORNOST ŠPORTA		
	omejen dostop	omejen krog populacije	širok krog populacije
IZVEDLJIVOST PROJEKTA: zajemanje populacije			
TOČKE ZA IZBIRO	5	10	15
POMEN PROJEKTA	društveni	lokalni	nacionalni
TOČKE ZA IZBIRO	5	10	15
IZVIRNOST PROJEKTA	že uporabljeni pristopi	inovativen pristop	izvirna ideja
TOČKE ZA IZBIRO	5	10	15

## 7. KONČNE DOLOČBE

Izveček pogojev in meril za izbiro, ocenjevanje in vrednotenje LPŠ v občini Kočevje se za programe in področja športa, ki so v koledarskem letu sofinancirani, objavi kot sestavni del razpisne dokumentacije (Merila: izveček)!

Merila za izbiro, ocenjevanje in vrednotenje LPŠ v občini Kočevje se lahko spremenijo in/ali dopolnijo. Spremembe in dopolnitve se opredelijo z LPŠ za leto, za katerega se LPŠ sprejema in/ali z JR.

Merila za izbiro, ocenjevanje in vrednotenje LPŠ se v času od dneva objave JR za sofinanciranje LPŠ do končne odločitve o višini sofinanciranja programov in področij športa ne smejo spreminjati.

**3351. Odlok o občinskem podrobnem prostorskem načrtu za del območja Gospodarska cona 2020 v Kočevju – GCK20 (del)**

Na podlagi 124. člena Zakona o urejanju prostora (Uradni list RS, št. 199/21, 18/23 – ZDU-1O, 78/23 – ZUNPEOVE, 95/23 – ZIUOPZP in 23/24) – ZUreP-3 in 18. člena Statuta Občine Kočevje (Uradni list RS, št. 32/15, 39/23) je Občinski svet Občine Kočevje na 18. redni seji dne 20. 11. 2024 sprejel

**ODLOK**

**o občinskem podrobnem prostorskem načrtu za del območja Gospodarska cona 2020 v Kočevju – GCK20 (del)**

**I. SPLOŠNE DOLOČBE**

**1. člen**

(pravna podlaga občinskega podrobnega prostorskega načrta)

(1) S tem odlokom se v skladu z Zakonom o urejanju prostora – ZUreP-3 (Uradni list RS, št. 199/22) in Odlokom o Občinskem prostorskem načrtu Občine Kočevje (Uradni list RS, št. 71/16, 64/18 in 81/22), sprejme Občinski podrobni prostorski načrt za »del območja Gospodarska cona 2020 v Kočevju – GCK20 (del)« (v nadaljevanju: OPPN).

(2) OPPN se vodi pod identifikacijsko številko 3487.

**II. VSEBINA OPPN**

**2. člen**

(sestavni deli občinskega podrobnega prostorskega načrta)

OPPNa iz prejšnjega člena vsebuje naslednje sestavine:

A) TEKSTUALNI DEL PODROBNEGA NAČRTA (ODLOK)

I. SPLOŠNE DOLOČBE

II. VSEBINA OPPN

1. OPIS PROSTORSKE UREDITVE

2. UMESTITEV NAČRTOVANIH UREDITEV V PROSTOR

2.1. Vplivi in povezave prostorske ureditve s sosednjimi območji

2.2. Zasnove in rešitve načrtovanih površin z objekti in ostalih površin

2.3. Pogoji in usmeritve za projektiranje in gradnjo

3. ZASNOVA PROJEKTIH REŠITEV IN POGOJEV GLEDE GRADNJE IN PRIKLJUČEVANJA OBJEKTOV NA GOSPODARSKO JAVNO INFRASTRUKTURO IN GRAJENO JAVNO DOBRO

4. REŠITVE IN UKREPI ZA CELOSTNO OHRANJANJE KULTURNE DEDIŠČINE

5. REŠITVE IN UKREPI ZA VARSTVO OKOLJA, NARAVNIH VIROV TER OHRANJANJA NARAVE

6. REŠITVE IN UKREPI ZA OBRAMBO TER VARSTVO PRED NARAVNIMI IN DRUGIMI NESREČAMI, VKLJUČNO Z VARSTVOM PRED POŽAROM

7. ETAPNOST IZVEDBE PROSTORSKE UREDITVE IN DRUGI POGOJI ZA IZVAJANJE OPPN

8. VELIKOST DOPUSTNIH ODPANJ OD FUNKCIONALNIH, OBLIKOVANJSKIH IN TEHNIČNIH REŠITEV

III. USMERITVE ZA DOLOČITEV MERIL IN POGOJEV PO PRENEHANJU VELJAVNOSTI PODROBNEGA NAČRTA

B) GRAFIČNI DEL PODROBNEGA NAČRTA

B1 Izsek iz grafičnega dela občinskega prostorskega načrta Občine Kočevje; M 1:5000;

B2 Vplivi in povezave s sosednjimi območji ter prikaz omejitev za varovanje okolja, naravnih virov in ohranjanje narave; M 1:10000;

B3 Situacija obstoječega stanja s katastrom; M 1:1000;

B4 Ureditvena situacija s prerezom; M 1:1000;

B4a Prezi območja; M 1:1000;

B5 Potek omrežij in priključevanje objektov na gospodarsko javno infrastrukturo ter grajeno javno dobro; M 1:1000;

B6 Ureditve potrebne za obrambo ter varstvo pred naravnimi in drugimi nesrečami, vključno z varstvom pred požarom; M 1:5000;

B7 Načrt parcelacije; M 1:2000;

B7a Parcelacija zakoličbenih točk; M 1:2000.

C) SPREMLJAJOČE GRADIVO

C1 Poročilo o sodelovanju z javnostjo

C2 Prikaz stanja prostora

C3 Strokovne podlage

C4 Usmeritve nosilcev urejanja prostora

C5 Mnenja nosilcev urejanja prostora

C6 Elaborat ekonomike

C7 Gradivo za pridobitev mnenja ZRSVN za pripravo občinskega podrobnega prostorskega načrta (OPPN) za del enote urejanja prostora GCK20; Mnenje ZRSVN; in Okoljsko poročilo z Odločbo o sprejemljivosti vplivov plana na okolje

C8 Obrazložitev in utemeljitev prostorskega akta

C9 Povzetek za javnost

**1. Opis prostorske ureditve**

**3. člen**

(namen občinskega podrobnega prostorskega načrta)

(1) S tem občinskim podrobnim načrtom se podrobneje določijo prostorski izvedbeni pogoji za nove gradnje objektov na območju OPPN, pogoji za gradnjo in rekonstrukcijo javnih prometnic, pogoji za priključitev novih objektov na gospodarsko javno infrastrukturo (v nadaljevanju: GJI) ter grajeno javno dobro.

(2) OPPN je podlaga za pripravo dokumentacije za pridobitev gradbenega dovoljenja.

**4. člen**

(območje občinskega podrobnega prostorskega načrta)

(1) Predvideno območje je velikost 30,2 ha in zajema zemljišča s parcelnimi številkami: 310/3, 310/4, 310/5, 310/7, 310/8, 310/10, 311, 312., 313/4, 313/7, 313/8, 313/9, 313/10, 313/12, 313/14, 313/16, 313/18, 314/10, 314/8, 315/2, 723/24, 723/23, 723/21, 723/12, 723/35, 727, 728/3, 723/44, 723/45, 723/47, 723/49, 723/51, 723/52, 726/2, 726/3, 726/4, 726/5, 728/14 (del), 728/18 (del), 728/19, 728/2, 728/20, 728/21, 729/2 (del) (vse) k. o. 1578 Željne ter 2210/1, 2210/6, 2210/8, 2211/70, 2211/6, 2211/7, 2216/4 (del), 2215/3 (del), 2211/65 (del), 2211/64 (del), 2208/9, 2208/11, 2207/39, 2207/37, 2210/9, 2210/7, 2209/12, 2211/74 (del), 2211/75 (vse) k. o. 1577 Kočevje in 1058 k. o. 1575 Stara Cerkev.

(2) Območje urejanja s tem odlokom se nanaša na severni in zahodni del enote urejanja prostora KV-4-OPPNa.

(3) Območje na zahodu omejuje regionalna cesta Kočevje–Stari Log (R1 214/1156) in obstoječ kompleks tovarne Yaskawa, na severu naselje Gorenje in Klinja vas, na vzhodu kmetijske površine in na jugu obrtna cona Kočevje (območje LIK I, II, III).

(4) Območje urejanja s tem odlokom je v naravi nepozidano območje.

(5) Območje je po namenski rabi prostora opredeljeno kot IG – gospodarske cone, CD – druga območja centralnih dejavnosti, PC – površine cest in PO ostale prometne površine in Gg – območja gozdnih zemljišč.

(6) Območje OPPN je prikazano na vseh grafičnih načrtih.

**5. člen**

(posegi izven območja občinskega podrobnega prostorskega načrta)

(1) Posegi izven območja OPPN so dovoljeni, če se pri projektiranju GJI, pripadajočih priključkov nanje ter pri projek-

tiranju javnih prometnic izkaže oziroma najde boljša tehnična rešitev od načrtovane ter pod pogojem, da rešitve niso v nasprotju z javnimi interesi in so potrjene s soglasjem upravljavca predmetnega voda in vseh tangiranih vodov.

(2) Izven območja se izvedejo priključki na GJI: priključek na elektro omrežje, vodovodno omrežje, kanalizacijski priključek, telekomunikacijski priključek.

## 2. Umestitev načrtovanih ureditev v prostor

### 2.1 Vplivi in povezave prostorske ureditve s sosednjimi območji

#### 6. člen

(vplivi in povezave)

(1) Območje je s prometnega vidika dostopno z zahodne strani z regionalne ceste Kočevje–Stari Log (R1 214/1156) pred vstopom v mesto Kočevje.

(2) Gospodarska cona se z sosednjimi območji poveže preko obstoječe in nove prometne mreže. Iz regionalne ceste se izvedejo dva nova priključka (P1 in P2). Iz severne smeri se izvede nov priključek na lokalno cesto LC171031 Željne–Klinja vas–Gorenje (P5) in v južnem delu se izvede nov priključek iz javne poti JP672321 Novomeška cesta–krožno (P6). Znotraj cone se izvedejo interne prometnice, ki omogočajo dostop do posamezne gradbene parcele.

(3) Območje OPPN spada v ekološko pomembno območje (EPO 80000) Osrednje območje življenjskega prostora velikih zveri. Na območju urejanja ni vodotokov in vodovarnostvenih območij (VVO). Na samem območju ni evidentiranih območij ohranjanja narave, se pa na širšem območju nahajata območji Nature 2000 – POO Kočevsko (ID SI3000263) in POV Kočevsko (ID SI5000013).

(4) Na območju ni evidentiranih enot varstva kulturne dediščine, se pa ca. 400 m severozahodno od območja nahaja arheološko območje Gorenje – arheološko najdišče (EŠD 11977).

(5) Območje ni poplavno ogroženo, leži izven razredov poplavne nevarnosti in ni podvrženo plazljivosti in eroziji.

(6) Preko območja OPPN potekata daljnovod DV 110 kV Hudo–Kočevje (med stojnima mestoma SM 108 in SM 110) ter daljnovod DV 110 kV Ribnica–Kočevje (med stojnima mestoma, SM 49A in SM 51). Na območju je sprejeta Uredba o državnem prostorskem načrtu za daljnovod 2 x 110 kV RTP Kočevje–RTP Črnomelj.

### 2.2 Zasnove in rešitve načrtovanih površin z objekti in ostalimi površinami

#### 7. člen

(funkcionalna zasnova območja)

(1) Celotno območje dela OPPN se nameni opravljanju storitvenih, servisnih in proizvodnih dejavnosti.

(2) Območje gospodarske cone je razdeljeno na 19 gradbenih parcel namenjenih gradnji stavb ter na parcele namenjene gradnji transformatorskih postaj, zadrževalnikov voda ter gradnji javnih prometnic, ki omogočajo dostope do vseh parcel namenjenih gradnji stavb za izvajanje dejavnosti.

(3) Za večjo fleksibilnost pozidave je omogočeno združevanje posameznih gradbenih parcel pod pogoji tega odloka.

(4) OPPN je razdeljen na pet karejev, in sicer: kare A, B, C, D in E.

(5) Kare A, B, C, D in E: Kareji predstavljajo nepozidano stavbno zemljišče cone in se jih nameni za izvajanje poslovnih dejavnosti v skladu s tem odlokom. Stavbe in dejavnosti znotraj kareja se izvede kot samostojne objekte in dejavnosti. Promet znotraj karejev A, B, C, D in E se uredi v sklopu manipulacijskih površin posamezne gradbene parcele namenjene gradnji stavb. Vhodi na območje GCK20 cone se izvedejo preko ob-

stoječega glavnega uvoza v cono v južnem delu območja ali preko novih priključkov iz regionalne ceste. Vhodi potekajo skozi dostopno »Cesto A« na jugu območja ter tudi preko dostopnih »Cest C« in »D« in tudi na severu preko obstoječe lokalne ceste Žemlje–Gorenje. Na skrajnem vzhodu se uredi t. i. »povezovalna cesta«, ki povezuje križišče iz lokalne ceste na severu s karejem A in cesto A proti jugu območja in se nadaljuje v »cesto E«. Poleg tega je predvidena tudi »Cesta B«, ki se napaja iz povezovalne ceste. Interni tovorni promet poteka dvosmerno in enosmerno krožno okoli vseh karejev. V sklopu manipulacijskih površin območja A, B, C, D in E se uredijo še parkirišča za tovorna vozila in za osebna vozila. Parkirišča za osebni promet se lahko uredijo v sklopu posamezne parcele. V severovzhodnem delu območja D se lahko izvede tudi višji oporni zid, ki bo omogočil izvedbo dodatnih parkirišč za osebna vozila ter krožni promet tovornim vozilom. Smeri prometnih tokov se uredijo z ustrezno talno signalizacijo. Možna je postavitev pomožnih stavb kot so dodatne nadstrešnice, namenjene zaščiti tovora in blaga pred zunanjimi vremenskimi vplivi, dozidave namenjene tehnološkemu procesu ter tipski objekti (šotori in podobno) namenjeni skladiščenju, pri čemer je potrebno upoštevati določen faktor zazidanosti ter minimalni delež zelenih površin v skladu s tem odlokom. Na strehe stavb se lahko namestijo paneli (sončni, fotovoltaični ...) za proizvodnjo energije. Na območju je možno urediti tudi samostojne sončne elektrarne.

(6) Na območju OPPN se uredita dve novi transformatorski postaji TP GCK1 (območje F1) ter TP GCK2 (območje F2). Obstoječa jamborska TP Brunvirt (območje F3) se nadomesti z novo. Jugozahodno od območja OPPN, tik ob javni poti JP672321, se nahaja obstoječa TP Poslovna cona LIK.

(7) Za zadrževanje padavinskih voda ter za uravnavanje in zmanjšanje vpliva pozidave na povečan in pospešen odtok meteorne vode se uredijo trije zadrževalniki. V kareju A se uredi večji zadrževalnik Z3 (volumen max. 8500 m<sup>3</sup>), v kareju C se uredi zadrževalnik Z2 (volumen max. 4.000 m<sup>3</sup>) ter v kareju D se uredi zadrževalnik Z1 (volumen max. 600 m<sup>3</sup>).

(8) Ostalo območje predstavljajo javne prometnice z vzhodno »povezovalno cesto«, ki je prečno povezana z obstoječo regionalno cesto na zahodu. Povezovalna cesta se lahko v nadaljevanju nadgradi v obvoznico Kočevje.

(9) Ob vzhodnem in severnem robu območja OPPN se vzpostavijo zelene barriere z avtohtono zasaditvijo. Območje gozda ob regionalni cesti se ohranja.

(10) Zeleni pas v smeri proti stanovanjskim naseljem se uredi širine 5 do 15 m, ki se ga intenzivno zasadi z avtohtonim visokoraslim drevjem in grmovno vegetacijo. Zasaditev se izvedene z neformalno zasnovo, sestavljeno iz pretežno visoke avtohtone vrste z velikimi listnimi ploskvami zasajene najmanj v dveh vzporednih vrstah in grmovne vrste. Zasaditev se izvede na način, da bodo skriti vsi objekti v vseh horizontalnih slojih. Ohranjena mora biti preglednost, skladno s predpisi o prometni varnosti oziroma v pasovih GJI. Izvede se tudi drevesna, grmovna in travnata zasaditev znotraj cone, ki zajema najmanj 10 % površin. Na parkiriščih znotraj cone mora biti zasajeno vsaj eno veliko drevo na 4 parkirna mesta ali srednje veliko drevo na 3 parkirna mesta.

(11) OPPN (del) se nahaja tik ob regionalni cesti I. reda, št. R1-214, na odseku 1156 Kočevje–Stari Log, od km 1,396 do km 1,709 na desni strani v smeri stacionaže državne ceste. Na širšem obravnavanem območju se nahajata dva cestna priključka iz regionalne ceste P3 in P4. Priključek P3 služi, kot dostop do območja kompleksa Yaskawa, P4 pa je kot dostop do kompleksa Govedoreja Kočevje (GO–KO) Priključka se ohranjata. Preko priključka P3 se v nadaljevanju izvede priključevanje nove gospodarske cone na obstoječo prometno mrežo. Gospodarska cona se na obstoječo prometno mrežo priključuje preko dveh novih cestnih priključkov P1 in P2 s priključitvijo na

regionalno cesto R1-214 ter preko dveh novih cestnih priključkov P5 in P6 s priključitvijo na obstoječe občinske ceste.

(12) Zaradi zagotavljanja ustreznih pogojev odvajanja padavinskih voda iz območja cone, se teren znotraj posameznega kareja uredi v skladu z 12. členom tega odloka.

### 2.3 Pogoji in usmeritve za projektiranje in gradnjo

2.3.1 Prostorski izvedbeni pogoji glede dejavnosti, namembnosti in vrste dopustnih posegov v prostoru

#### 8. člen

(vrste dopustnih dejavnosti)

Na območju dela OPPN je v skladu s standardno klasifikacijo dejavnosti (SKD) dovoljeno izvajanje predelovalnih dejavnosti, promet, skladiščenje, oskrba z energijo, in ravnanje z odpadki ter gospodarskih, poslovnih, trgovskih in storitvenih dejavnosti. Dopustne so tudi spremljajoče dejavnosti: trgovine, storitvene dejavnosti, gostinstvo, poslovne in druge dejavnosti.

#### 9. člen

(vrste dopustnih glavnih objektov in pomožnih objektov)

(1) Na območju OPPN je v sklopu gradbene parcele za gradnjo stavb dovoljena gradnja naslednjih glavnih objektov:

- 12112 Gostilne, restavracije in točilnice,
- 122 Poslovne in upravne stavbe,
- 123 Trgovske stavbe in stavbe za storitvene dejavnosti,
- 124 Stavbe za promet in stavbe za izvajanje komunikacij,

– 125 Industrijske stavbe in skladiščne stavbe,

– 1274 Druge nestanovanjske stavbe (razen 12741).

(2) Na območju OPPN je v sklopu gradbene parcele za gradnjo stavb dovoljena gradnja naslednjih pomožnih objektov (enostavni in nezahtevni objekti), kot so:

- 1242 – garažne stavbe,
- 12745 – vetrolov pred vhodom v glavni objekt, nadstrešnica,

– 2111 – regionalne ceste,

– 21121 – lokalne ceste in javne poti, nekategorizirane ceste in gozdne ceste,

– 24205 – ograje (varovalna ograja kot enostavni objekt),

– ekološki otok,

– urbana oprema.

(3) Pomožni objekt je objekt, ki funkcionalno dopolnjuje glavne objekte tako, da izboljšuje in dopolnjuje njihove bivalne, delovne oziroma obratovalne pogoje. Lahko je samostoječi ali se glavnega objekta dotika, vendar z njim konstrukcijsko ni povezan. Po velikosti ne presega glavnega objekta in zanj niso potrebni novi komunalni in drugi priključki. Pomožni objekt se lahko gradi izključno na zemljišču, ki je namenjeno redni rabi glavnega objekta.

(4) Na območju OPPN (del) je prepovedano umestiti: obrate, ki lahko povzročijo onesnaženje okolja večjega obsega, obrate večjega ali manjšega tveganja za okolje, zbirne centre za odpadke ter obrate za skladiščenje/predelavo odpadkov.

#### 10. člen

(vrste dopustnih gradbeno inženirskih objektov)

(1) Na celotnem območju OPPN je dovoljena gradnja gradbeno inženirskih objektov, in sicer:

– 2111 Regionalne ceste,

– 2112 Lokalne ceste in javne poti, nekategorizirane ceste in gozdne ceste,

– 21520 Jezovi, vodne pregrade in drugi vodni objekti (samo zadrževalniki ...),

– 2153 Sistem za namakanje in osuševanje,

– 22 Cevovodi, komunikacijska omrežja in elektroenergetski vodi,

– 23022 Hranilniki električne energije,

– 23021 Elektrarne in drugi energetski objekti (sončne elektrarne, fotonapetostne elektrarne do 1 MW),

– 24205 Objekti za preprečevanje zdrsa in ograditev (ograje in oporni zidovi),

– 24206 Odprta skladišča in odprte prodajalne površine,

– 24208 Drugi gradbeni inženirski objekti, ki niso uvrščeni drugje.

#### 11. člen

(vrste gradenj)

V območju OPPN so dovoljene naslednje vrste gradenj pod pogoji tega odloka:

– gradnje novih objektov (novi objekti, prizidave);

– rekonstrukcije objektov;

– manjša rekonstrukcija;

– odstranitve (rušitve) objektov ali njihovih delov;

– vzdrževanje objektov.

2.3.2 Prostorsko izvedbeni pogoji glede lege, velikosti in oblikovanja objektov

#### 12. člen

(lega, velikost ter oblikovanje glavnih objektov)

(1) Glavne in pomožne objekte se locira znotraj posamezne gradbene parcele kareja A, B, C, D in E upoštevajoč minimalne zelene površine iz 15. člena tega odloka ter faktor zazidanosti iz 17. člena tega odloka. Objekte se gradi znotraj določene gradbene meje. V grafičnem delu so velikosti načrtovanih stavb prikazane le informativno.

(2) Upravni deli objektov se praviloma locirajo na glavno dostopno javno prometnico, v ozadje oziroma dvoriščno stran pa se locirajo proizvodni del in skladišča.

(3) Maksimalni vertikalni gabarit: gabariti niso enotno predpisani. Upošteva se vertikalni gabarit prevladujočih obstoječih stavb na območju. Predvideni so objekti višine do 15 m. Možna je izvedba visokega pritličja ali drugačna oblika etažnosti, ki je pogojena s tehnologijo proizvodnje. Dopustna so odstopanja zaradi tehnoloških zahtev, tako da so posamezni manjši deli objektov ali samostojni tehnološki objekti (npr. dimnik, silos, stolp, dvigalo ipd.) lahko višji od maksimalnih dopustnih gabaritov. Ti se oblikujejo kot kakovostno in prepoznavno oblikovani prostorski poudarki. V primeru zasnove objekta kot poslovno-proizvodnega dela in upravnega dela ali iz različnih poslovno-proizvodnih delov, je lahko višinski gabarit razgiban.

(4) Na lokacijah pod daljnovodi se maksimalna višina stavbe določi v fazi projektiranja ter v dogovoru z upravljavcem daljnovoda.

(5) Dopustna je ureditev kleti; višina podzemnih delov objektov, ki so v celoti vkopani, ni omejena, vendar mora biti geomehansko preverjena. Če je objekt funkcionalno in strukturno zasnovan iz poslovno-proizvodnega dela in upravnega dela ali iz različnih poslovno-proizvodnih delov, je lahko višinski gabarit razgiban.

(6) Kota pritličja: kota pritličja objekta se določi maksimalno 0,5 m nad koto platoja gradbene parcele. Plato se prilagodi višini javne prometnice, iz katere je urejen glavni dostop.

(7) Objekti so v osnovi pravilnih geometrijskih oblik z možnimi manjšimi aneksi. Glede na predvideno velikost stavbnih mas se predlaga členjenost samih volumnov tako, da se razbije monotoniya objektov v horizontalnih in/ali vertikalnih gabariti. Dopustna je prilagoditev oblikovanja objektov oblikovnim značilnostim celostne podobe podjetja. Oblikovno se poudari glavno fasado objekta, kjer se praviloma nahaja tudi glavni vhod v objekt.

(8) Glavni objekt se oblikuje:

– streha: za objekte večjih dimenzij so dopustne ravna strehe, enokapne strehe naklona do 20° ali ločene strehe; z oblikovanim horizontalnim vencem v katerem so višinsko potopljeni elementi strehe, kot so nakloni, eventualna notranja slemena, elementi odvodnjavanja, paneli, strojna oprema ipd.

Nad ravnino strehe so lahko nameščene le naprave in ureditve manjšega merila (npr. komunikacijske, klimatske, solarne naprave, fotovoltaika ipd.).

– kritina: primernega materiala glede na tip strehe.

– fasada: različni tipi fasadnih oblog v belih ali svetlih tonih. Glavne fasade ter glavni vhodi se lahko poudarijo z različnimi materiali in/ali barvami v skladu s celotno podobo podjetja.

– Zunanje površine in brežine se maksimalno zatravijo in lahko zasadijo z avtohtonimi grmovnicami in avtohtonim drevjem. Manipulacijske zunanje površine se asfaltirajo.

### 13. člen

(lega, velikost ter oblikovanje pomožnih objektov)

(1) Pomožne objekte se locira znotraj posamezne gradbene parcele za gradnjo stavb upoštevajoč delež zelenih površin iz 15. člena tega odloka ter faktor zazidanosti iz 17. člena tega odloka. Odmik od sosednjega zemljišča mora znašati min. 1,5 m (najbolj izpostavljeni del objekta).

(2) Pomožni objekti morajo biti tlorisno podrejeni glavnemu objektu.

(3) Pomožne objekte se maksimalno možno poenoti z oblikovanjem glavnega objekta.

(4) Ekološki otok se hortikulturno uredi (betonski plato z ustreznim odvodnjavanjem ter ograja).

(5) Urbana oprema se oblikovno poenoti z urbano opremo širšega območja Kočevja.

### 14. člen

(lega, velikost ter oblikovanje gradbeno inženirskih objektov)

(1) Gradbeno inženirski objekti se lahko gradijo na celotnem območju OPPN.

(2) Fotonapetostne elektrarne z električno močjo pod 1 MW ter ostali paneli se nameščajo na strehe načrtovanih stavb.

(3) Dovoljene so žičnate ali kovinske ograje, vendar morajo biti transparentne. Ograje je dopustno postaviti največ do meje zemljiške parcele na kateri se gradijo, vendar tako, da se z gradnjo, rekonstrukcijo in vzdrževanjem ne posega na sosednje zemljišče. Če se gradijo na mejo, se morajo lastniki zemljišč, na katere ti objekti mejijo, o tem pisno sporazumeti. Na območju cone se lahko izvede oporne zidovi višji od 1 m, kot posledica ureditve platojev posamezne gradbene parcele ali izvedbe javne prometnice. Ti so kamniti ali betonski obloženi s kamnito oblogo.

### 15. člen

(oblikovanje zelenih površin)

(1) Vzдолž vzhodne meje gospodarske cone se vzpostavi zelena bariera z intenzivno hortikulturno ureditvijo. Prav tako se zelena bariera z gosto avtohtono zasaditvijo vzpostavi v pasu ob lokalni cesti v severnem delu območja OPPN. Zelena bariera se uredi širine 5 do 15 m, ki se jo intenzivno zasa-di z avtohtonim visokoraslim drevjem in grmovno vegetacijo. Zasaditev se izvedene z neformalno zasnovo, sestavljeno iz pretežno visoke avtohtone vrste z velikimi listnimi ploskvami zasajene najmanj v dveh vzporednih vrstah in grmovne vrste. Zasaditev se izvede na način, da bodo skriti vsi objekti v vseh horizontalnih slojih. Ohranjena mora biti preglednost, skladno s predpisi o prometni varnosti oziroma v pasovih GJL. Izvede se tudi drevesna, grmovna in travnata zasaditev znotraj cone, ki zajema najmanj 10 % površin posamezne gradbene parcele.

(2) Na severozahodnem robu območja se maksimalno ohranja obstoječ pas gozda vzdolž regionalne ceste. V območju gozda se izvede zadrževanje padavinskih voda. Po vkupu zadrževalnika se na površini zadrževalnika in neposredni okolici ponovno vzpostavi gozdna vegetacija. Zagotovljena mora biti kulisa gozda med regionalno cesto in gospodarsko cono. Posek gozda zaradi izvedbe zadrževalnika se lahko izvede še le po pridobitvi ustreznega dovoljenja za gradnjo in izdani ugotovitveni odločbi s strani pristojnega zavoda za gozdove.

(3) Na parkiriščih znotraj cone mora biti zasajeno vsaj eno veliko drevo na 4 parkirna mesta ali srednje veliko drevo na 3 parkirna mesta.

(4) V sklopu posamezne gradbene parcele za gradnjo stavb se zagotovi najmanj 10 % zelenih površin.

(5) Zasaditev drevnin in zatravitev ob cesti se predvidi zaradi protierozijske zaščite rušljivih in porušeni brežin, zaradi dušenja hrupa, zmanjšanja vpliva vetra in snega oziroma nadomestitve vegetacije naravnega okolja zaradi gradnje, uporabe ali vzdrževanja cest.

(6) Zasaditve v največji razrasti ne smejo posegati v prosti profil cestnega telesa državne ceste.

(7) V območju površin, potrebnih za preglednost ceste, je dopustna zatravitev in zasaditev grmovnic, katerih višina rasti ne presega 0,75 m.

(8) Vzorec zasaditve površin ob cesti je treba prilagoditi pogojem vzdrževanja cestišča, preglednosti ceste in priklju-čevanja, namestitve prometne signalizacije in opreme. Zasa-ditev v območju komunalnih vodov znotraj cestnega telesa ni dovoljena.

(9) Pri predvidenem poseku drevja iz točke (2), ki je z Gozdnogospodarskim načrtom gozdnogospodarske enote Grintovec (2020–2029) opredeljen kot gozd, mora biti pred začetkom gradnje označeno in evidentirano drevje za posek. Drevje za posek označi in evidentira krajevno pristojni delavec Zavoda za gozdove Slovenije, skladno s predpisom o načrtih za gospodarjenje z gozdovi in upravljanje z divjadjo. Ravno tako se v skladu z zakonodajo o gozdovih drevje lahko poseka šele po pridobitvi dovoljenja za gradnjo in izdani ugotovitveni odločbi. Pri poseku in spravilu lesa se mora upoštevati določila predpisa o izvajanju sečnje, ravnanju s sečnimi ostanki, spravi-lu in zlaganju gozdnih lesnih sortimentov ter predpisa o varstvu pred požarom v naravnem okolju.

### 2.3.3 Prostorski izvedbeni pogoji in merila za parcelacijo

#### 16. člen

(parcelacija)

(1) Parcelacija območja se izvede v skladu z grafično prilogo »B7 Načrt parcelacije« ter v skladu s tolerancami tega odloka.

(2) Kare A predstavlja gradbene parcele stavb GP3, GP4 in GP5. Kare B predstavlja gradbene parcele stavb GP6, GP7, GP8, GP9, GP10 in GP11. Kare C predstavlja gradbene parcele stavb GP12, GP13, GP14, GP15, GP16 in GP17. Kare D predstavlja gradbene parcele stavb GP18 in GP19. Kare E predstavlja gradbene parcele stavb GP1 in GP2.

(3) Uredita se tudi dve posebni gradbeni parceli GPYa-skava za ureditve kompleksa Yaskave ter GPrtp za ureditve obstoječe razdelilne transformatorske postaje (RTP).

(4) V gospodarski coni se uredijo gradbene parcele trans-formatorskih postaj. Območje F1 predstavlja gradbeno parcelo GPtp1, kjer se zgradi nova TP GCK1. Območje F2 predstavlja gradbeno parcelo GPtp2, kjer se zgradi nova TP GCK2. Območje F3 predstavlja gradbeno parcelo GPtp3, kjer se zgradi nadomestna TP Brunvirt.

(5) V gospodarski coni se uredijo trije zadrževalniki pada-vinskih voda. V kareju D se v sklopu gradbene parcele GPz1 uredi zadrževalnik Z1. V kareju C se v sklopu gradbene parcele GPz2.1 in GPz2.2 uredi zadrževalnik Z2. V kareju A se v sklopu gradbene parcele GPz3 uredi zadrževalnik Z3.

(6) Ostali del območja predstavlja gradbeno parcelo jav-nih prometnic GPc. Gradbena parcela javnih prometnic se lahko poljubno deli glede na faznost gradnje.

(7) V sklopu gradbene parcele javnih cest se uredijo tudi zeleni drenažni jarki za odvodnjavanje cone ter zelene barriere vzdolž vzhodne meje območja cone.

(8) Gradbene parcele namenjene gradnji stavb se lahko združuje pod pogojem, da je omogočen neposreden dostop na javno prometnico in priključitev na javno energetska in ko-

munalno omrežje. V primeru združevanja parcel se ustrezno poveže tudi gradbena meja.

(9) Združevanje parcel je možno v skladu s HH študijo ter priključevanjem posameznih parcel in cest na posamezne zadrževalnike, v skladu z grafično prilogo Potek omrežij in priključevanje objektov na gospodarsko javno infrastrukturo GJI (Priloga B5 »Potek omrežij in priključevanje objektov na gospodarsko javno infrastrukturo ter grajeno javno dobro«).

(10) V primeru drugačnih priključevanj parcel in cest na posamezne zadrževalnike, je treba ponovno preveriti ureditev (združevanje parcel) znotraj modela in novelirati volumensko zasnovo zadrževalnikov.

(11) Mejne točke gradbenih parcel so opredeljene v državnem koordinatnem sistemu (D96/TM (ESRS)).

#### 2.3.4 Stopnja izkoriščenosti zemljišč za gradnjo

##### 17. člen

(izkoriščenost zemljišča za gradnjo)

(1) Faktor zazidanosti (FZ) gradbenih parcel za gradnjo stavb v gospodarski coni znaša max. 0,60. V zazidano površino se upošteva površina vseh osnovnih in pomožnih stavb.

(2) V sklopu posamezne gradbene parcele za gradnjo stavb je treba zagotoviti min. 10% zelenih površin.

### 3. Zasnova projektних rešitev in pogojev glede gradnje in priključevanja objektov na gospodarsko javno infrastrukturo in grajeno javno dobro

##### 18. člen

(skupne določbe)

(1) Na območju OPPN so dopustne novogradnje, odstranitve, rekonstrukcije in vzdrževanje GJI in grajenega javnega dobra, pri čemer se upošteva funkcionalno zasnovano območje OPPN, predvidenih objektov v območju ter možnost njihovega razvoja.

(2) Načrtovanje in posegi v varovalne pasove posameznih infrastrukturnih omrežij ter gradnja novih GJI se izvaja skladno z veljavnimi predpisi s področja gradnje, obratovanja in vzdrževanja posameznih omrežij, pod tehničnimi pogoji upravljavec posameznih omrežij, podanimi z mnenji k OPPN in s pridobitvijo njihovega mnenja v fazi izdelave projektne dokumentacije. Gradnja se izvaja pod njihovim nadzorom. V območju varovalnih pasov GJI je brez mnenja upravljavca prepovedano postavljati vse vrste objektov ter saditi drevesa, dodajati ali odzematati zemljino, kar bi imelo za posledico zviševanja ali zniževanja globine infrastrukturnega voda od predpisane ter deponirati gradbeni ali drugi material ter postavljatičasne objekte.

(3) Na mestih, kjer so predvidene vozne površine, na mestih križanj z drugimi infrastrukturnimi vodi in v primeru izvajanja del v njihovem varovalnem pasu, se obstoječe vode ustrezno zaščititi ali prestavi.

##### 19. člen

(javna cestna infrastruktura)

(1) Območje urejanja s tem OPPN se na obstoječo cestno mrežo priključuje preko dveh novih cestnih priključkov na regionalno cesto R1-214, in sicer preko P1 in P2 ter dveh novih cestnih priključkov, ki se priključujeta na obstoječe občinske ceste P5 in P6:

– P1: nov cestni priključek na R1-214/1156 v km cca 1,400

– P2: nov cestni priključek na R1-214/1156 v km cca 1,710

– P5: nov cestni priključek na lokalno cesto LC171031

(Željne–Klinja vas–Gorenje)

– P6: nov cestni priključek na javno pot JP672321.

(2) Pri načrtovanju novih cestnih priključkov se upošteva prometno analizo, ki se v fazi projektiranja novelira. Oba nova

križišča na regionalni cesti (P1 in P2) se uredita kot klasična trikraka križišča. Ob vozišče regionalne ceste se umestijo površine za pešce in/ali kolesarje.

(3) Prometna mreža znotraj cone povezuje vse kareje in je razdeljena na prečne ceste A, B, C in D, ki povezujejo regionalno cesto s povezovalno cesto, cesto E v južnem delu ter povezovalno cesto, ki povezuje prečne ceste in poteka vzdolž vzhodnega roba območja OPPN.

(4) Cesta A: poteka v nadaljevanju javne poti JP672321, kjer se uredi novo trikrako križišče (območje P6) do nove povezovalne ceste, kjer se uredi novo krožišče.

(5) Cesta B: poteka polkrožno od povezovalne ceste do ceste C.

(6) Cesta C: povezuje regionalno cesto (priključek P1) ter povezovalno cesto.

(7) Cesta D: povezuje regionalno cesto (priključek P2) ter povezovalno cesto.

(8) Cesta E: poteka v podaljšku povezovalne ceste v smeri proti jugu.

(9) Povezovalna cesta: uredi se vzdolž vzhodne meje cone in poteka od ceste E do lokalne ceste LC 171031 (priključek P5) in med sabo povezuje prečne ceste A, B, C in D.

(10) Vzdolž lokalne ceste LC 171031 Željne–Klinja vas–Gorenje se izvede enostranski pločnik.

(11) Vse javne prometnice znotraj gospodarske cone morajo biti projektirane za merodajno vozilo – tovorno vozilo s priklopnikom. Širina vozišča mora biti min. 2 x 3 m z ustreznimi razširitvami ter enostranskim pločnikom širine vsaj 1,70 m.

(12) Na posamezno gradbeno parcelo se lahko uredi en glavni dostop namenjen predvsem obiskovalcem in zaposlenim ter en gospodarski dostop namenjen predvsem tovornim vozilom. Glavni dostopi dveh sosednjih gradbenih parcel naj se združujeta.

(13) Parkiranje in obračanje vseh vrst vozil se mora vršiti v sklopu posamezne gradbene parcele. Vzvratno vključevanje vozil na javno prometnico je prepovedano. Če je gradbena parcela varovana z zapornico je treba zapornico locirati tako, da je vsaj enemu tovornemu vozilu omogočena ustavitve pred zapornico v sklopu gradbene parcele. Ustavljanje in parkiranje vozil na javni prometnici je prepovedano.

(14) Pri projektiranju cestnih priključkov na javne ceste se mora upoštevati preglednostni trikotnik in izračunati preglednostno razdaljo. V polju preglednosti ob križiščih, v krivinah in priključkih na javne ceste ni dovoljeno postavljati ovir ter zasajevati zelene meje, drevje, grmovnice ali podobno, kar bi lahko oviralo preglednost in ogrožalo prometno varnost.

(15) V sklopu posamezne gradbene parcele se v skladu s tehničnimi normativi, zagotovi ustrezno število parkirnih mest za zaposlene in obiskovalce ter tovorna vozila.

(16) Vse javne prometnice se morajo ustrezno odvodnjavati. Za ta namen se vzdolž prometnic uredi cestna padavinska kanalizacija, ki se odvodnjava v zadrževalnike (Z1, Z2 in Z3). Za prelihanje viškov padavinskih voda iz cestišča in gradbenih parcel se, vzdolž javnih prometnic, izvedejo zeleni drenažni jarki, ki se povežejo z zadrževalniki. Potencialno onesnažene padavinske vode se morajo predhodno očistiti v ustrezno dimenzioniranih lovilcih olj.

(17) Vse javne prometne površine se opremijo z javno razsvetljavo, ki se napaja iz obstoječih in novih transformatorskih postaj.

(18) Investitor (lastnik posamezne gradbene parcele) na katerih se predvidi stojno mesto DV stebrov, poskrbi za zadostno manipulativni prostor za njihovo postavitev.

##### 20. člen

(področje železnic)

Z vidika obstoječe javne železniške infrastrukture območje OPPN leži izven območij obstoječe javne železniške

infrastrukture, Direkcija Republike Slovenije za infrastrukturo na obravnavanem območju nima že načrtovanih investicij v razvoj javne železniške infrastrukture.

#### 21. člen

(področje letalskega prometa)

(1) Preko območja načrtovanih prostorskih ureditev potekajo zračne poti, zato je pri posegih v prostor potrebno upoštevati omejitve, kot izhajajo iz zakonodaje o letalstvu.

(2) Pri načrtovanju je potrebno upoštevati določila zunaj cone letališča povezana z ovirami za zračni promet:

– v krogu s polmerom 10 kilometrov od referenčne točke letališča objekti, instalacije in naprave, ki so višje kot 100 metrov ali višje kot 30 metrov, pa se nahajajo na terenu, ki je več kot 100 metrov višji od referenčne točke letališča,

– objekti, instalacije in naprave, ki se nahajajo izven kroga iz prejšnje točke, in ki so višji od 30 metrov in ki stojijo na naravnih ali umetnih vzpetinah, če se vzpetine dvigajo iz okoliške pokrajine za več kot 100 metrov,

– vsi objekti, instalacije in naprave, ki segajo več kot 100 metrov od tal, ter daljnovodi, žičnice in podobni objekti, ki so napeti nad dolinami in soteskami po dolžini več kot 75 metrov.

(3) Za ovire pod zračnimi potmi štejejo tudi objekti in naprave zunaj naselij, ki so višji od okoliškega terena za najmanj 25 metrov, če se nahajajo znotraj varovalnih pasov posameznih cest, železniških prog, visokonapetostnih vodov in podobno.

(4) Pri graditvi, postavljanju in zaznamovanju objektov, ki utegnejo s svojo višino vplivati na varnost zračnega prometa je treba za lokacijo oziroma izgradnjo takega objekta pridobiti ustrezno mnenje Javne agencije za civilno letalstvo Republike Slovenije. Tak objekt je treba označiti in zaznamovati v skladu z veljavnimi predpisi.

#### 22. člen

(vodovodno omrežje)

(1) Za potrebe gospodarske cone je treba zgraditi novo javno vodovodno omrežje, ki se bo napajalo iz obstoječega javnega vodovodnega omrežja v neposredni bližini cone. Točke priključitve so možne v južnem delu cone pri cesti A, vzhodno od kompleksa Yaskawa ter na območju lokalne ceste LC171031.

(2) Novo vodovodno omrežje je predvideno v koridorju javnih prometnic.

(3) V fazi projektiranja se na podlagi izdanih projektnih pogojev upravljavca javnega vodovodnega omrežja predvidi novo javno vodovodno omrežje. Pri projektiranju je treba upoštevati naslednje zahteve:

– preveriti hidravliko obstoječega omrežja na katerega se bo navezovalo novo omrežje in ugotoviti ali obstoječe vodovodno omrežje zagotavlja dodatne količine vode in predpisane tlake za normalno funkcioniranje tako obstoječe kot nove gospodarske cone. Na podlagi preveritve podatki ustrezne tehnične rešitve, ki se jih natančno obdela v projektni dokumentaciji;

– za vodovodne cevi DN 80 ali večje uporabiti nodularno litino, za vodovodne cevi manjšega profila (< DN 90) pa PE cevi;

– dela na obstoječem javnem vodovodnem omrežju (prezave) lahko opravlja le upravljavec vodovodnega omrežja;

– stroške prestavitve, poglobitve, zamenjave, zaščite ali odprave poškodb nastalih na obstoječem javnem cevovodu bremenijo investitorja gradnje, ki škodo povzroči;

– pri projektiranju upoštevati Odlok o oskrbi s pitno vodo v Občini Kočevje ter tehnični pravilnik.

(4) Za posamično gradbeno parcelo se izvede vodovodni priključek. Na vedno dostopnem mestu se izvede vodomerni jašek. V fazi projektne dokumentacije se glede na porabo vode v objektu določi profil priključne cevi in vodomera. Upoštevati je treba predpis, da vodovodni priključek ne sme biti daljši od 50 m. Pri projektiranju hišnih priključkov je potrebno uposte-

vati tehnični pravilnik o javnem vodovodu na območju Občine Kočevje.

(5) Na območju gospodarske cone se predvidi javno hidrantno omrežje. V fazi projektiranja je treba na podlagi hidravličnega izračuna preveriti obstoječe in predvideno omrežje in na podlagi tega določiti kakšne količine požarne vode se lahko zagotavljajo.

(6) Končno količino požarne vode in tlake, ki se bojo zagotavljali iz javnega vodovodnega omrežja mora projektant v fazi izdelave projektne dokumentacije uskladiti z upravljavcem vodovoda.

(7) Zunanje in/ali notranje hidrantno omrežje potrebno zaradi namena stavbe, ki ni del javnega vodovodnega omrežja in se smatra kot interno omrežje. To omrežje mora biti pod meritvijo. Stroške omrežnine in vodarine nosi lastnik internega omrežja.

#### 23. člen

(visokonapetostno elektroenergetsko omrežje)

(1) Na območju gospodarske cone se nahaja visokonapetostno elektroenergetsko omrežje.

(2) Jugozahodno od območja OPPN se nahaja RTP 110/20 kV Kočevje. Iz RTP v smeri severa potekata dva daljnovoda, in sicer:

– DV 110 kV Ribnica–Kočevje in

– DV 110 kV Hudo–Kočevje.

(3) Od RTP Kočevje do RTP Črnomelj je s sprejeto Uredbo o državnem prostorskem načrtu načrtovan nadzemni daljnovod 2 x 110 kV RTP Kočevje–RTP Črnomelj.

(4) Pri projektiranju in gradnji na območju gospodarske cone se upoštevajo varovalni pasovi obstoječih in načrtovanih 110 kV daljnovodov, ki jih določa 112. člen Energetskega zakona (EZ-2) (Uradni list RS, št. 38/24). Skupna širina varovalnega pasu 110 kV daljnovoda znaša 30 m (15 m levo in 15 m desno osi DV). Za vsak poseg v varovalni pas daljnovoda je v skladu z energetskim in gradbenim zakonom treba pridobiti projektne pogoje ter pozitivno mnenje upravljavca tangiranega elektroenergetskega voda.

(5) V varovalnem pasu elektroenergetskih omrežij, se smejo graditi drugi objekti in naprave ter izvajati dela, ki bi lahko vplivala na obratovanje omrežja, le ob določenih pogojih in na določeni oddaljenosti od vodov in objektov tega omrežja.

(6) Pri umestitvi in projektiranju objektov ter glede višin objektov v in ob varovalnem prostoru daljnovodov je treba v nadaljnjih fazah projektiranja upoštevati zahteve Pravilnika o tehničnih pogojih za graditev nadzemnih elektroenergetskih visokonapetostnih vodov izmienične napetosti 1 kV do 400 kV, Pravilnik o pogojih in omejitvah gradnje, uporabe objektov ter opravljanja dejavnosti v območju varovalnega pasu elektroenergetskih omrežij (Uradni list RS, št. 101/10, 17/14 – EZ-1 in 38/24 – EZ-2), standardov SIST EN 50341-1:2013 in SIST EN 50341-2:21:2023 ter Uredbo o elektromagnetnem sevanju v naravnem in življenjskem okolju (Uradni list RS, št. 70/96, 41/04 – ZVO-1 in 44/22 – ZVO-2). Varnostne višine in varnostne oddaljenosti morajo ustrezati zahtevam standardov.

(7) V OPPN je treba zagotoviti zadostni prostor za postavitev stebrov, izvedbo ozemljitev in izvedbo dostopnih poti. Dostopne poti do SM1, SM2, SM3 in SM4 se izvedejo v skladu z državnim prostorskim izvedbenim aktom oziroma v primeru, da bodo ureditve načrtovane z OPPN že izvedene, se dostopne poti do daljnovodnih stebrov uredijo v skladu z OPPN. Neoviran dostop do obstoječih in predvidenih stojnih mest daljnovodnih stebrov na območju OPPN mora biti vedno zagotovljen.

(8) V fazi izdelave projektne dokumentacije oziroma pred pridobitvijo gradbenega dovoljenja, mora investitor skleniti služnostno pogodbo za gradnjo, obratovanje in rekonstrukcijo daljnovoda 2 x 110 kV RTP Kočevje–RTP Črnomelj s stojnimi mesti in dostopnimi potmi z investitorjem in upravljavcem daljnovoda.

(9) Pri projektiranju se upošteva določila predpisa o pogojih in omejitvah gradenj, uporabe objektov ter opravljanja

dejavnosti v območju varovalnega pasu elektroenergetskih omrežij, določila predpisa o tehničnih pogojih za graditev nadzemnih elektroenergetskih visokonapetostnih vodov izmenične napetosti 1 kV do 400 kV in slovenskega standarda SIST EN 50341-1 Nadzemni električni vodi za izmenične napetosti nad 45 kV – 1. del: Splošne zahteve – Skupna določila, slovenskega standarda SIST EN 50341-3-21 Nadzemni električni vodi za izmenične napetosti nad 45 kV – 3-21. del: Nacionalna normativna določila (NNA) za Slovenijo (na podlagi SIST EN 50341-1:2002) ter slovenskega standarda SIST HD 637 S1 z naslovom Elektroenergetske naprave nad 1 kV izmenične napetosti.

(10) Za vsako priključitev na 110 kV prenosno elektroenergetsko omrežje si mora uporabnik skladno z določili predpisa o oskrbi z električno energijo pridobiti soglasje za priključitev.

(11) Upoštevat je treba potek ozemljitev, ki so lahko položene do 25 m od posameznega daljnovidnega stebra. Vsa dela se spelje tako, da se ne poškoduje te ozemljitve. Vsa eventualna križanja z ozemljili se izvedejo pod pravim kotom z ustrezno izolacijo na mestu križanja, vertikalne oddaljenosti minimalno 0,5 m. V primeru poškodbe ozemljitvenega sistema je treba nemudoma obvestiti upravljavca elektro voda ter poškodbo odpraviti v njihovi prisotnosti.

(12) Za vsa mesta, kjer bodo dela križala ozemljila je investitor oziroma izvajalec del dolžan opraviti kontrolne meritve ozemljitvene upornosti in izdelati poročilo ter ga dostaviti upravljavcu elektro voda. Meritve se morajo izvajati ob prisotnosti predstavnika upravljavca. Če pokažejo preveritve nezadovoljive rezultate, je treba izvršiti popravilo ozemljitve stojnega mesta. Upravljavec elektro omrežja ne prevzame nobenih stroškov, ki bi nastali na predvidenem objektu v primeru potrebne sanacije ozemljitvenega sistema.

(13) Pri načrtovanju se upošteva določila predpisa o varstvu pri delu pred nevarnostjo električnega toka. Pred pričetkom gradnje v neposredni bližini visokonapetostnih daljnovodov oziroma stebrov, se obvesti upravljavca. Investitorja oziroma izvajalca del se zadolži, da poskrbi za upoštevanje pravil za varno delo v bližini elektroenergetskih naprav.

(14) V območjih visoke napetosti, v katerih obstaja možnost induciranja napetosti zaradi elektrostaticnih in elektromagnetnih vplivov, se kovinske odre, dvigala, transportna sredstva in ostale dolge vodljive predmete začasno ozemlji z bakrenim vodnikom preseka 16 mm<sup>2</sup>, zaradi odvajanja induciranih napetosti.

(15) Zagotovi se zaščita objekta v primeru nastanka kratkega stika na daljnovodu ali v primeru indukcije, udara strele oziroma atmosferskih praznitev, zato se pločevino, kovinske in žičnate ograje, protihrupni zid, nosilce javne razsvetljave, betonsko armaturo ter ostale kovinske predmete ustrezno ozemlji. Nosilci javne razsvetljave morajo biti odmaknjeni od najbližjega tokovodnika skladno z veljavno zakonodajo, omogočena mora biti varna zamenjava svetilnih teles. Ozemljitveni sistem daljnovoda in ozemljitveni sistem predvidenih objektov morajo biti ločeni.

(16) Daljnovodne stebre, ki se nahajajo v bližini predvidenih objektov se zavaruje pred naletom vozil.

(17) V primeru približevanja predvidenega objekta posameznim stojnim mestom daljnovoda se upošteva statično stabilnost stebrov, izvede potrebne zaščite ter predviden izkop v najkrajšem času zasuje.

(18) Zagotovi se, da bo vzdrževalnemu osebju in mehanizaciji izvajalca prenosne dejavnosti visokonapetostnih vodov, omogočen neoviran dostop do kablovoda ter daljnovoda in vseh stojnih mest na obravnavanem področju in ob kateremkoli času.

(19) Skladno s predpisom o pogojih in omejitvah gradenj, uporabe objektov ter opravljanja dejavnosti v območju varovalnega pasu elektroenergetskih omrežij, je investitor/lastnik nepremičnin dolžan skleniti pogodbo o ustanovitvi služnosti s sistemskim operaterjem.

## 24. člen

(srednje in nizkonapetostno elektroenergetsko omrežje)

(1) Na območju gospodarske cone se nahaja srednje in nizko napetostno elektro omrežje.

(2) Jugoahodno od območja OPPN se nahaja RTP 110/20 kV Kočevje. Iz RTP v smeri severa potekajo sredjenapetostno kablovodi ter v smeri vzhoda štirje 20 kV daljnovodi.

(3) Obstoječi štirje 20 kV daljnovodi, ki potekajo v smeri vzhoda, se na območju gospodarske cone opustijo, demontirajo in kablirajo v skladu s pogoji upravljavca.

(4) Za električno napajanje gospodarske cone je predvidena izgradnja treh transformacijskih postaj z možnostjo vgradnje transformatorjev do 630 kVA. Nadomestna transformatorska postaja TP Brunvirt se vključi na SN izvod J20 DV 20 kV strelišče. Transformatorski postaji TP GCK1 in TP GCK2 se vzankata v obstoječi SN izvod J21 KB 20 kV Yaskawa. V primeru večjih energetskih potreb se predhodno opravi elektroenergetska analiza napajanja z novim SN izvodom iz RTP Kočevje in vzankanjem na obstoječi SN izvod J21 KB 20 kV Yaskawa.

(5) TP GCK1 se locira ob cesti B, TP GC2 se locira v zeleni pas ob povezovalni cesti. Transformatorskim postajam se določi gradbena parcela (GPtp1 in GPtp2). Ob TP se zagotovi parkiranje in obračanje vzdrževalnega vozila.

(6) Pri projektiranju in gradnji na območju gospodarske cone se upoštevajo varovalni pasovi obstoječih in načrtovanih kablovodov. Širina varovalnega pasu elektroenergetskega omrežja poteka od osi elektroenergetskega voda oziroma od zunanje ograje transformatorske postaje in znaša:

– za podzemni kabelski sistem nazivne napetosti do vključno 20 kV 1 m;

– za transformatorsko postajo srednje napetosti 2 m.

(7) Za vsak poseg v varovalni pas elektro voda je v skladu z gradbenim zakonom treba pridobiti projektne pogoje ter nazadnje pozitivno mnenje upravljavca elektro voda.

(8) Na celotnem območju je predvidena izgradnja nove kabelske kanalizacije za potrebe srednje in nizkonapetostnega elektroenergetskega omrežja. Število in tip cevi, natančne lokacije in dimenzije kabelskih jaškov se obdelajo v fazi priprave projektne dokumentacije.

(9) Meritve električne energije za posamezne objekte se predvidijo v prostostoječih omaricah na stalno dostopnih mestih na posameznih parcelah v bližini predvidenih kabelskih jaških (KJ) ali v bližini TP v primeru odjema nad 130 kW (odjem na NN zbiralkah). Za večje moči od 130 kW se predvidijo meritve na sredjenapetostnem nivoju in s tem izgradnja dodatnih lastnih transformatorskih postaj s priključnimi sredjenapetostnimi kablovodi, ki bodo v lastništvu posameznih investitorjev.

## 25. člen

(kanalizacijsko omrežje)

(1) Območje gospodarske cone ni opremljeno z javnim kanalizacijskim omrežjem. Najbližja javna kanalizacija za odvajanje odpadne vode (fekalna kanalizacija) se nahaja ob regionalni cesti R1-214/1156 Kočevje–Stari log južno od kompleksa Yaskawa. Padavinske vode iz okoliških objektov so speljane v lastna ponikovalna polja. Ob kmetijskih zemljiščih, ki se nahajajo vzhodno in jugovzhodno od gospodarske cone, potekajo odvodni jarki.

(2) Za območje OPPN je izdelana Hidrološko – hidravlična študija s predlogi konkretnih rešitev za območje OPPN GCK20, št. P562/23, avgust 2023, izdelal: Inštitut za vodarstvo, d. o. o., Ljubljana.

(3) Na območju gospodarske cone se izvede ločen sistem odvajanja odpadnih voda s končno dispozicijo v Čistilni napravi Kočevje ter padavinskih voda z izpusti preko novih odvodnih jarkov in zadrževalnikov v obstoječe površinske odvodnike.

(4) Dodatno se vzdolž meteorne kanalizacije uredijo še tretji sistem – sistem odprtih zelenih drenažnih jarkov.

(5) V sklopu prometnega koridorja se izvede nova kanalizacija za odvajanje odpadnih voda na katero se priključijo načrtovane stavbe znotraj gospodarske cone. Kanalizacija se priključi na obstoječ javni fekalni kolektor južno od kompleksa Yaskawa.

(6) Prostori in mesta, kjer se bodo med gradnjo, obratovanjem in opustitvijo pretakale, skladiščile, uporabljale nevarne snovi, njihova embalaža in ostanki, vključno z začasnim skladiščenjem nevarnih odpadkov (npr. motorna goriva, olja in maziva, pesticidi) morajo biti urejeni kot zadrževalni sistem – lovilna skleda – brez odtokov, neprepustna za vodo, odporna na vse snovi, ki se v njej nahajajo, dovolj velika, da zajamejo vso razlito ali razsuto količino snovi oziroma tekočin. V enakem smislu zadrževalnega sistema je treba zagotoviti tudi zajem požarnih voda, kadar obstaja kakršna koli verjetnost onesnaženja požarnih vod (posledično tudi površinskih in podzemnih voda ter tal) z nevarnimi snovmi.

(7) Vzдолž javnih prometnic znotraj gospodarske cone se uredijo zeleni drenažni jarki z namenom, da se vanje stekajo čiste padavinske vode s streh stavb in viški padavinske vode cestne kanalizacije. V zelene odvodne jarke se steka padavinska voda pri padavinskih dogodkih s povratno dobo večjo od projektirane. Cestna padavinska kanalizacija in zeleni drenažni jarki se povežejo z zadrževalniki, ki se jih uredi v sklopu kareja A, C in D. S tako ureditvijo so preprečeni hipni odtoki padavinskih voda v podtalje hkrati pa jarki zaradi poraščenosti z rastlinami in sposobnostjo infiltracije pripomorejo k večji kvaliteti vode pri iztoku.

(8) Potencialno onesnažene padavinske vode iz manipulativnih površin posamezne gradbene parcele se predhodno očistijo v ustrezno dimenzioniranih lovilcih olj, ki se jih locira znotraj gradbene parcele. Lovilci olj morajo ustrezati ustreznim standardom s tega področja in se morajo tudi redno pregledovati in vzdrževati.

(9) Parkirišča za osebna vozila zaposlenih in obiskovalcev je treba v čim večji meri ohranjevati netlakovan ali ga tlakovati s propustnimi materiali (npr. zatravitel, travne plošče, prodniki ipd.). Čista padavinska voda iz navedenih površin se lahko uporabi tudi za sanitarne ali tehnološke potrebe.

(10) Zeleni drenažni jarki niso strogo omejeni z dimenzijami, zato so lahko umeščeni tako v ožje kot širše pasove vzдолž javnih prometnic. Jarki morajo biti ustrezne globine (ca. 0,5 m) z majhnimi nakloni brežine (ne več kot 1:3). Zeleni drenažni jarki morajo zagotavljati povezanost s prometnicami. To pomeni, da v primeru preplavljanja jaškov na prometnicah zaradi premajhne prevodne sposobnosti podzemnega meteornege sistema, pride do iztoka teh voda proti zelenim drenažnim jarkom, ki se morajo prvi napolniti z vodo. Slednje se zagotovi z lokacijo in usmeritvijo iztokov iz jaškov (proti zelenim drenažnim jarkom) ter prečnim sklonom ceste, kjer mora biti tudi prekinjen robnik ceste, da se lahko višek voda iz »kritičnih« jaškov prelije neposredno na območje zelenih drenažnih jarkov. Zagotovitev funkcioniranja zelenih drenažnih jarkov se lahko zagotovi tudi s tem, da se jaške meteorne kanalizacije načrtuje na trasi zelenih drenažnih jarkov kar pomeni, da se ob prelitju jaškov voda neposredno razlije na predvideno območje zelenih drenažnih jarkov.

(11) Pri načrtovanju se upošteva t. i. višinski koncept gradnje, ki sledi, da se najnižje načrtuje zelene površine in zelene drenažne jarke, nato prometnice (+ 0.5 m), nato dvorišča z manipulativnimi površinami (+ 0.25 m) in najvišje prtiličje objektov (+ 0.25 m). Slednje je pomembno predvsem v primerih visokih intenzitet dežja, ko bo prevodna sposobnost meteornege sistema in tudi zelenih drenažnih jarkov presežena.

(12) Vzдолžni in prečni padec cest mora biti usmerjen stran ob načrtovane in obstoječe urbanizacije, pretežno proti načrtovanim zelenim drenažnim jarkom in zadrževalnikom meteornih voda. Ravno tako na uvoze iz cest v morebitne podkletene garaže.

(13) Na območju gospodarske cone se uredijo trije zadrževalniki (Z1, Z2 in Z3) zaradi preprečevanja hipnega odtoka

padavinskih voda v podtalje. Območje zadrževalnikov se lahko uredi koti parkovna ureditev, kjer je ob nizkem vodostaju možno območje uporabiti za različne aktivnosti in počitek zaposlenih (ureditev pešpoti, postavitve urbane opreme, avtohtona zasadiitev ipd.). Del zadrževalnika Z2 se uredi na območju obstoječega gozda pri čemer je treba upoštevati pogoje pristojnega zavoda za gozdove.

(14) Morebitni viški vode iz zadrževalnikov se speljejo v bližnje površinske odvodnike/jarke in gozdne površine.

(15) Maksimalni volumni zadrževalnikov:

- Z1: 600 m<sup>3</sup>;
- Z2: 4.000 m<sup>3</sup>;
- Z3: 8.500 m<sup>3</sup>.

(16) Čisto padavinsko vodo iz strehe stavbe se lahko zbira v rezervoarjih deževnice. Vodo se lahko ponovno uporabi kot sanitarno vodo, za zalivanje zelenic, pranje vozil, manipulacijskih površin itd. Viške čiste padavinske vode iz rezervoarjev deževnice se preko interne kanalizacije spelje v zelene drenažne jarke.

(17) Vsa interna in javna kanalizacija za odvajanje odpadnih voda mora biti grajena vodotesno, kar izvajalec dokaže z ustreznimi testi.

(18) Organizacija gradbišča mora biti takšna, da bodo zagotovljeni vsi potrebni varnostni ukrepi, da bo preprečeno onesnaženje voda, ki bi nastalo zaradi transporta, skladiščenja in uporabe tekočih goriv in drugih nevarnih snovi oziroma v primeru nezgod predvideti in zagotoviti takojšnje ukrepanje za to usposobljenih delavcev. Vsa začasna skladišča in pretakališča goriv, olj in maziv ter drugih nevarnih snovi morajo biti zaščitena pred možnostjo izliva v okolje.

## 26. člen

(telekomunikacijsko omrežje)

(1) Na širšem območju OPPN je zgrajeno telekomunikacijsko omrežje. Trasa elektronskih komunikacij poteka vzдолž regionalne ceste. Gospodarska cona se priključi na obstoječe TK omrežje.

(2) Pri vseh posegih v prostor se upošteva trase obstoječega TK omrežja. V fazi projektiranja je treba izdelati načrt zaščite oziroma morebitne prestavitve obstoječega TK omrežja in projekt priključka za predvideno novogradnjo ter pridobi mnenje upravljavca TK omrežja k projektnim rešitvam.

(3) Pri projektni rešitvi se upošteva izgradnjo kableske kanalizacije do priključne točke obstoječe kableske kanalizacije in kablov.

(4) Vsa dela v zvezi z zaščito in prestavitvami tangiranih TK kablov izvede upravljavec TK omrežja.

## 27. člen

(odpadki)

(1) Na območju OPPN se v sklop javne prometne površine, tik ob prometnicah ali transformatorskih postajah, uredijo ekološki otoki. Posamezni ekološki otok se opremi z ustreznimi posodami (število, tip in velikost določi upravljavec) za ločeno zbiranje odpadkov. Ob ekološkem otoku se izvede plato za komunalno vozilo.

(2) V sklopu posamezne gradbene parcele se uredi mesto za odpadke, ki mora ustrezati higienskim tehničnim in požarno-varstvenim predpisom ter mora biti na takšnem mestu, da ne ogroža prometa.

(3) Mesto za odpadke mora biti od odjemnega mesta kamor se pripelje komunalno vozilo oddaljeno maksimalno 5 m.

(4) Odpadki, ki bodo nastajali pri izvajanju dejavnosti se morajo zbirati ločeno v ustreznih posodah/kontejnerjih v sklopu posamezne gradbene parcele in jih redno predajati pooblaščenim zbirateljem oziroma predelovalcem teh odpadkov.

(5) Gradbeni odpadki, ki bodo nastajali v času gradnje, deponije zemljin in viški izkopanega materiala se odpeljejo na urejeno legalno deponijo katero določi občina ali upravljavec komunalnih storitev.

(6) Izvajati je treba naslednje dodatne omilitvene ukrepe glede ravnanja z odpadki v času gradnje:

– določeno mora biti ustrezno opremljeno mesto na območju gradbišča za začasno skladiščenje nevarnih odpadkov, skladiščne posode za nevarne odpadke pa morajo biti iz ustreznih materialov (odpornih na skladiščene snovi), zaprte in ustrezno označene (oznaka odpadka, oznaka nevarnosti), s čimer bo preprečeno iztekanje ali izpiranje nevarnih snovi v tla in podtalnico;

– za odvoz viškov zemljine mora poskrbeti izvajalec gradbenih del za odvoz na stalno deponijo, medtem ko se za odvoz manjše količine gradbenih odpadkov lahko prepusti v zbirnem centru izvajalca javne službe in je določen v Odlokom o ravnanju s komunalnimi odpadki v Občini Kočevje (Uradni list RS, št. 50/15 s spremembami). Ostale količine je potrebno določiti s pooblaščenim izvajalci za tovrstne odpadke v Občini Kočevje;

– investitor mora zagotoviti, da izvajalci gradbenih del gradbene odpadke hranijo ali začasno skladiščijo na gradbišču tako, da ne onesnažujejo okolja;

– investitor mora zagotoviti med seboj ločeno zbiranje gradbenih odpadkov; nevarne odpadke potrebno zbirati ločeno (prepovedano je mešanje nevarnih odpadkov z ostalimi odpadki);

– zagotovljen mora biti reden odvoz z območja gradbišča, pri čemer mora investitor zagotoviti, da izvajalci gradbenih del gradbene odpadke oddajo zbiralcu gradbenih odpadkov in nevarne odpadke oddajo pooblaščenim organizacijam za zbiranje nevarnih odpadkov, kar mora biti tudi ustrezno evidentirano;

– izvajalec gradbenih del mora zagotoviti ustrezna adsorpcijska sredstva za omejitvev in zajem naftnih derivatov ali drugih nevarnih snovi, ki morajo biti uskladiščena na območju gradbišča; ta sredstva naj bodo takoj dostopna. Vodja gradbišča oziroma druga pooblaščenca oseba mora o tovrstnih dogodkih takoj obvestiti pristojne službe (najbližjo policijo, center za obveščanje, gasilce, upravljavec vodovoda, inšpekcijske službe). Pristojne službe po potrebi odredijo ogled mesta razlitja ter na osnovi tega se po potrebi sprejme dodatne ukrepe za sanacijo;

– prepovedano je izlivanje nevarnih in drugih tekočih odpadkov v času gradnje in tudi v času obratovanja v tla, podtalje;

– ravnanje z odpadki v času gradnje in obratovanja v skladu s predpisi o odpadkih ter občinskim Odlokom o ravnanju s komunalnimi odpadki v Občini Kočevje (Uradni list RS, št. 50/15 s spremembami);

– nevarne odpadke iz opravljanja dejavnosti mora povzročitelj shraniti v ustrezno embalažo na ustrezno urejenem mestu v okviru lastnih poslovnih površin in jih oddati pooblaščenim organizacijam.

#### 28. člen

(toplovodno omrežje)

(1) V južnem delu območja gospodarske cone, na križišču javne poti (P6), poteka toplovodno omrežje.

(2) Gospodarska cona se lahko opremi z javnim toplovodnim omrežjem.

(3) Trase novega toplovodnega omrežja se načrtujejo znotraj koridorja javnih prometnic ter po pogojih upravljavca toplovodnega omrežja.

#### 4. Rešitve in ukrepi za celostno ohranjanje kulturne dediščine

##### 29. člen

(kulturna dediščina)

(1) Na območju OPPN ni enot varstva kulturne dediščine, se pa ca. 400 m severozahodno od območja nahaja arheološko območje Gorenje – arheološko najdišče (EŠD 11977).

(2) Pri zemeljskih delih je treba omogočiti izvedbo strokovnega arheološkega nadzora.

(3) Investitor/odgovorni vodja mora zaradi izvedbe strokovnega konservatorskega nadzora, o dinamiki gradbenih del obvestiti ZVKDS OE Ljubljana. Obvestiti mora vsaj 14 dni pred pričetkom zemeljskih del.

(4) Ob odkritju dediščine je investitor zavezan, da najdbo zavaruje nepoškodovano na mestu odkritja in o najdbi takoj obvesti pristojni zavod, ki situacijo evidentira v skladu z določili arheološke stroke.

#### 5. Rešitve in ukrepi za varstvo okolja, naravnih virov ter ohranjanja narave

##### 30. člen

(splošno)

(1) Vsi obrati, ki jim bo dodeljeno, prodano zemljišče v GCK20, morajo predložiti presojo vplivov na okolje (hrup, zrak, voda ipd.), vse v skladu z Uredbo o posegih v okolje, za katere je treba izvesti presojo vplivov na okolje (Uradni list RS, št. 51/14, 57/15, 56/17, 105/20 in 44/22).

(2) Na območju OPPN, ki ga ureja ta odlok, je prepovedano izvajanje dejavnosti obratov večjega tveganja, ki so med te obrate uvrščeni skladno z določbami Uredbe o preprečevanju večjih nesreč in zmanjševanju njihovih posledic.

(3) Na območju dela OPPN, ki ga ureja ta odlok, je prepovedano izvajanje dejavnosti, pri katerih njihovo obratovanje povzroča moteče emisije hrupa, vibracije, prašnih delcev v času od 22. do 6. ure in ob vikendih ter dela prostih dnevih v skladu z Uredbo mejnih vrednosti kazalcev hrupa v okolju (Uradni list RS, št. 43/18).

##### 31. člen

(varstvo voda in tal)

(1) Območje OPPN ne posega na območje varovanja vodnih virov, ob njemu ni vodotokov, vodnih ali priobalnih zemljišč, ni območij razredov poplavne nevarnosti, ni opozorilnih območij zaradi erozije ali plazljivosti in tudi ne vodovarstvenih območij.

(2) Varstvo voda in tal se zagotavlja z ustreznim odvajanjem odpadnih voda (vodotesnost kanalizacije), urejenim zbiranjem odpadkov in ustreznim ravnanjem v času izvajanja gradbenih del, ki mora biti skladno s predpisi s področja varstva voda in varstva okolja.

(3) Možnost razlitja nevarnih snovi obstaja v primeru izliva pogonskih goriv in olj iz gradbenih strojev in naprav na gradbišču v času gradnje in v času obratovanja. Vsako razlitje nevarnih snovi je treba nemudoma sanirati.

(4) Načrtovanje in izvedba OPPN ne sme poslabšati odtočnih razmer območja, ne sme poslabšati stanja površinskih in podzemnih voda in ne sme onemogočiti varstvo pred škodljivim delovanjem voda na predmetnem in širšem območju.

(5) Zaradi zagotavljanja varstva voda, vodnih in obvodnih ekosistemov se pri umeščanju dejavnosti upošteva prepoved neposrednega odvajanja odpadnih voda v podzemne vode. Le-te se odvaja v Čistilno napravo Kočevje.

(6) Z načrtovanjem in ustrezno izvedbo in vzdrževanjem območja OPPN, objektov in ureditev okolice je treba ustrezno preventivno preprečiti možnost vnašanja onesnaževal v podzemno vodo.

(7) Preprečiti je treba kakršno koli onesnaženje tal, površinskih in podzemnih voda, zlasti z nevarnimi snovmi, zaradi zagotavljanja skladne in zdravstveno ustrezne pitne vode v zadostnih količinah.

(8) Na območju se upoštevajo omilitveni ukrepi za preprečevanja vsakršnega izlivanja ali ponikanja onesnaževal (industrijske odpadne vode, padavinske odpadne vode, gasilna voda, nevarne snovi v primeru delovnih nesreč ipd.) v podzemne vode. Skladišča okolju nevarnih snovi, deponije odpadkov, proizvodne dejavnosti z močno obremenjenimi industrijskimi vodami in podobne dejavnosti, ki so potencialno nevarne za vodno okolje, niso dopustne.

(9) Prometne ceste, manipulativne in intervencijske površine in površine mirujočega prometa (npr. parkirišča) morajo biti utrjene, odvodnjavanje onesnaženih padavinskih odpadnih voda s teh površin mora biti utrjeno, odvodnjavanje s teh površin mora biti urejeno preko zadrževalnikov in lovilcev olj.

(10) Za zaščito podzemne vode se upošteva še dodatne omilitvene ukrepe:

– Ustrezno predhodno čiščenje (pred izpustom v javno kanalizacijo) industrijske odpadne vode skladno z veljavno zakonodajo.

– Pridobitev okoljevarstvenega dovoljenja v primeru, da bodo na objektu (napravi) nastajale industrijske odpadne vode, ki se bodo odvajale v javno kanalizacijo (15. člen Uredbe o emisiji snovi in toplote pri odvajanju odpadnih vod v vode in javno kanalizacijo).

– Pridobitev okoljevarstvenega dovoljenja v primeru, da gre za napravo po Direktivi o industrijskih emisijah.

– Skladiščenje eventualnih nevarnih snovi med gradnjo in obratovanjem mora biti izvedeno na način, da se prepreči možnost izlivanja v podzemno vodo.

– Meteorno vodo s povoznih površin se dodatno očisti preko lovilcev olj in vodijo v zadrževalnik.

– Vsi lovilci olj morajo ustrezati ustreznim standardom s tega področja in se morajo tudi redno pregledovati in vzdrževati.

– Pri projektiranju je treba, glede na predvideno posamezno gradnjo in predvsem na predvideno dejavnost (in delovne postopke pri obratovanju), ki se bodo opravljala na posamezni gradbeni parceli, jasno razmejiti na manipulativne asfaltno površine (na katerih se padavinska voda ali morebitne razlite tekočine kontrolirano zbira in prečiščuje v čistilnih sistemih, zlasti lovilci olj) od površin namenjenih za parkiranje tehnično brezhbitnih osebnih površin zaposlenih in obiskovalcev. Preprečiti je treba razlivanje voda iz manipulativnih površin na ostale površine in morebitno parkiranje in manipuliranje z vozili, za katere je predviden dostop zgolj do manipulativnih površin.

(11) Za zaščito pred onesnaženjem s požarnimi vodami se upošteva še dodatne omilitvene ukrepe:

– Preskrba s požarno vodo bo odvisna od kapacitete obstoječega javnega vodovodnega omrežja in bo določena s projektno dokumentacijo. Na hidrantnem omrežju bodo zagotovljeni le taki pretoki in tlaki, kot to dopušča obstoječe javno vodovodno omrežje.

– Znotraj območja urejanja se uredi zankasta hidrantna mreža z ustreznim številom in razporeditvijo hidrantov, ki se določi v fazi dokumentacije za gradbeno dovoljenje.

– Požarno vodo se lahko zagotovi tudi z zbiranjem padavinske vode na obravnavanem območju ali kot bazeni gasilne vode ali z izgradnjo internega hidrantnega sistema.

– Pri načrtovanju in projektiranju objektov in ureditev je treba z vidika varstva voda ustrezno obravnavati tudi odpadne požarne vode, ki nastajajo ob gašenju. Kjerkoli obstaja verjetnost, da se lahko ob požaru in gašenju v okolje sproščajo nevarne snovi, (ki obremenijo požarno vodo), je treba zagotoviti zadržanje požarnih voda na mestu gašenja (v objektih so to najnižji deli stavb, kleti, ki morajo biti zgrajene vodo-nepropustno, kot lovilna skleda, odporna na negativne vplive eventualnih nevarnih snovi v požarni vodi. Ureditev kot zadrževalni sistem – lovilna skleda – brez odtokov, nepropustna, odporna na vse snovi, ki se nahajajo v njej, dovolj, velika, da zajamejo vso morebitno razlito ali razsuto količino snovi oziroma tekočin). Le tako se lahko zagotovi ustrezen predhodni monitoring odpadne požarne vode in presojo, ali se lahko odvede v kanalizacijo ali zaradi onesnaženosti zahteva posebno obravnavo.

(12) Za zaščito tal je treba upoštevati tudi dodatne omilitvene ukrepe, v zvezi z ravnanjem z industrijskimi odpadnimi vodami:

– Ustrezno predhodno čiščenje (pred izpustom v javno kanalizacijo) industrijske odpadne vode skladno z veljavno zakonodajo.

– Pridobitev okoljevarstvenega dovoljenja v primeru, da bodo na objektu (napravi) nastajale industrijske odpadne vode,

ki se bodo odvajale v javno kanalizacijo (15. člen Uredbe o emisiji snovi in toplote pri odvajanju odpadnih vod v vode in javno kanalizacijo).

– Pridobitev okoljevarstvenega dovoljenja v primeru, da gre za obrate večjega ali manjšega tveganja za okolje ali za napravo po Direktivi o industrijskih emisijah.

– Neposredno odvajanje odpadnih voda v podzemne vode je prepovedano.

– V objektih, kjer se pojavijo industrijske odpadne vode, je le-te potrebno zajeti v ustrezno grajene lovilne skleda oziroma naprave in jih preko interne kanalizacije ustrezno prečistiti in jih nato speljati v javni kanalizacijski kolektor za odvajanje odpadne vode, s končno dispozicijo v čistilni napravi.

– Izvedeni morajo biti vsi ukrepi (nadkritja, neprepustnost, robniki, ustrezni padci itd.), da bo preprečeno neposredno izpiranje in odtekanje škodljivih snovi v površinske ali podzemne vode ali v tla.

### 32. člen

(varstvo zraka)

(1) Obremenitev zraka ne sme presežati dovoljenih emisijskih in imisijskih koncentracij v skladu z določili oziroma z veljavnimi predpisi, ki urejajo varstvo zraka.

(2) Dimnovodne naprave morajo zagotavljati varno, zanesljivo in trajno delovanje kurišča in ne smejo presežati dovoljenih vrednosti emisij določenih v veljavnem predpisu.

(3) Za varstvo zraka se upošteva še naslednje omilitvene ukrepe:

– omilitveni ukrepi za čas gradnje: v sušnih in vetrovnih dneh je potrebno na gradbišču omejiti manipulacijo z zemeljskim izkopom in sipkim gradbenim materialom ali pa sipek gradbeni material ustrezno obdelati proti prašenju (škropljenje z vodo);

– suhe sipke gradbene materiale in suh zemeljski izkop je potrebno med odstranjevanjem ter prekladanjem vlažiti, da se prepreči prašenje;

– na gradbišču je treba določiti odgovornega nadzornika gradnje, ki mora tekom gradbenih del preverjati skladnost izvajanja zakonodajnih in dodatnih ukrepov za preprečevanje in zmanjševanje emisij delcev iz gradbišča;

– omilitveni ukrepi za in med obratovanjem: proizvodne dejavnosti, ki se bodo umeščale na območju cone morajo imeti zagotovljene najboljše dostopne tehnologije za zmanjšanje emisij onesnaževal v zrak;

– pridobitev okoljevarstvenega dovoljenja v primeru, da bodo na objektu (napravi) nastajale emisije v zrak, skladno z pravilnikom, ki opredeljuje prve meritve in obratovalni monitoring emisij snovi v zrak iz nepremičnih virov onesnaževanja ter pogoje za njegovo izvajanje;

– pridobitev okoljevarstvenega dovoljenja v primeru, da gre za dejavnost po 126. členu Zakona o varstvu okolja;

– izdelava strokovne ocene vplivov emisije snovi v zrak iz naprave, skladno s 45. členom Uredbe o emisiji snovi v zrak iz nepremičnih virov onesnaževanja (Uradni list RS, št. 31/07, 70/80, 61/09, 50/13, 44/22 – ZVO-2 in 48/22) – če za obratovanje naprave ali za njeno spremembo po tej uredbi ni treba pridobiti okoljevarstvenega dovoljenja in zaradi posega v okolje zaradi gradnje naprave ali njene spremembe ni treba pridobiti okoljevarstvenega soglasja, je treba pred pridobitvijo gradbenega dovoljenja pridobiti strokovno oceno vplivov emisije snovi v zrak iz naprave;

– pridobitev okoljevarstvenega dovoljenja v primeru, da gre za napravo po Direktivi o industrijskih emisijah.

### 33. člen

(varstvo pred elektromagnetnim sevanjem in svetlobnim onesnaževanjem)

(1) Vir nizkofrekvenčnega elektromagnetnega sevanja lahko predstavljajo obstoječe in predvidene transformatorske postaje znotraj cone, iz katerih je predvideno napajanje novih

stavb na območju cone. Vir elektromagnetnega sevanja predstavljajo tudi daljnovodi.

(2) V varovalni pas elektroenergetskih vodov se lahko posega z upoštevanjem:

- Pravilnika o pogojih in omejitvah gradnje, uporabe objektov ter opravljanja dejavnosti v območju varovalnega pasu elektroenergetskih omrežij (Uradni list RS, št. 101/10, 17/14 – EZ-1 in 38/24 – EZ-2) in

- Uredbe o elektromagnetnem sevanju v naravnem in življenjskem okolju (Uradni list RS, št. 70/96, 41/04 – ZVO-1 in 44/22 – ZVO-2).

(3) Območje spada v II. stopnjo varstva pred sevanjem (območje brez stanovanj, namenjeno industrijski ali obrtni ali drugi podobni proizvodni dejavnosti, transportni, skladiščni ali servisni dejavnosti), skladno s predpisom o elektromagnetnem sevanju v naravnem in življenjskem okolju.

(4) Za razsvetljavo zunanjih površin gospodarske cone in vseh javnih prometnih površin se uporabljajo svetilke, katerih delež svetlobnega toka, ki seva navzgor je enak 0% ter upošteva določene mejne vrednosti na oknih najbližjih objektov z varovanimi prostori, skladno z uredbo, ki ureja mejne vrednosti svetlobnega onesnaževanja okolja.

(5) Za varstvo pred elektromagnetnimi sevanji se upošteva še naslednje omilitvene ukrepe v času gradnje:

- obseg gradbišča naj bo čim bolj omejen na površino potrebno za postavitve temelja in naj čim manj posega v okoliško vegetacijo,

- pred pričetkom gradnje se morajo natančno določiti območja deponij za odlaganje odvečnega materiala in gradbenih odpadkov, ki jih je potrebno ob koncu gradnje ustrezno sanirati,

- med gradnjo naj se za dostop do gradbišč uporabljajo izključno za ta namen predlagane dostopne poti, ki se morajo pred tem ustrezno urediti. Pri tem je potrebno paziti na čim bolj omejene poseke gozdne in še posebno obvodne vegetacije,

- sprotno sanacijo med gradnjo prizadetih površin in celovito sanacijo po končanem posegu,

- v območjih (karejih), kjer potekajo 110 kV daljnovodi, se upošteva t. i. višinski varnostni razmik od višine objektov (stavb, zgradb) do nadzemnega voda daljnovoda.

(6) Predlog ukrepov za zmanjšanje negativnih vplivov v času obratovanja

- razsvetljavo cest in javnih površin se osvetlitev v izvede s svetilkami, ki ne svetijo nad vodoravnico, ne prepuščajo UV svetlobe;

- drogovi javne razsvetljave se izvedejo v najnižji možni višini;

- izvede se najmanjše možno število drogov javne razsvetljave;

- uvede se uporaba senzorjev;

- omeji se ura osvetljevanja;

- svetlobni reklamni napisi niso dovoljeni;

- pri osvetljevanju objektov in odprtih površin se upošteva ukrepe za zmanjševanje emisije svetlobe v okolje, ki jih določajo predpisi o mejnih vrednostih svetlobnega onesnaževanja;

- za razsvetljevanje cest in drugih javnih površin naj se uporabljajo energetske varčne sijalke in svetila z zasenčenim osvetljevanjem v nebo. Pri gradnji in rekonstrukciji javne razsvetljave je potrebno načrtovati vgraditev stikal za reguliranje polnočnega delovanja javne razsvetljave na odjemnih mestih;

- pri razsvetljavi cest in javnih površin je potrebno upoštevati naslednje ciljne vrednosti, ki izhajajo iz predpisov o mejnih vrednostih svetlobnega onesnaževanja: letna poraba elektrike vseh svetilk, ki so na območju občine vgrajene v razsvetljavo občinskih cest in razsvetljavo javnih površin, ki jih občina upravlja, izračunana na prebivalca s stalnim ali začasnim prebivališčem v občini, ne sme presegati ciljne vrednosti 44,5 kWh;

- vse svetilke morajo biti v skladu z Uredbo o mejnih vrednostih svetlobnega onesnaževanja okolja in morajo biti pravilno nameščene (ne smejo sevati nad vodoravnico). Za osvetljevanje naj se uporabijo popolnoma zasenčena svetila z ravnim zaščitnim in nepredušnim steklom;

- vsa obstoječa svetila, ki se uporabljajo na prostem, in porabo električne energije, namenjene razsvetljavi na prostem, je treba uskladiti s predpisi, ki urejajo svetlobno onesnaženje. Predvidijo se svetila, ki ne oddajajo svetlobe v V- spektru;

- v drugem delu noči ostane prižgano minimalno število luči in z minimalnim sojem (če ga je mogoče regulirati), ki je potreben za zagotavljanje osvetljenosti za varnost;

- obratovalni čas razsvetljave mora biti odvisen od dnevnih svetlobe in uravnavan s senzorji, za dodaten prihranek energije se za nekatera zunanja območja določijo časovni okvirji obratovanja razsvetljave;

- uporaba svetlobnih snopov kakršne koli vrste ali oblike, mirujočih ali premikajočih, če so usmerjeni proti nebu ali površinam, ki bi jih lahko odbijale proti nebu, ni dopustna;

- povprečna električna moč svetilk razsvetljave poslovnih stavb, vključno z razsvetljavo za varovanje, izračunana na vsoto zazidane površine stavb za izvajanje poslovne dejavnosti in osvetljene nepokrite zazidane površine gradbenih inženirskih objektov ob poslovni stavbi, ki so namenjeni prometu blaga in ljudi ali izvajanju poslovne dejavnosti, ne sme presegati mejnih vrednosti iz predpisa o mejnih vrednostih svetlobnega onesnaževanja okolja;

- povprečna električna moč svetilk razsvetljave poslovne stavbe, vključno z razsvetljavo za varovanje, izračunana na vsoto zazidane površine stavb za izvajanje poslovne dejavnosti in osvetljene nepokrite zazidane površine gradbenih inženirskih objektov ob poslovni stavbi, ki so namenjeni prometu blaga in ljudi ali izvajanju poslovne dejavnosti, ne sme presegati naslednjih mejnih vrednosti: 0,075 W/m<sup>2</sup> v obratovalnem času za izvajanje dejavnosti ter 30 minut pred začetkom in po koncu obratovalnega časa ter 0,015 W/m<sup>2</sup> zunaj obratovalnega časa za izvajanje dejavnosti.

#### 34. člen

(varstvo pred hrupom)

(1) Skladno z uredbo, ki ureja mejne vrednosti kazalcev hrupa v okolju ter občinskim prostorskim načrtom, območje gospodarske cone, spada v IV. stopnjo varstva pred hrupom. Hrup v območjih ne sme presegati z uredbo predpisanih vrednosti.

(2) Podrobnejša ravnanja in obveznosti v zvezi z okoljskim hrupom so opredeljena z zakonodajo o varstvu okolja in njegovimi podzakonskimi akti s področja varstva naravnega in življenjskega okolja pred hrupom.

(3) Za varstvo pred hrupom se upošteva še naslednje omilitvene ukrepe:

- Uporaba delovnih naprav in gradbenih strojev, ki so izdelane v skladu z emisijskimi normami za hrup gradbenih strojev. Pri gradnji se uporablja le mehanizacija, ki je označena z vidno in trajno oznako CE skladnosti z zajamčeno ravno zvočne moči ter opremljena z ES izjavo o skladnosti.

- V primeru, da bodo posegi na območju OPPN t. i. PVO posegi, se morajo med gradnjo upoštevati predvideni ukrepi iz Uredbe o mejni vrednosti kazalcev hrupa za gradbišča (s spremembami).

- V primeru prekoračitev mejne ravni, se izvede ukrep, da se v času najbolj hrupnih gradbenih del delovanje gradbene mehanizacije v dnevnem času časovno omeji (na 5–6 ur namesto 8 ur).

- Na območjih, kjer je predviden plan orientiran proti stanovanjskim območjem, se hrupne naprave (ventilatorje, klimate, toplotne črpalke ipd.), ki bodo nameščene izven objektov, usmerja stran od stanovanjskih območij, tudi v najširšem območju.

- Vse potencialne vire hrupa blažiti na samem izvoru.

- V skladu s priložo 4 Uredbe o mejnih vrednostih kazalcev hrupa v okolju (Uradni list RS, št. 43/18, 59/19 in 44/22 – ZVO-2) je treba izdelati Oceno obremenjenosti okolja s hrupom za vsako dejavnost in naprave, ki se bodo umeščale na obmo-

čje predvidenega OPPN in ki povzročajo industrijske emisije in za katere morajo njihovi upravljavci pridobiti okoljevarstveno dovoljenje v skladu z Uredbo o vrsti dejavnosti in naprav, ki povzročajo industrijske emisije (Uradni list RS, št. 68/22). V Ocenilni obremenjenosti okolja s hrupom se konkretno določi omilitvene ukrepe, da pri najbližjih stavbah z varovanimi prostori (ocenjevalna mesta) bodo prekoračene mejne vrednosti kazalcev hrupa za III. območje varstva pred hrupom.

### 35. člen

(ohranjanje narave)

(1) Na samem območju OPPN ni evidentiranih naravnih vrednot, EPO, zavarovanih območij in območij Nature 2000, se pa območja nahajajo v širši lokaciji od plana.

(2) V dodatku na varovana območja so bili preverjeni in ocenjeni vplivi na varstvene cilje SI3000263 – POO Kočevsko in SI5000013 – POV Kočevsko, zaradi katerih so bila ta območja opredeljena, bodo lahko pričakovani vplivi posegov v naravo pomembno vplivali na navedena varovana območja.

(3) Za omilitev škodljivih vplivov posega na naravo, se upošteva še naslednje omililtvene ukrepe:

– Dela naj potekajo v dnevnem času. Zaradi svetlobnega onesnaževanja se odsvetuje nočno osvetljevanje gradbišč in gradbiščnih depojev. V kolikor je zunanja osvetlitev nujno potrebna, se uporabljajo sijalke, ki ne svetijo v UV spektru in čim manj svetijo v modrem delu spektra (npr. visokotlačne natrijeve sijalke). Svetilke ne smejo sevati nad vodoravnico, prav tako morajo biti pravilno nameščene (da ni sevanja nad vodoravnico). Za osvetljevanje naj se uporabijo popolnoma zasenčena svetila z ravnim zaščitnim in nepredušnim steklom. Za osvetljevanje naj se uporabljajo senzorji za vklop in izklop.

– V času gradnje lahko pride do odkritja in odprtja jame ali jamskega sistema. V tem primeru je treba dela takoj ustaviti in poklicati pristojne službe. Dela se izvajajo na način, da se prepreči kakršnokoli iztekanje nevarnih snovi v tla. Po izgradnji je treba natančno preveriti vodotesnost kanalizacije in le to v času obratovanja redno pregledovati.

– Gradbeni stroji morajo biti brezhibni, tako da je preprečeno izlivanje in spiranje goriva, olj in maziv. Uporabljajo naj se le biološko razgradljiva olja.

– Uporaba prsti (in drugih materialov) z drugih območij za ureditve po posegu ni dovoljeno, zaradi zmanjšanja možnosti vnosa tujerodnih (predvsem rastlinskih) vrst.

– Za čim boljše zaščito pred vnosom in širitvijo invazivnih tujerodnih vrst, se pri kakršnihkoli izkopih, izkopana zemljina ne prenaša na druga območja, prav tako se je ne vnaša iz okuženih območij.

– Celotno območje občine je življenjski prostor velikih zveri, zato se upošteva vse ukrepe, ki preprečujejo, da bi neprimerno ravnanje z organskimi odpadki privabilo medveda v bližino cone.

– Dela naj potekajo v dnevnem času, gradbišče se ponoči ne osvetljuje.

– Za razsvetljavo cest in javnih površin se osvetlitev izvede s svetilkami, ki ne svetijo nad vodoravnico, ne prepustijo UV svetlobe in svetijo v rumenem delu spektra do barve temperature 2400 K.

– Drogovi javne razsvetljave se izvedejo v najnižji možni višini.

– Izvede se najmanjše možno število drogov javne razsvetljave.

– Zaradi zmanjševanja svetlobnega onesnaževanja se uvede uporaba senzorjev.

– Časovno se omeji ura osvetljevanja.

– Svetlobni reklamni napisi niso dovoljeni.

– Vsa dela je potrebno izvajati na način, da se prepreči kakršnokoli iztekanje nevarnih snovi v tla.

– Prostori in mesta, kjer se bodo med gradnjo, med obratovanjem in ob opustitvi pretakale, skladišče, uporabljale nevarne snovi, njihova embalaža in ostanki, vključno z začasnim

skladiščenjem nevarnih odpadkov (npr. motorna goriva, olja in maziva,) morajo biti urejeni kot zadrževalni sistem – lovilna skleda – brez odtokov, neprepustna za vodo, odporna na vse snovi, ki se v njej nahajajo, dovolj velika, da zajamejo vso razlito ali razsuto količino snovi oziroma tekočin.

– V enakem smislu zadrževalnega sistema, je treba zagotoviti tudi zajem požarnih voda, kadar obstaja kakršna koli verjetnost onesnaženja požarnih vod (posledično tudi površinskih in podzemnih voda ter tal) z nevarnimi snovmi.

– Gradbeni stroji morajo biti brezhibni, tako, da je preprečeno izlivanje in spiranje goriva, olj in maziv.

– Uporabljajo naj se le biološko razgradljiva olja.

– Pranje gradbene mehanizacije na gradbišču ni dovoljeno.

– Po izgradnji je treba natančno preveriti vodotesnost kanalizacije in jo v času obratovanja redno pregledovati.

– Meteorne vode s povoznih površin se preko lovilcev olj vodijo v meteorno kanalizacijo in odvedejo v zelene drenažne jarke in zadrževalnike.

– Izkopni material pred gradnjo se odpelje na legalno deponijo. Na območja z naravovarstvenim statusom se izkopnega materiala ne deponira, niti začasno niti trajno.

– Hrupna gradbena dela izvajajo predvsem v obdobju od 1. avgusta do 1. marca naslednjega leta.

## 6. Rešitve in ukrepi za obrambo ter varstvo pred naravnimi in drugimi nesrečami, vključno z varstvom pred požarom

### 36. člen

(obramba)

Pri gradnji načrtovanih objektov se upošteva zakone s področja obrambe.

### 37. člen

(varstvo pred poplavami, erozijska ogroženost in plazljivost terena)

(1) Na območju OPPN ni območij nevarnosti poplav in ni opozorilnih območij erozije in plazljivosti.

(2) V urejanju posameznih platojev gradbenih parcel ter zasipavanja kotanj (vrtač) z materialom iz izkopa, je treba izvesti laboratorijske preiskave vgradljivosti materiala in pogoje vgradnje materiala v nasipe.

(3) V fazi projektiranja načrtovanih ureditev je treba izvesti geološko geomehanske raziskave terena, ki bodo natančno določile pogoje izvedbe posegov, temeljenja stavb, podale erozijske ukrepe ter morebitne dodatne ukrepe. Zagotoviti je treba tudi nadzor geologa/geomehanika.

### 38. člen

(seizmološke zahteve)

(1) Gradnja objektov mora biti potresno odporna. Pri načrtovanju se upošteva veljavna zakonodaja s področja mehanske odpornosti in stabilnosti objektov, v skladu z evropskim standardom za potresno odporno gradnjo.

(2) V fazi projektiranja je treba upoštevati projektni pospešek tal v skladu z veljavno karto projektnega pospeška tal na tangirani lokaciji.

(3) V skladu s karto projektnega pospeška tal je na območju določen projektni pospešek tal 0,225 g.

(4) Na območju gospodarske cone je obvezna ojačitev prve plošče nad kletjo, tako da stropna konstrukcija zdrži rušnje objektov nanjo.

### 39. člen

(požarno varstvo)

(1) Pri graditvi objektov se izpolni vse zahteve za varnost pred požarom, določene s predpisi o graditvi objektov in drugimi predpisi.

(2) Zagotavljajo se pogoji za varen umik ljudi, živali in premoženja; dostopi, dovozi in delovne površine za intervencijska vozila ter viri za zadostno oskrbo z vodo za gašenje. Preprečitev širjenja požara na sosednje objekte se zagotovi tako, da upošteva ustrezne odmike od parcelnih mej in odmike med objekti ali pa se zagotovijo ustrezne protipožarne ločitve. Dostop za gasilska vozila se zagotovi po intervencijskih poteh, ki potekajo po javnih prometnicah, peš površinah, manipulatorskih platojih in zelenicah. V ta namen se radije vseh krivin dimenzionira za nemoten promet intervencijskih vozil.

(3) Za zagotovitev požarne vode se zgradi javno hidrantno omrežje. V kolikor javno hidrantno omrežje ne omogoča zagotovitev potrebnih količin požarne vode, se morajo dodatne količine zagotoviti na druge načine, ki niso vezani na javno hidrantno omrežje.

(4) Upošteva se vse dodatne omilitvene ukrepe podane v poglavjih o zaščiti tal in podzemnih voda.

(5) Sončne elektrarne in druge naprave, ki proizvajajo električno energijo iz obnovljivih virov, se lahko v skladu s predpisi o energetski infrastrukturi montira ali vgradi na objekte po predhodni strokovni presoji, s katero se dokaže, da se zaradi take energetske naprave požarna varnost objekta ne bo zmanjšala.

## 7. Etapnost izvedbe prostorske ureditve in drugi pogoji za izvajanje OPPN

### 40. člen

(etapnost gradnje)

(1) Pred pričetkom gradnje na območju OPPN je treba narediti projektno dokumentacijo komunalne in prometne ureditve cele gospodarske cone.

(2) Gradnja se lahko izvaja po etapah, ki predstavlja zaključeno celoto in v skladu s projektno dokumentacijo navedeno v prvem odstavku tega člena. Pri etapni gradnji se mora upoštevati končno kapaciteto prometnih in infrastrukturnih ureditev.

(3) Prvotno je potrebna izvedba parcelacije za namen določitev zemljišč potrebnih za umestitev javno prometno, komunalno in energetsko infrastrukturo.

(4) Ureditev prometnice – povezovalne ceste na vzhodnem robu je možno v nadaljnjih fazah projektiranja tehnično prilagoditi (nadgraditi) zahtevam DPN. V primeru izbora variante 2 obvoznice z DPN, se v nadaljnjih fazah projektiranja t. i. povezovalna cesta na vzhodnem robu cone tehnično prilagodi zahtevam glavne ceste 2. reda.

(5) V primeru izbora variante 2 obvozne ceste z DPN, se zunanje ureditve zemljišč prilagodijo rešitvam obvozne ceste na stroške lastnikov zemljišč.

### 41. člen

(obveznosti investitorjev in izvajalcev)

(1) Pri projektiranju in izvajanju OPPN je treba upoštevati vsa določila, navedena v posameznih poglavjih ter vsa pridobljena mnenja nosilcev urejanja prostora.

(2) Obveznosti investitorja:

– pred pričetkom izdelave projektne dokumentacije mora projektantu zagotoviti geološke geomehanske raziskave, da bo lahko projektant ustrezno dimenzioniral stavbe, gradbeno inženirske objekte ter druge gradbene posege;

– v času gradnje mora zagotoviti geomehanski nadzor ter poskrbeti, da bodo izvedeni vsi zaščitni ukrepi in da se ne bo povečevala erozijska ogroženost območja;

– gradnja mora biti izvedena na način, da ne bo imela negativnih vplivov na sosednja območja;

– pred pričetkom gradnje mora pravočasno obvestiti upravljavce objektov, naprav in vodov GJI, ki so tangirani pri predmetni gradnji;

– pred pričetkom posegov v zemeljske plasti mora obvestiti zavod za varstvo kulturne dediščine, da bo vršil arheološki

nadzor. Investitor/odgovorni vodja zaradi izvedbe strokovnega konservatorskega nadzora, o dinamiki gradbenih del obvestiti ZVKDS OE Ljubljana. Obvestiti mora vsaj 14 dni pred pričetkom zemeljskih del;

– pred izdajo gradbenih dovoljenj za gradnjo v območju regionalne ceste je treba vložiti projektno dokumentacijo v pregled in potrditev na Direkcijo Republike Slovenije za infrastrukturo in si pridobiti pozitivno mnenje za izvedbo del na podlagi Zakona o cestah in Gradbenega zakona;

– Direkcija Republike Slovenije za infrastrukturo odklanja vsako odgovornost za škodo, ki bi nastala v varovalnem pasu državne ceste, zaradi ceste, odvodnjavanja ceste, izvajanja investicijskih in vzdrževalnih del ali pometa na njej. Direkcija Republike Slovenije za infrastrukturo zato ne bo zagotavljala zaščite pred vplivi, ki so posledica obratovanja in vzdrževanja državne ceste na tangiranem odseku. Zaščito pred škodljivimi vplivi državne ceste izvede vsak investitor na lastne stroške. Prav tako Direkcija Republike Slovenije za infrastrukturo ne zagotavlja povrnitve stroškov odprave škode, nastale zaradi rednega in zimskega vzdrževanja državne ceste;

– v postopkih pridobivanja gradbenih dovoljenj za gradnjo v območju koridorja načrtovane obvozne ceste Kočevje mora investitor pridobiti mnenje Direkcije RS za infrastrukturo, investitorke načrtovane obvozne ceste, o skladnosti z državnim prostorskim načrtom (in skladnosti z državnim prostorskim načrtom, ki je s sklepom Vlade št. 35000-13/2020/3, z dne 6. 8. 2020 v pripravi).

(3) Obveznosti izvajalcev:

– dolžan je zagotavljati varne dostope do obstoječih objektov v območju OPPN in vseh sosednjih območij v času gradnje, racionalno urediti gradbišče in pri posegih na prometnicah zagotoviti varen promet;

– po končani gradnji mora odstraniti vsečasne objekte ter odvečni gradbeni in izkopani material in urediti okolico ter višino zemljišča na parcelni meji prilagoditi sosednjemu zemljišču.

## 8. Velikost dopustnih odstopanj od funkcionalnih, oblikovalskih in tehničnih rešitev

### 42. člen

(dopustna odstopanja)

(1) Dovoljena so odstopanja od zakoličbenih točk parcel v smislu prilagoditve obstoječi parcelaciji in stanju v prostoru pod pogojem, da so omogočene vse ureditve predpisane s tem OPPN.

(2) Sosednje gradbene parcele se lahko združujejo v skladu s projektno dokumentacijo vendar pod pogoji tega odloka (faktor zazidanosti, delež zelenih površin). Pri združevanju gradbenih parcel se smiselno združi tudi gradbena meja.

(3) Potek načrtovane GJI, priključevanje stavb na GJI ter prometna ureditev se lahko izvede tudi drugače, kot je določeno s tem prostorskim aktom, v kolikor se pojavijo utemeljeni razlogi zaradi lastništva ali ekonomičnega investicijskega vlaganja, prilagoditve obstoječim trasam vodov in naprav ter pod pogojem, da ni v nasprotju z javnimi interesi. S spremembo se morajo strinjati vsi upravljavci tangiranih vodov.

## III. USMERITVE ZA DOLOČITEV MERIL IN POGOJEV PO PRENEHANJU VELJAVNOSTI PODROBNEGA NAČRTA

### 43. člen

(prenehanje veljavnosti OPPN v OPPN)

Po prenehanju veljavnosti OPPN (ko se OPPN realizira v celoti) se opredelijo ustrezne enote urejanja prostora s podrobnejšimi prostorskimi izvedbenimi pogoji, ki se vključijo v občinski prostorski načrt.

## IV. PREDHODNE IN KONČNE DOLOČBE

## 44. člen

(vpogled v OPPN)

OPPN je stalno na vpogled na Občini Kočevje in na Upravni enoti Kočevje.

## 45. člen

(nadzor)

Nadzor nad izvajanjem tega odloka opravljajo pristojne inšpekcijske službe za posamezna področja.

## 46. člen

(začetek veljavnosti)

Ta odlok začne veljati osmi dan po objavi v Uradnem listu Republike Slovenije.

Št. 3503-0074/2022

Kočevje, dne 3. decembra 2024

Župan

Občine Kočevje

**Gregor Košir**

**3352. Pravilnik o dodeljevanju finančnih sredstev iz občinskega proračuna za pomoč poslovnim subjektom, ki so utrpeli škodo v poslovanju zaradi obnove javne infrastrukture v Občini Kočevje**

Na podlagi 7. člena Zakona o javnih financah (Uradni list RS, št. 11/11 – uradno prečiščeno besedilo, 14/13 – popr., 101/13, 55/15 – ZFisP, 96/15 – ZIPRS1617, 13/18, 195/20 – odl. US, 18/23 – ZDU-10 in 76/23), 29. in 65. člena Zakona o lokalni samoupravi (Uradni list RS, št. 94/07 – uradno prečiščeno besedilo, 76/08, 79/09, 51/10, 40/12 – ZUJF, 11/14 – popr., 14/15 – ZUUJFO, 11/18 – ZSPDLSL-1, 30/18, 61/20 – ZIUZEOP-A in 80/20 – ZIUOOPE), 18. člena v povezavi s 100. členom Statuta Občine Kočevje (Uradni list RS, št. 32/15, 39/23) in 67. člena v povezavi s četrtem odstavkom 79. člena Poslovnika Občinskega sveta Občine Kočevje (Uradni list RS, št. 191/20, 63/23) je Občinski svet Občine Kočevje na 18. redni seji dne 20. 11. 2024 sprejel

**P R A V I L N I K**

**o dodeljevanju finančnih sredstev iz občinskega proračuna za pomoč poslovnim subjektom, ki so utrpeli škodo v poslovanju zaradi obnove javne infrastrukture v Občini Kočevje**

## I. SPLOŠNE DOLOČBE

## 1. člen

(vsebina in namen)

(1) S tem pravilnikom se določa ukrep, upravičence, pogoje in postopek dodeljevanja sredstev oziroma pomoči, z namenom blaženja posledic upada prometa poslovnim subjektom, ki so utrpeli poslovno škodo zaradi obnove javne infrastrukture v Občini Kočevje.

(2) Namen ukrepa je dodelitev finančne pomoči pravnim subjektom, ki opravljajo gospodarsko dejavnost na območju izvajanja projekta obnove javne infrastrukture v Občini Kočevje in zaradi izvajanja projekta obnove infrastrukture ne morejo poslovati oziroma poslujejo v bistveno zmanjšanem obsegu,

zaradi česar so utrpeli poslovno škodo v obliki upada prometa in posledično poslovno izgubo.

## 2. člen

(način zagotavljanja sredstev)

(1) Finančna sredstva za izvajanje ukrepov po tem pravilniku se zagotavljajo v proračunu občine v višini, ki je določena z odlokom o proračunu občine za posamezno leto.

(2) Pomoč po tem pravilniku se dodeljuje v skladu z Uredbo Komisije (ES) št. 2023/2831 z dne 13. decembra 2023 o uporabi členov 107 in 108 Pogodbe o delovanju Evropske unije pri pomoči *de minimis* (UL L, 2023/2831, z dne 15. 12. 2023) in Zakonom o spremljanju državnih pomoči (Uradni list RS, št. 37/04).

## 3. člen

(oblika pomoči)

Pomoči po tem pravilniku se upravičencem dodeljujejo kot nepovratna sredstva v obliki dotacij.

## 4. člen

(opredelitev pojmov)

Izrazi, uporabljeni v tem pravilniku, imajo naslednji pomen:

1. Projekt obnove so gradbena in sanacijska dela za obnovo javne infrastrukture na območju Občine Kočevje, kot npr. ceste, pločniki, kanalizacijsko omrežje, vodovodno omrežje, javna razsvetljava, telekomunikacijsko omrežje ipd.

2. Za podjetje se šteje kateri koli subjekt, ki se ukvarja z gospodarsko dejavnostjo, ne glede na njegov pravni status ali pravnoorganizacijsko obliko.

3. Enotno podjetje pomeni vsa podjetja, ki so med seboj najmanj v enem od naslednjih razmerij:

a) podjetje ima večino glasovalnih pravic delničarjev ali družbenikov drugega podjetja,

b) podjetje ima pravico imenovati ali odpoklicati večino članov upravnega, poslovnega ali nadzornega organa drugega podjetja,

c) podjetje ima pravico izvrševati prevladujoč vpliv na drugo podjetje na podlagi pogodbe, sklenjene z navedenim podjetjem, ali določbe v njegovi družbeni pogodbi ali statutu,

d) podjetje, ki je delničar ali družbenik drugega podjetja, na podlagi dogovora z drugimi delničarji ali družbeniki navedenega podjetja sámo nadzoruje večino glasovalnih pravic delničarjev ali družbenikov navedenega podjetja.

Podjetja, ki so v katerem koli razmerju iz točk a) do d) tega odstavka preko enega ali več drugih podjetij, prav tako veljajo za enotno podjetje.

## II. UPRAVIČENCI

## 6. člen

(upravičenci)

(1) Upravičenci do pomoči po tem pravilniku so:

- samostojni podjetniki, mikro, mala in srednja podjetja, ki so registrirana po zakonu, ki ureja gospodarske družbe,
- zadruge, ki so registrirane po zakonu, ki ureja zadruge,
- zasebni zavodi, ki opravljajo gospodarsko dejavnost in so registrirani po zakonu, ki ureja zavode in
- društva, ki opravljajo pridobitno dejavnost, registrirana po zakonu, ki ureja društva in ki imajo zaposleno vsaj eno osebo za polni delovni čas.

(2) Pomoč po tem pravilniku se lahko dodeli le upravičencem s sedežem, podružnico ali poslovno enoto na območju Občine Kočevje, ki imajo v lasti ali najemu poslovni prostor na območju izvajanja projekta obnove javne infrastrukture v Občini Kočevje.

(3) Pomoč se posameznemu upravičencu iz prvega odstavka tega člena lahko dodeli le pod pogojem, da ima poslovanje organizirano na način, da bodisi sam, bodisi preko podružnice ali poslovne enote opravlja trgovsko, storitveno ali gostinsko dejavnost na območju izvajanja projekta obnove javne infrastrukture v Kočevju in v času izvajanja projekta obnove ni mogel poslovati oziroma je posloval v bistveno zmanjšanem obsegu.

(4) Za mikro, malo in srednje podjetje (MSP) se po tem pravilniku štejejo tista podjetja, ki so opredeljena enako, kot s splošno opredelitvijo MSP, ki jo uporablja Komisija v skladu s svojim posebnim Priporočilom z dne 6. maja 2003 o opredelitvi 2003/361/EC (UL L 124/2023 z dne 20. 5. 2003).

(5) Z javnim razpisom se lahko natančneje določijo ali omejijo upravičenci do pomoči.

#### 7. člen

(neupravičena podjetja)

(1) Do *de minimis* pomoči skladno z Uredbo Komisije (EU) št. 2023/2831 z dne 13. decembra 2023 o uporabi členov 107 in 108 Pogodbe o delovanju Evropske unije pri pomoči *de minimis* (UL L, 2023/2831, 15. 12. 2023) niso upravičena podjetja iz sektorjev:

– primarne proizvodnje ribiških proizvodov in proizvodov iz akvakulture, opredeljene v členu 5, točki (a) in (b), Uredbe (EU) št. 1379/2013,

– predelave in trženja ribiških proizvodov in proizvodov iz akvakulture, kadar je znesek pomoči določen na podlagi cene ali količine proizvodov, nabavljenih ali danih na trg,

– primarne proizvodnje kmetijskih proizvodov iz seznama v Prilogi I k Pogodbi o delovanju Evropske unije,

– predelave in trženja kmetijskih proizvodov iz seznama v Prilogi I k Pogodbi o delovanju Evropske unije v naslednjih primerih:

– če je znesek pomoči določen na podlagi cene ali količine zadevnih proizvodov, ki so kupljeni od primarnih proizvajalcev ali jih zadevna podjetja dajo na trg,

– če je pomoč pogojena s tem, da se delno ali v celoti prenese na primarne proizvajalce.

(2) Do pomoči ni upravičeno podjetje, če se ugotovi, da:

– je v postopku vračanja neupravičeno prejete državne pomoči na podlagi odločbe Evropske komisije, ki je prejeto državno pomoč razglasila za nezakonito in nezdružljivo s skupnim trgovskim Skupnosti,

– na dan oddaje vloge nima neporavnanih zapadlih finančnih obveznosti iz naslova obveznih dajatev in drugih denarnih nedavčnih obveznosti v skladu z zakonom, ki ureja finančno upravo, ki jih pobira davčni organ (v višini 50,00 EUR ali več),

– na dan oddaje vloge nima poravnanih zapadlih obveznosti do Občine Kočevje (v višini 50,00 EUR ali več),

– je v postopku prisilne poravnave, stečajnem postopku, postopku likvidacije ali prisilnega prenehanja, z njegovimi posli iz drugih razlogov upravlja sodišče, je opustil poslovno dejavnost in je bil na dan oddaje vloge v stanju insolventnosti, po določbah zakona, ki ureja finančno poslovanje, postopke zaradi insolventnosti in prisilnem prenehanju,

– je gospodarska družba prijavitelja ali skupina, ki ji gospodarska družba pripada, v težavah skladno z 18. točko 2. člena Uredbe 651/2014/EU.

#### 8. člen

(Ostale določbe *de minimis* pomoči)

(1) Pomoči *de minimis* se po tem pravilniku lahko dodeljujejo le pod pogojem, da ne bodo namenjene izvozu oziroma z izvozom povezani dejavnosti v tretje države ali države članice, kot je pomoč, neposredno povezana z izvoženimi količinami, z ustanovitvijo in delovanjem distribucijske mreže ali drugimi tekočimi izdatki, povezanimi z izvozno dejavnostjo.

(2) Pomoč, dodeljena po tem pravilniku, ne bo pogojena s prednostno rabo domačih proizvodov pred uvoženimi.

(3) Skupni znesek pomoči, dodeljen enotnemu podjetju ne bo presegel 300.000,00 EUR v obdobju zadnjih treh let, ne glede na obliko ali namen pomoči, ki se dodeli enotnemu podjetju s strani države članice.

(4) Pomoč *de minimis* se šteje za dodeljeno z dnem sklenitve pogodbe o dodelitvi sredstev. Na podlagi tega datuma se preverja kumulacija *de minimis* pomoči. Ko je pomoč dodeljena, velja s stališča državnih pomoči za dodeljeno, ne glede na to, da še ni dejansko izplačana.

(5) Občina bo od prejemnika pomoči pred dodelitvijo sredstev pridobila pisno izjavo o:

– vseh drugih pomočeh *de minimis*, ki jih je podjetje prejelo na podlagi uredb *de minimis* v predhodnih treh letih,

– drugih že prejetih (ali zaprosenih) pomočeh za iste upravičene stroške.

(6) Občina bo zagotovila, da z dodeljenim zneskom pomoči »*de minimis*«, ne bo presežena zgornja meja *de minimis* pomoči ter intenzivnosti pomoči po drugih predpisih.

(7) Občina bo prejemnika pomoči pisno obvestila:

– da je pomoč dodeljena po pravilu »*de minimis*« v skladu z Uredbo Komisije (EU) št. 2023/2831 z dne 13. decembra 2023 o uporabi členov 107 in 108 Pogodbe o delovanju Evropske unije pri pomoči *de minimis* (UL L, 2023/2831, 15. 12. 2023),

– o znesku *de minimis* pomoči.

(8) Občina bo hranila evidence o individualni pomoči *de minimis* 10 let od datuma dodelitve pomoči.

#### 9. člen

(Kumulacija *de minimis* pomoči)

(1) Pomoč *de minimis* se ne sme kumulirati z državno pomočjo v zvezi z istimi upravičenimi stroški ali državno pomočjo za isti ukrep za financiranje tveganja, če bi se s takšno kumulacijo preseгла največja intenzivnost pomoči ali znesek pomoči. Če pomoč *de minimis* ni dodeljena za določene upravičene stroške ali je tem stroškom ni mogoče pripisati, se lahko kumulira z drugo državno pomočjo, dodeljeno na podlagi uredbe o skupinskih izjemah ali sklepa Komisije.

(2) Pomoč *de minimis*, dodeljena v skladu z Uredbo Komisije (EU) št. 2023/2831 se lahko kumulira s pomočjo *de minimis*, dodeljeno v skladu z Uredbo Komisije (EU) št. 2023/2832.

(3) Pomoč *de minimis*, dodeljena v skladu z Uredbo Komisije (EU) št. 2023/2831, se lahko kumulira s pomočjo *de minimis*, dodeljeno v skladu z Uredbo Komisije (EU) št. 1408/2013 in št. 717/2014 do zgornje meje, določene v uredbi št. 2023/2831.

(4) V primeru združitve ali pripojitve podjetij se vsa prejšnja pomoč *de minimis*, dodeljena kateremu koli od udeleženih podjetij, upošteva pri ugotavljanju, ali nova pomoč *de minimis* za novo ali prevzemno podjetje presega zgornjo mejo pomoči *de minimis*.

(5) Če se podjetje razdeli na dve ali več ločenih podjetij, se pomoč *de minimis*, dodeljena pred razdelitvijo, dodeli podjetju, ki jo je koristilo, in to je načeloma podjetje, ki prevzame dejavnosti, za katere se je pomoč *de minimis* uporabila. Če taka dodelitev ni mogoča, se pomoč *de minimis* dodeli sorazmerno na podlagi knjigovodske vrednosti lastniškega kapitala novih podjetij na dejanski dan razdelitve.

#### 10. člen

(prepoved dvojnega financiranja)

(1) Pomoč iz občinskega proračuna se za isti namen dodeljuje le enkrat.

(2) Isti upravičeni stroški se iz katerega koli proračuna v nobenih okoliščinah ne financirajo dvakrat. Če občina ugotovi, da je upravičenec prejel sredstva za upravičene stroške projekta tudi iz drugih virov financiranja ali pa so mu bila odobrena, ne da bi o tem pisno obvestil občino, se lahko pogodba o dodelitvi

sredstev razdre, prijavitelj pa je dolžan občini povrniti vsa neupravičeno prejeta sredstva s pripadajočimi obrestmi od dneva nakazila do dneva vračila sredstev.

### III. UKREP

#### 11. člen

(ukrep)

Po tem pravilniku se lahko dodeljuje pomoč za:

1. Sofinanciranje poslovne škode v rednem poslovanju poslovnih subjektov, nastale zaradi izvajanja obnove javne infrastrukture v Občini Kočevje.

#### 12. člen

(namen, omejitve in pogoji ukrepa)

(1) Namen ukrepa je blaženje poslovne škode, ki je zaradi izvajanja projekta obnove javne infrastrukture nastala lastnikom in najemnikom poslovnih prostorov, ki opravljajo gospodarsko dejavnost na neposrednem območju izvajanja projekta obnove javne infrastrukture v Občini Kočevje in jim je bilo v času trajanja projekta obnove onemogočeno ali oteženo poslovanje.

(2) Predmet pomoči je pomoč za poslovno škodo.

(3) Pomoč se dodeljuje kot nepovratna sredstva v obliki dotacij.

(4) Upravičenci po tem ukrepu so poslovni subjekti iz 6. člena tega pravilnika, ki:

– imajo v lasti ali najemu poslovni prostor na območju izvajanja projekta obnove javne infrastrukture;

– so v obdobju izvajanja projekta obnove v poslovnem prostoru iz prejšnje alineje opravljali gospodarsko dejavnost ter – so utrpeli poslovno škodo v obliki zmanjšanja prometa.

(5) Do pomoči so upravičeni poslovni subjekti, ki lahko dokažejo upad prometa od prodaje, ki je enak ali višji od 20 %.

(6) Poslovno škodo oziroma upad prometa se izkazuje z dokazili o prihodkih od prodaje v času trajanja oteženega dostopa do poslovnega prostora, ki se jih primerja s prometom od prodaje v istem obdobju preteklega leta. V primerih, ko upravičenec posluje manj, kot eno leto, se upošteva promet zadnjih treh mesecev pred časom izvajanja projekta obnove.

(7) Višina dodeljene pomoči posameznemu upravičencu se določi glede na čas trajanja izvajanja projekta obnove na območju poslovnega prostora upravičenca ter glede na odstotek upada prometa.

(8) Skupna višina razpisanih sredstev, višina pomoči, ki jo lahko prejme posamezni upravičenec, območje in obdobje upravičenosti, merila za določitev višine pomoči in ostali pogoji se natančneje opredelijo v vsakokratnem javnem razpisu, ki se ga objavi na spletni strani Občine Kočevje.

### IV. POSTOPEK DODELJEVANJA POMOČI

#### 13. člen

(način dodeljevanja sredstev)

(1) Sredstva po tem pravilniku se upravičencem do sredstev pomoči dodeljujejo na podlagi predhodno objavljenega javnega razpisa oziroma javnega poziva, skladno s pogoji in po postopku, določenim v tem pravilniku in v javnem razpisu, na podlagi rezultatov ocenjevanja vlog ter višine razpoložljivih sredstev.

(2) Skupna višina z javnim razpisom razpisanih sredstev ne sme presegati v proračunu zagotovljenega skupnega letnega zneska.

#### 14. člen

(javni razpis)

Javni razpis mora vsebovati najmanj naslednje elemente:

- predmet javnega razpisa;
- višino razpisanih sredstev;

- višino najvišje možne pomoči na upravičenca;
- upravičence, ki lahko zaprosijo za pomoč;
- pogoje, ki jih morajo upravičenci izpolnjevati;
- pogoje, pod katerimi se sredstva dodeljujejo;
- obdobje upravičenosti;
- merila za določitev zneska pomoči;
- navedbo dokumentacije, ki jo mora vlagatelj priložiti k vlogi;
- rok za vložitev vlog, ki ne sme biti krajši od 15 dni od dneva objave razpisa;
- naslov, na katerega se pošiljajo vloge in način oddaje vlog.

#### 15. člen

(strokovna komisija)

(1) Postopek za dodelitev pomoči vodi strokovna komisija, ki jo s sklepom imenuje župan.

(2) Strokovne in administrativno tehnične naloge za komisijo opravlja pristojni občinski upravni organ.

(3) Naloga strokovne komisije je, da sodeluje pri pripravi javnega razpisa ter pregleda in ocenjuje prejete vloge.

(4) Strokovna komisija vodi zapisnik o odpiranju in ocenjevanju prejetih vlog in sestavi končni seznam prejemnikov sredstev.

#### 16. člen

(pravni akti za dodelitev pomoči upravičencem)

(1) O dodelitvi sredstev upravičencem po tem pravilniku na predlog strokovne komisije odloči župan s sklepom. Prav tako se sklepom obvesti prijavitelje, ki sredstev ne prejmejo.

(2) Zoper sklep iz prvega odstavka tega člena ni možno vložiti pritožbe.

(3) Medsebojne obveznosti in pravice med upravičencem pomoči in občino ter način in pogoje koriščenja dodeljenih sredstev se uredijo s pogodbo.

### V. NADZOR NAD PORABO SREDSTEV POMOČI

#### 17. člen

(organi nadzora)

Kontrolo nad izvajanjem pogodb in namenskim koriščenjem pomoči opravlja pristojni občinski upravni organ, na način obveznega poročanja in po potrebi tudi fizičnega preverjanja pri upravičencu.

#### 18. člen

(ukrepi v primeru kršitev)

(1) V primeru, da se ugotovi:

– da sredstva niso bila porabljena za namen, za katerega so bila dodeljena, ali so bila dodeljena na podlagi neresničnih podatkov ali je prejemnik prekršil druga določila pogodbe ali

– da so bili isti upravičeni stroški financirani iz drugih javnih virov ali

– da prejemnik nima poravnanih vseh obveznosti zaradi sklepa Komisije o razglasitvi pomoči za nezakonito in nezdržljivo z notranjim trgov ali

– da prejemnik pomoči ob sklenitvi pogodbe ni dal pravih podatkov oziroma je dal zavajajoče izjave ter ob drugih ugotovljenih kršitvah in nepravilnostih ali

– da je davčni dolжник,

je občina na predlog pristojnega občinskega upravnega organa upravičena zahtevati vračilo dodeljenih sredstev s pripadajočimi zakonskimi zamudnimi obrestmi za obdobje od dneva nakazila dalje.

(2) V primeru ugotovljenih kršitev iz prvega odstavka tega člena prejemnik sredstev še tri leta po zahtevi za vračilo neupravičeno prejetih sredstev ni upravičen do pomoči na podlagi tega pravilnika.

## VI. KONČNE DOLOČBE

## 19. člen

(prenehanje veljavnosti prejšnjega pravilnika)

Z dnem uveljavitve tega pravilnika preneha veljati Pravilnik o dodeljevanju finančnih sredstev iz občinskega proračuna za pomoč poslovnim subjektom, ki so utrpeli škodo v poslovanju zaradi obnove javne infrastrukture v Občini Kočevje (Uradni list RS, št. 81/22).

## 20. člen

(pričetek veljavnosti pravilnika)

Ta pravilnik začne veljati petnajsti dan po objavi v Uradnem listu Republike Slovenije.

Št. 007-0008/2024-4

Kočevje, dne 2. decembra 2024

Župan  
Občine Kočevje  
**Gregor Košir**

**3353. Pravilnik o dodeljevanju pomoči za razvoj podjetništva in gospodarstva v Občini Kočevje**

Na podlagi 7. člena Zakona o javnih financah (Uradni list RS, št. 11/11 – uradno prečiščeno besedilo, 14/13 – popr., 101/13, 55/15 – ZFisP, 96/15 – ZIPRS1617, 13/18, 195/20 – odl. US, 18/23 – ZDU-10 in 76/23), 29. in 65. člena Zakona o lokalni samoupravi (Uradni list RS, št. 94/07 – uradno prečiščeno besedilo, 76/08, 79/09, 51/10, 40/12 – ZUJF, 11/14 – popr., 14/15 – ZUUJFO, 11/18 – ZSPDLS-1, 30/18, 61/20 – ZIUZEOP-A in 80/20 – ZIUOOPE), 18. člena v povezavi s 100. členom Statuta Občine Kočevje (Uradni list RS, št. 32/15, 39/23) in 67. člena v povezavi s četrtem odstavkom 79. člena Poslovnika Občinskega sveta Občine Kočevje (Uradni list RS, št. 191/20, 63/23) je Občinski svet Občine Kočevje na 18. redni seji dne 20. 11. 2024 sprejel

## P R A V I L N I K

**o dodeljevanju pomoči za razvoj podjetništva in gospodarstva v Občini Kočevje**

## I. SPLOŠNE DOLOČBE

## 1. člen

(vsebina in namen)

(1) S tem pravilnikom se določijo nameni, upravičenci, ukrepi, upravičeni stroški, pogoji, postopek dodeljevanja in nadzor nad porabo nepovratnih sredstev pomoči za spodbujanje razvoja podjetništva in malega gospodarstva v Občini Kočevje (v nadaljevanju besedila: občina).

(2) Sredstva po tem pravilniku se dodeljujejo s ciljem in namenom vzpostavitve učinkovitega podpornega okolja za nova ter že delujoča podjetja oziroma enote malega gospodarstva v vseh fazah njihovega razvoja, povečanja možnosti za ustanavljanje novih podjetij ali enot malega gospodarstva, spodbujanje njihovega razvoja ter ustvarjanje novih delovnih mest.

## 2. člen

(način zagotavljanja sredstev)

(1) Finančna sredstva za izvajanje ukrepov po tem pravilniku se zagotavljajo v proračunu občine v višini, ki je določena z odlokom o proračunu občine za posamezno leto.

(2) Pomoč po tem pravilniku se dodeljuje v skladu z Uredbo Komisije (ES) št. 2023/2831 z dne 13. decembra 2023 o uporabi členov 107 in 108 Pogodbe o delovanju Evropske unije pri pomoči *de minimis* (UL L, 2023/2831, z dne 15. 12. 2023) in Zakonom o spremljanju državnih pomoči (Uradni list RS, št. 37/04).

## 3. člen

(oblika pomoči)

Pomoči po tem pravilniku se dodeljujejo kot nepovratna sredstva v obliki dotacij.

## 4. člen

(opredelitev pojmov)

Izrazi, uporabljeni v tem pravilniku, imajo naslednji pomen:

1. Za podjetje se šteje kateri koli subjekt, ki se ukvarja z gospodarsko dejavnostjo, ne glede na njegov pravni status ali pravnoorganizacijsko obliko.

2. Enotno podjetje pomeni vsa podjetja, ki so med seboj najmanj v enem od naslednjih razmerij:

a) podjetje ima večino glasovalnih pravic delničarjev ali družbenikov drugega podjetja,

b) podjetje ima pravico imenovati ali odpoklicati večino članov upravnega, poslovnega ali nadzornega organa drugega podjetja,

c) podjetje ima pravico izvrševati prevladujoč vpliv na drugo podjetje na podlagi pogodbe, sklenjene z navedenim podjetjem, ali določbe v njegovi družbeni pogodbi ali statutu,

d) podjetje, ki je delničar ali družbenik drugega podjetja, na podlagi dogovora z drugimi delničarji ali družbeniki navedenega podjetja samo nadzoruje večino glasovalnih pravic delničarjev ali družbenikov navedenega podjetja.

Podjetja, ki so v katerem koli razmerju iz točk a) do d) tega odstavka preko enega ali več drugih podjetij, prav tako veljajo za enotno podjetje.

3. Upravičeni stroški so stroški, za katere lahko dodelimo pomoč. To je tisti del celotnih stroškov projekta ali investicije, ki jih pravilnik opredeljuje kot upravičene do sofinanciranja.

## II. UPRAVIČENCI

## 5. člen

(upravičenci do pomoči)

(1) Upravičenci do pomoči po tem pravilniku so:

– samostojni podjetniki, mikro, mala in srednja podjetja, ki so registrirana po zakonu, ki ureja gospodarske družbe,

– zadruga, ki so registrirane po zakonu, ki ureja zadruga,

– zasebni zavodi, ki opravljajo gospodarsko dejavnost in so registrirani po zakonu, ki ureja zavode in

– nepridobitne pravne osebe, ki so registrirane po zakonu, ki ureja socialno podjetništvo.

(2) Pomoč se posameznemu upravičencu iz prvega odstavka tega člena lahko dodeli le pod pogojem, da ima na dan oddaje vloge registriran poslovni sedež, podružnico ali poslovno enoto na območju Občine Kočevje in investira v dejavnost na območju občine, pri čemer ima ukrep neposredne učinke v občini.

(3) Z javnim razpisom se lahko za posamezne ukrepe natančneje določijo ali omejijo upravičenci do pomoči.

(4) Za mikro, malo in srednje podjetje (MSP) se po tem pravilniku štejejo tista podjetja, ki so opredeljena enako, kot s splošno opredelitvijo MSP, ki jo uporablja Komisija v skladu s svojim posebnim Priporočilom z dne 6. maja 2003 o opredelitvi 2003/361/EC (UL L 124/2023 z dne 20. 5. 2003).

## 6. člen

(neupravičena podjetja)

(1) Do *de minimis* pomoči skladno z Uredbo Komisije (EU) št. 2023/2831 z dne 13. decembra 2023 o uporabi členov 107 in 108 Pogodbe o delovanju Evropske unije pri pomoči *de minimis* (UL L, 2023/2831, 15. 12. 2023) niso upravičena podjetja iz sektorjev:

– primarne proizvodnje ribiških proizvodov in proizvodov iz akvakulture, opredeljene v členu 5, točki (a) in (b), Uredbe (EU) št. 1379/2013,

– predelave in trženja ribiških proizvodov in proizvodov iz akvakulture, kadar je znesek pomoči določen na podlagi cene ali količine proizvodov, nabavljenih ali danih na trg,

– primarne proizvodnje kmetijskih proizvodov iz seznama v Prilogi I k Pogodbi o delovanju Evropske unije,

– predelave in trženja kmetijskih proizvodov iz seznama v Prilogi I k Pogodbi o delovanju Evropske unije v naslednjih primerih:

– če je znesek pomoči določen na podlagi cene ali količine zadevnih proizvodov, ki so kupljeni od primarnih proizvajalcev ali jih zadevna podjetja dajo na trg,

– če je pomoč pogojena s tem, da se delno ali v celoti prenese na primarne proizvajalce.

(2) Do pomoči ni upravičeno podjetje, če se ugotovi, da:

– je v postopku vračanja neupravičeno prejete državne pomoči na podlagi odločbe Evropske komisije, ki je prejeto državno pomoč razglasila za nezakonito in nezdržljivo s skupnim trgovim Skupnosti,

– na dan oddaje vloge nima neporavnanih zapadlih finančnih obveznosti iz naslova obveznih dajatev in drugih denarnih nedavnih obveznosti v skladu z zakonom, ki ureja finančno upravo, ki jih pobira davčni organ (v višini 50,00 EUR ali več),

– na dan oddaje vloge nima poravnanih zapadlih obveznosti do občine (v višini 50,00 EUR ali več),

– je v postopku prisilne poravnave, stečajnem postopku, postopku likvidacije ali prisilnega prenehanja, z njegovimi posli iz drugih razlogov upravlja sodišče, je opustil poslovno dejavnost in je bil na dan oddaje vloge v stanju insolventnosti, po določbah zakona, ki ureja finančno poslovanje, postopke zaradi insolventnosti in prisilnem prenehanju,

– je gospodarska družba prijavitelja ali skupina, ki ji gospodarska družba pripada, v težavah skladno z 18. točko 2. člena Uredbe 651/2014/EU,

– je že prejelo pomoč po tem pravilniku in sredstev ni koristilo namensko ali ni izpolnilo obveznosti iz pogodbe o dodelitvi sredstev. Omejitev prepovedi sofinanciranja velja za zadnja tri leta od kršenja pogodbe o dodelitvi sredstev.

## 7. člen

(ostale določbe *de minimis* pomoči)

(1) Pomoči *de minimis* se po tem pravilniku lahko dodeljujejo le pod pogojem, da ne bodo namenjene izvozu oziroma z izvozom povezani dejavnosti v tretje države ali države članice, kot je pomoč, neposredno povezana z izvoženimi količinami, z ustanovitvijo in delovanjem distribucijske mreže ali drugimi tekočimi izdatki, povezanimi z izvozno dejavnostjo.

(2) Pomoč, dodeljena po tem pravilniku, ne bo pogojena s prednostno rabo domačih proizvodov pred uvoženimi.

(3) Skupni znesek pomoči, dodeljen enotnemu podjetju ne bo presegel 300.000,00 EUR v obdobju zadnjih treh let, ne glede na obliko ali namen pomoči, ki se dodeli enotnemu podjetju s strani države članice.

(4) Pomoč *de minimis* se šteje za dodeljeno z dnem sklenitve pogodbe o dodelitvi sredstev. Na podlagi tega datuma se preverja kumulacija *de minimis* pomoči. Ko je pomoč dodeljena, velja s stališča državnih pomoči za dodeljeno, ne glede na to, da še ni dejansko izplačana.

(5) Občina bo od prejemnika pomoči pred dodelitvijo sredstev pridobila pisno izjavo o:

– vseh drugih pomočeh *de minimis*, ki jih je podjetje prejelo na podlagi uredb *de minimis* v predhodnih treh letih,

– drugih že prejetih (ali zaprosenih) pomočeh za iste upravičene stroške.

(6) Občina bo zagotovila, da z dodeljenim zneskom pomoči »*de minimis*«, ne bo presežena zgornja meja *de minimis* pomoči ter intenzivnosti pomoči po drugih predpisih.

(7) Občina bo prejemnika pomoči pisno obvestila:

– da je pomoč dodeljena po pravilu »*de minimis* v skladu z Uredbo Komisije (EU) št. 2023/2831 z dne 13. decembra 2023 o uporabi členov 107 in 108 Pogodbe o delovanju Evropske unije pri pomoči *de minimis* (UL L, 2023/2831, 15. 12. 2023),

– o znesku *de minimis* pomoči.

(8) Občina bo hranila evidence o individualni pomoči *de minimis* 10 let od datuma dodelitve pomoči.

## 8.

(kumulacija *de minimis* pomoči)

(1) Pomoč *de minimis* se ne sme kumulirati z državno pomočjo v zvezi z istimi upravičenimi stroški ali državno pomočjo za isti ukrep za financiranje tveganja, če bi se s takšno kumulacijo preseгла največja intenzivnost pomoči ali znesek pomoči. Če pomoč *de minimis* ni dodeljena za določene upravičene stroške ali je tem stroškom ni mogoče pripisati, se lahko kumulira z drugo državno pomočjo, dodeljeno na podlagi uredbe o skupinskih izjemah ali sklepa Komisije.

(2) Pomoč *de minimis*, dodeljena v skladu z Uredbo Komisije (EU) št. 2023/2831 se lahko kumulira s pomočjo *de minimis*, dodeljeno v skladu z Uredbo Komisije (EU) št. 2023/2832.

(3) Pomoč *de minimis*, dodeljena v skladu z Uredbo Komisije (EU) št. 2023/2831, se lahko kumulira s pomočjo *de minimis*, dodeljeno v skladu z Uredbo Komisije (EU) št. 1408/2013 in št. 717/2014 do zgornje meje, določene v uredbi št. 2023/2831.

(4) V primeru združitve ali pripojitve podjetij se vsa prejšnja pomoč *de minimis*, dodeljena kateremu koli od udeleženih podjetij, upošteva pri ugotavljanju, ali nova pomoč *de minimis* za novo ali prevzemno podjetje presega zgornjo mejo pomoči *de minimis*.

(5) Če se podjetje razdeli na dve ali več ločenih podjetij, se pomoč *de minimis*, dodeljena pred razdelitvijo, dodeli podjetju, ki jo je koristilo, in to je načeloma podjetje, ki prevzame dejavnosti, za katere se je pomoč *de minimis* uporabila. Če taka dodelitev ni mogoča, se pomoč *de minimis* dodeli sorazmerno na podlagi knjigovodske vrednosti lastniškega kapitala novih podjetij na dejanski dan razdelitve.

## 9. člen

(prepoved dvojnega financiranja)

(1) Pomoč iz občinskega proračuna se za isti namen dodeljuje le enkrat.

(2) Isti upravičeni stroški se iz katerega koli proračuna v nobenih okoliščinah ne financirajo dvakrat. Če občina ugotovi, da je upravičenec prejel sredstva za upravičene stroške projekta tudi iz drugih virov financiranja ali pa so mu bila odobrena, ne da bi o tem pisno obvestil občino, se lahko pogodba o dodelitvi sredstev razdre, prijavitelj pa je dolžan občini povrniti vsa neupravičeno prejeta sredstva s pripadajočimi obrestmi od dneva nakazila do dneva vračila sredstev.

## III. UKREPI

## 10. člen

(ukrepi)

Po tem pravilniku se lahko dodeljujejo pomoči za naslednje ukrepe:

1. sofinanciranje materialnih in nematerialnih investicij,
2. sofinanciranje samozaposlovanja in zaposlovanja,
3. sofinanciranje najemnin poslovnih prostorov,

4. sofinanciranje izobraževanja, usposabljanja in promocije,
5. sofinanciranje razvoja socialnega podjetništva.

## 11. člen

(sofinanciranje materialnih in nematerialnih investicij)

(1) Namen ukrepa je spodbujanje investicijskih vlaganj za namen ustanavljanja novih podjetij, razširjanja in razvoja dejavnosti ter uvajanja novih proizvodnih oziroma storitvenih programov z namenom bolj produktivne, racionalnejše, energetsko varčnejše in ekološko varnejše tehnologije, izboljševanja kakovosti proizvodov in storitev, ipd. Cilj ukrepa je vzpostavitev boljših možnosti za gospodarski razvoj in povečanje konkurenčnih prednosti podjetij.

(2) Predmeta pomoči sta:

- sofinanciranje začetnih naložb;
- sofinanciranje naložb v razširjanje in razvoj dejavnosti.

(3) Pomoč se dodeljuje kot nepovratna sredstva v obliki dotacij.

(4) Po tem ukrepu so do sredstev upravičeni upravičenci iz 5. člena tega pravilnika, ki investirajo v začetne naložbe ali v razvoj in razširitev dejavnosti.

(5) Upravičeni stroški po tem ukrepu so:

– stroški nakupa opredmetenih osnovnih sredstev (stavbna zemljišča, poslovne in proizvodne zgradbe, novi stroji in oprema ...),

– stroški gradnje, preureditve ali obnove poslovnih in proizvodnih objektov (pripravljalna in zemeljska dela, komunalno opremljanje, gradbena dela, strojne in elektro instalacije, zunanja ureditev ...),

– stroški nakupa neopredmetenih osnovnih sredstev, ki nimajo fizične ali finančne oblike, ki pomenijo prenos tehnologije z nakupom patentnih pravic, licenc, blagovnih znamk, strokovnega znanja ali druge intelektualne lastnine,

– stroški obrestne mere in odobritve kredita za najete kredite za izvedbo materialne in nematerialne investicije.

(6) Neupravičeni stroški po tem ukrepu so:

– stroški davka na dodano vrednost, razen za upravičence, ki niso identificirani za namene DDV in nimajo pravice odbijati vstopnega davka, kar se dokaže s potrdilom pristojnega finančnega urada,

– stroški drugih davčnih dajatev,

– stroški zamudnih obresti,

– stroški dela zaposlenih pri upravičencu,

– stroški nakupa drobnega inventarja,

– stroški nakupa rabljenih osnovnih sredstev,

– stroški naložbe v nepremičnino, na kateri se opravlja izvršba v skladu s predpisi, ki urejajo izvršbo in zavarovanje,

– drugi stroški, opredeljeni v javnem razpisu.

(7) Višina dodeljene pomoči ne sme presegati 50 % upravičenih stroškov.

(8) Višina razpisanih sredstev za ukrep, odstotek sofinanciranja, omejitev najvišjega zneska pomoči na upravičenca in ostali pogoji se opredelijo v javnem razpisu.

## 12. člen

(sofinanciranje samozaposlovanja in zaposlovanja)

(1) Namen ukrepa je spodbujanje ustanavljanja novih samostojnih podjetij in ustvarjanja novih delovnih mest z zaposlovanjem brezposelnih oseb iz lokalnega okolja ter posledično zmanjševanje števila brezposelnih oseb v občini.

(2) Predmeta pomoči sta:

– sofinanciranje samozaposlovanja;

– sofinanciranje zaposlovanja.

(3) Pomoč se dodeljuje kot nepovratna sredstva v obliki dotacij.

(4) Upravičenci do pomoči v primeru samozaposlovanja so fizične osebe, ki:

– imajo na dan oddaje vloge stalno prebivališče na območju občine,

– registrirajo dejavnost na podlagi Zakona o gospodarskih družbah in

– jim ta dejavnost pomeni edini in glavni poklic (zavarovalna podlaga 005).

(5) Po tem ukrepu so do sredstev upravičeni upravičenci iz 5. člena tega pravilnika, ki:

– zaposlijo registrirano brezposelno osebo s stalnim bivališčem na območju občine (zavarovalna podlaga 001 in 013), pri čemer brezposelna oseba ni imela zadnje zaposlitve pri upravičencu ali njegovih povezanih družbah ali

– zaposlijo iskalca prve zaposlitve s stalnim bivališčem na območju občine.

(6) Upravičeni stroški po tem ukrepu so:

– stroški prispevkov delodajalca na izplačane plače (za novo zaposlitev),

– stroški plačanih prispevkov za samozaposlitev (za samozaposlitev).

(7) Višina dodeljene pomoči ne sme presegati 100 % upravičenih stroškov.

(8) Višina razpisanih sredstev za ukrep, odstotek sofinanciranja, omejitev najvišjega zneska pomoči na upravičenca in ostali pogoji se opredelijo v javnem razpisu.

## 13. člen

(sofinanciranje najemnin poslovnih prostorov)

(1) Namen ukrepa je spodbujanje lokalnega gospodarskega razvoja in ustvarjanje novih delovnih mest ter zapolnitev praznih poslovnih prostorov.

(2) Predmet pomoči je sofinanciranje stroškov najemnin poslovnih prostorov.

(3) Pomoč se dodeljuje kot nepovratna sredstva v obliki dotacij.

(4) Po tem ukrepu so do sredstev upravičeni upravičenci iz 5. člena tega pravilnika, ki najemajo poslovne prostore na območju občine.

(5) Upravičeni stroški po tem ukrepu so:

– stroški mesečnega najema poslovnega prostora in letnega vrta ali terase (velja za gostinske obrate) v zasebni ali javni lasti.

(6) Neupravičeni stroški po tem ukrepu so:

– stroški davka na dodano vrednost,

– stroški drugih davčnih dajatev,

– obratovalni stroški,

– stroški zamudnih obresti,

– vplačane varščine in are,

– stroški, ki jih upravičenec ne more dokazati (plačilo najemnine v gotovini).

(7) Višina dodeljene pomoči ne sme presegati 50 % upravičenih stroškov.

(8) Višina razpisanih sredstev za ukrep, odstotek sofinanciranja, omejitev najvišjega zneska pomoči na upravičenca in ostali pogoji se opredelijo v javnem razpisu.

## 14. člen

(sofinanciranje izobraževanja, usposabljanja in promocije)

(1) Namen ukrepa je spodbujanje izobraževanja, usposabljanja podjetnikov in njihovih zaposlenih ter promocije podjetij, njihovih proizvodov in storitev, ki omogoča lažje razvijanje in ohranjanje konkurenčnih prednosti upravičencev.

(2) Predmeta pomoči sta:

– sofinanciranje stroškov izobraževanja in usposabljanja,

– sofinanciranje promocije.

(3) Pomoč se dodeljuje kot nepovratna sredstva v obliki dotacij.

(4) Po tem ukrepu so do sredstev upravičeni upravičenci iz 5. člena tega pravilnika.

(5) Upravičeni stroški po tem ukrepu so:

– stroški izobraževanja in usposabljanja za pridobitev specializiranih znanj zaposlenih in posloводства, ki so potrebna pri opravljanju dejavnosti,

- stroški razstavljanja na sejmih,
- stroški promocije izdelkov, storitev ali podjetja.

(6) Neupravičeni stroški po tem ukrepu so:

– stroški davka na dodano vrednost, razen za upravičence, ki niso identificirani za namene DDV in nimajo pravice odbijati vstopnega davka, kar se dokaže s potrdilom pristojnega finančnega urada,

– stroški izobraževanja, ki pripomore k višji stopnji javno veljavne izobrazbe, oziroma sodi v javno veljavni izobraževalni program,

- stroški dela zaposlenih pri upravičencu,
- potni stroški,
- stroški dnevnic, prehrane in prenočevanja,
- tekoči stroški vzdrževanja in delovanja spletnih strani,
- stroški nakupa osnovnih sredstev,
- drugi stroški, opredeljeni v javnem razpisu.

(7) Višina dodeljene pomoči ne sme presegati 50 % upravičenih stroškov.

(8) Višina razpisanih sredstev za ukrep, odstotek sofinanciranja, omejitev najvišjega zneska pomoči na upravičenca in ostali pogoji se opredelijo v javnem razpisu.

#### 15. člen

(sofinanciranje razvoja socialnega podjetništva)

(1) Namen ukrepa je spodbujanje ustanavljanja novih kot tudi razvoja obstoječih socialnih podjetij ali poslovnih enot/podružnic na območju občine in pomoč pri vključevanju ranljivih skupin v trg dela.

(2) Predmet pomoči je:

– sofinanciranje zagona novih in razvoja obstoječih socialnih podjetij.

(3) Pomoč se dodeljuje kot nepovratna sredstva v obliki dotacij.

(4) Po tem ukrepu so do sredstev upravičeni upravičenci iz 5. člena tega pravilnika, ki imajo pridobljen status socialnega podjetja skladno z zakonom, ki ureja socialno podjetništvo.

(5) Upravičeni stroški po tem ukrepu so:

– stroški nakupa opredmetenih osnovnih sredstev (stavbna zemljišča, poslovne in proizvodne zgradbe, novi stroji in oprema ...),

– stroški gradnje, preureditve ali obnove poslovnih in proizvodnih objektov (pripravljalna in zemeljska dela, komunalno opremljanje, gradbena dela, strojne in elektro instalacije, zunanja ureditev ...),

– stroški nakupa neopredmetenih osnovnih sredstev, ki nimajo fizične ali finančne oblike, ki pomenijo prenos tehnologije z nakupom patentnih pravic, licenc, blagovnih znamk, strokovnega znanja ali druge intelektualne lastnine,

– stroški obrestne mere in odobritve kredita za najete kredite za izvedbo materialne in nematerialne investicije,

– stroški izobraževanja za pridobitev specializiranih znanj, potrebnih za zagon oziroma izvajanje dejavnosti socialnega podjetja.

(6) Neupravičeni stroški po tem ukrepu so:

– stroški davka na dodano vrednost, razen za upravičence, ki niso identificirani za namene DDV in nimajo pravice odbijati vstopnega davka, kar se dokaže s potrdilom pristojnega finančnega urada,

- stroški drugih davčnih dajatev,
- stroški zamudnih obresti,
- stroški dela zaposlenih pri upravičencu,
- stroški nakupa rabljenih osnovnih sredstev,
- stroški nakupa drobnega inventarja,
- stroški naložbe v nepremičnino, na kateri se opravlja izvršba v skladu s predpisi, ki urejajo izvršbo in zavarovanje,
- stroški izobraževanja, ki pripomore k višji stopnji javno veljavne izobrazbe, oziroma sodi v javno veljavni izobraževalni program,
- drugi stroški, opredeljeni v javnem razpisu.

(7) Višina dodeljene pomoči ne sme presegati 100 % upravičenih stroškov.

(8) Pomoč po tem ukrepu se ne sme kumulirati s pomočjo po ukrepu 1 (sofinanciranje materialnih in nematerialnih investicij).

(9) Višina razpisanih sredstev za ukrep, odstotek sofinanciranja, omejitev najvišjega zneska pomoči na upravičenca in ostali pogoji se opredelijo v javnem razpisu.

## IV. NAČIN DODELJEVANJA POMOČI

### 16. člen

(postopek dodeljevanja pomoči)

(1) Sredstva po tem pravilniku se bodo upravičencem do sredstev pomoči dodeljevala na podlagi objavljenega javnega razpisa, skladno s pogoji in po postopku, določenim v tem pravilniku in v javnem razpisu, na podlagi rezultatov ocenjevanja vlog skladno z objavljenimi merili ter glede na višino razpoložljivih sredstev.

(2) Javni razpis se lahko objavi za vse ali za posamezne ukrepe ali predmete pomoči ter za vse ali posamezne vrste upravičencev iz 5. člena tega pravilnika.

(3) V primeru morebitnega ostanka razpisanih sredstev, namenjenih posameznemu ukrepu, se le-ta lahko prerazporedijo na druge razpisane ukrepe iz tega pravilnika, vendar le v okviru sredstev zagotovljenih v proračunu.

(4) O prerazporeditvah ostankov sredstev med ukrepi, na predlog strokovne komisije, odloči župan s sklepom.

(5) Skupna višina z javnim razpisom razpisanih sredstev ne sme presegati v proračunu zagotovljenega skupnega letnega zneska.

### 17. člen

(javni razpis)

Javni razpis vsebuje najmanj naslednje elemente:

- predmet javnega razpisa,
- skupni znesek razpisanih sredstev,
- ukrepe, ki so predmet javnega razpisa in razdelitev sredstev po ukrepih,
- upravičence, ki lahko zaprosijo za pomoč,
- pogoje, ki jih morajo upravičenci izpolnjevati,
- merila in kriterije za dodeljevanje pomoči,
- upravičene stroške,
- obdobje upravičenosti,
- rok za vložitev vlog,
- naslov, na katerega se pošiljajo vloge in način oddaje vlog,
- prijavne obrazce,
- kontaktno osebo za dajanje pojasnil.

### 18. člen

(strokovna komisija)

(1) Postopek za dodelitev pomoči vodi strokovna komisija, ki jo s sklepom imenuje župan.

(2) Strokovne in administrativno tehnične naloge za komisijo opravlja pristojni občinski upravni organ.

(3) Naloga strokovne komisije je, da sodeluje pri pripravi javnega razpisa, pregleda in ocenjuje prejete vloge ter predlaga razporeditev sredstev med ukrepi, ki jo s sklepom potrdi župan.

(4) Strokovna komisija vodi zapisnik o odpiranju in ocenjevanju prejetih vlog in sestavi končni seznam prejemnikov sredstev.

### 19. člen

(pravni akti za dodelitev pomoči upravičencem)

(1) O dodelitvi sredstev upravičencem po tem pravilniku na predlog strokovne komisije odloči župan s sklepom. Prav tako se sklepom obvesti prijavitelje, ki sredstev ne prejmejo.

(2) Zoper sklep iz prvega odstavka tega člena ni možno vložiti pritožbe.

(3) Medsebojne obveznosti in pravice med upravičencem pomoči in občino ter način in pogoje koriščenja dodeljenih sredstev se uredijo s pogodbo.

(4) Kontrolo nad izvajanjem pogodb in namenskim koriščenjem pomoči opravlja pristojni občinski upravni organ preko obrazcev za poročanje, ki so jih dolžni upravičenci na poziv občine redno oddajati in z opravljanjem napovedanih kontrol pri upravičencih.

#### 20. člen

(ukrepi v primeru kršitev)

(1) V primeru, da se ugotovi:

– da prejemnik pomoči projekta ni izvedel (za projekt se štejejo naložbe ali druge oblike upravičenih stroškov pri posameznih ukrepih) ali

– da sredstva niso bila porabljena za namen, za katerega so bila dodeljena, ali so bila dodeljena na podlagi neresničnih podatkov ali je prejemnik prekršil druga določila pogodbe ali

– da so bili isti upravičeni stroški financirani iz drugih javnih virov ali

– da prejemnik nima poravnanih vseh obveznosti zaradi sklepa Komisije o razglasitvi pomoči za nezakonito in nezdržljivo z notranjim trgov ali

– da prejemnik pomoči ob sklenitvi pogodbe ni dal pravih podatkov oziroma je dal zavajajoče izjave ter ob drugih ugotovljenih kršitvah in nepravilnostih ali

– da je davčni dolжник,

je občina na predlog pristojnega občinskega upravnega organa upravičena zahtevati vračilo dodeljenih sredstev s pripadajočimi zakonitimi zamudnimi obrestmi za obdobje od dneva nakazila dalje.

(2) V primeru ugotovljenih kršitev iz prvega odstavka tega člena prejemnik sredstev še tri leta po vračilu neupravičeno prejetih sredstev ni upravičen do pomoči iz katerega koli ukrepa iz tega pravilnika.

### V. KONČNE DOLOČBE

#### 21. člen

(prenehanje veljavnosti prejšnjega pravilnika)

Z dnem uveljavitve tega pravilnika preneha veljati Pravilnik o dodeljevanju pomoči za razvoj podjetništva in gospodarstva v Občini Kočevje (Uradni list RS, št. 200/20).

#### 22. člen

(pričetek veljavnosti pravilnika)

Ta pravilnik začne veljati petnajsti dan po objavi v Uradnem listu Republike Slovenije.

Št. 007-0005/2024-5

Kočevje, dne 2. decembra 2024

Župan  
Občine Kočevje  
**Gregor Košir**

### 3354. Sklep o ukinitvi statusa javnega dobra in družbene lastnine v splošni rabi

Na podlagi 29. člena Zakona o lokalni samoupravi (Uradni list RS, št. 94/07 – uradno prečiščeno besedilo, 76/08, 79/09, 51/10, 40/12 – ZUJF, 11/14 – popr., 14/15 – ZUUJFO, 11/18 –

ZSPDLS-1, 30/18, 61/20 – ZIUZEOP-A, 80/20 – ZIUOOPE in 62/24 – odl. US), 262. člena v povezavi z 260. členom Zakona o urejanju prostora (Uradni list RS, št. 199/21, 18/23 – ZDU-10, 78/23 – ZUNPEOVE, 95/23 – ZIUOPZP in 23/24), 18. člena Statuta Občine Kočevje (Uradni list RS, št. 32/15, 39/23) in 67. člena Poslovnika Občinskega sveta Občine Kočevje (Uradni list RS, št. 191/20, 63/23) je Občinski svet Občine Kočevje na 18. redni seji dne 20. 11. 2024 sprejel

### SKLEP

#### o ukinitvi statusa javnega dobra in družbene lastnine v splošni rabi

##### 1. člen

S tem sklepom se ukine:

status javnega dobra na nepremičninah:

– parc. št. 4093 k.o. 1581 Livold, ID znak: parcela 1581 4093, do celote 1/1 in

status družbena lastnina v splošni rabi na nepremičninah:

– parc. št. 1060/1 k.o. 1575 Stara Cerkev, ID znak: parcela 1575 1060/1, do celote (1/1),

– parc. št. 2463 k.o. 1577 Kočevje, ID znak: parcela 1577 2463, do celote (1/1),

– parc. št. 2469 k.o. 1577 Kočevje, ID znak: parcela 1577 2469, do celote (1/1),

– parc. št. 518 k.o. 1577 Kočevje, ID znak: parcela 1577 518, do celote (1/1),

– parc. št. 633 k.o. 1577 Kočevje, ID znak: parcela 1577 633, do celote (1/1),

– parc. št. 2181 k.o. 1577 Kočevje, ID znak: parcela 1577 2181, do celote (1/1),

– parc. št. 2235/68 k.o. 1577 Kočevje, ID znak: parcela 1577 2235/68, do celote (1/1)

– parc. št. 2235/67 k.o. 1577 Kočevje, ID znak: parcela 1577 2235/67, do celote (1/1),

– parc. št. 2235/12 k.o. 1577 Kočevje, ID znak: parcela 1577 2235/12, do celote (1/1),

– parc. št. 733/3 k.o. 1578 Željne, ID znak: parcela 1578 733/3, do celote (1/1),

– parc. št. 239 k.o. 1578 Željne, ID znak: parcela 1578 239, do celote (1/1),

– parc. št. 209/6 k.o. 1578 Željne, ID znak: parcela 1578 209/6, do celote (1/1),

– parc. št. 625/30 k.o. 1578 Željne, ID znak: parcela 1578 625/30, do celote (1/1),

– parc. št. 625/31 k.o. 1578 Željne, ID znak: parcela 1578 625/31, do celote (1/1).

##### 2. člen

Navedene nepremičnine izgubijo status javnega dobra oziroma družbene lastnine v splošni rabi z ugotovitevno odločbo, ki jo na podlagi sklepa občinskega sveta po uradni dolžnosti izda občinska uprava. Po pravnomočnosti odločbe se le-ta pošlje zemljiškopravni sodišču v izvršitev, kjer se izbriše obstoječi status ter se vknjiži lastninska pravica v korist pravne osebe: Občina Kočevje, Ljubljanska cesta 26, 1330 Kočevje, matična številka: 5874238000, v deležu 1/1.

##### 3. člen

Ta sklep začne veljati naslednji dan po objavi v Uradnem listu Republike Slovenije.

Št. 7113-0001/2024

Kočevje, dne 4. decembra 2024

Župan  
Občine Kočevje  
**Gregor Košir**

## K R A N J

**3355. Odlok o spremembah in dopolnitvah Odloka o občinskem podrobnem prostorskem načrtu za območje urejanja Poslovno proizvodne cone HR 6/1 Hrastje**

Na podlagi 125. člena Zakona o urejanju prostora (ZUreP-3) (Uradni list RS, št. 199/21, 18/23 – ZDU-10, 78/23 – ZUNPEOVE, 95/23 – ZIUOPZP in 23/24) ter 22. člena Statuta Mestne občine Kranj (Uradni list RS, št. 165/21) je Mestni svet Mestne občine Kranj na 17. seji dne 28. 11. 2024 sprejel

## O D L O K

**o spremembah in dopolnitvah Odloka o občinskem podrobnem prostorskem načrtu za območje urejanja Poslovno proizvodne cone HR 6/1 Hrastje**

## 1. člen

(1) S tem odlokom se spreminja in dopolnjuje Odlok o občinskem podrobnem prostorskem načrtu za območje urejanja Poslovno proizvodne cone HR 6/1 Hrastje (Uradni list RS, št. 58/21 z dne 14. 4. 2021; v nadaljevanju OPPN).

(2) Sprememba se izvede zaradi odprave očitne tehnične napake v besedilnem in grafičnem delu OPPN, ki je nastala med postopkom priprave OPPN in je razvidna iz spisne dokumentacije grafičnega in tekstualnega dela.

(3) Ta prostorski akt je v prostorskem informacijskem sistemu objavljen pod identifikacijsko številko: 4743.

## 2. člen

V Odloku o občinskem podrobnem prostorskem načrtu za območje urejanja Poslovno proizvodne cone HR 6/1 Hrastje se v 7. členu:

– v prvem (1) odstavku beseda »povezovanj« nadomesti z besedo »povečav«;

– v petem (5) odstavku za besedilom »dela OPPN,« črta besedilo, ki se glasi: »kjer so prikazane tudi gradbene meje« in beseda »povezovanje« nadomesti z besedilom »združevanje in povečevanje«;

– v šestem (6) odstavku besedilo »preko gradbenih meja, kjer so te določene« nadomesti z besedilom »izven gabaritov stavb«.

## 3. člen

V 9. členu se:

– v prvem (1) odstavku beseda »povezovanja« nadomesti z besedo »povečevanj«;

– v tretjem (3) odstavku beseda »povezovanj« nadomesti z besedo »povečevanj«.

## 4. člen

V 14. členu v točki (3.6.) se beseda »povezovale« nadomesti z besedo »povečevale«.

## 5. člen

V 30. členu se:

– v tretjem (3) odstavku besedilo »gradbenih meja« nadomesti z besedilom »gabaritov stavb«;

– v prvem stavku četrtega (4) odstavka besedilo »gradbenih meja« nadomesti z besedilom »združenih oziroma povečanih gabaritov stavb«;

– v drugem stavku četrtega (4) odstavka besedilo »upoštevane vse določene gradbene meje« nadomesti z besedilom »ob upoštevanju gabaritov stavb«;

– v prvem stavku petega (5) odstavka črta besedilo »povezovati /«;

– v drugem stavku petega (5) odstavka besedilo »gradbenih meja« nadomesti z besedilom »združenih oziroma po-

večanih gabaritov stavb« in besedilo »maksimalne gradbene meje« nadomesti z besedilom »združene oziroma povečane gabarite«;

– v šestem (6) odstavku besedilo »gradbenih meja« nadomesti z besedilom »gabarita stavb«.

## 6. člen

Karta grafičnega dela B.8 Načrt parcelacije iz 3. člena Odloka o OPPN se nadomesti z novo karto, ki je sestavni del tega odloka.

## 7. člen

Ta odlok začne veljati petnajsti dan po objavi v Uradnem listu Republike Slovenije.

Št. 350-18/2024-17

Kranj, dne 3. decembra 2024

Župan  
Mestne občine Kranj  
**Matjaž Rakovec**

**3356. Odlok o spremembah in dopolnitvah Odloka o občinskem podrobnem prostorskem načrtu za del območja urejanja KR SA 6/2 (Stanovanjska soseska Ob Savi)**

Na podlagi 125. člena v povezavi s 129. členom Zakona o urejanju prostora (ZUreP-3, Uradni list RS, št. 199/21, 18/23 – ZDU-10, 78/23 – ZUNPEOVE, 95/23 – ZIUOPZP in 23/24) in na podlagi 7. in 16. člena Statuta Mestne občine Kranj – uradno prečiščeno besedilo – UPB4) (Uradni list RS, št. 165/21) je Mestni svet Mestne občine Kranj na 17. redni seji dne 27. 11. 2024 sprejel

## O D L O K

**o spremembah in dopolnitvah Odloka o občinskem podrobnem prostorskem načrtu za del območja urejanja KR SA 6/2 (Stanovanjska soseska Ob Savi)**

## 1. člen

(predmet sprememb in dopolnitev)

(1) S tem odlokom se sprejmejo spremembe in dopolnitve Odloka o občinskem podrobnem prostorskem načrtu za del območja urejanja KR SA 6/2 (Uradni list RS, št. 64/18, Stanovanjska soseska Ob Savi), v nadaljevanju: 1SD OPPN).

(2) 1SD OPPN se izvedejo po kratkem postopku.

(3) Identifikacijska številka prostorskega akta v zbirki prostorskih aktov: 4449.

(4) 1SD OPPN je izdelalo podjetje Protim Ržišnik Perc d.o.o., pod številko projekta P 140641, v novembru 2024.

## 2. člen

(vsebina sprememb in dopolnitev)

Spremeni se peti odstavek 35. člena, in sicer tako, da se besedna zveza »gradbeno dovoljenje« nadomesti z besedno zvezo »uporabno dovoljenje« in se glasi:

»(5) Do pridobitve uporabnega dovoljenja stavb 2. etape mora biti:

– izvedena celotna rekonstrukcija dela Savske ceste od uvoza na Savsko cesto na severu (km 0+119,00) pod Čirškim klancem do Savske loke vključno z novim mostom čez Savo,

– izvedena javna kolesarska in pešpot ob Savi do navedene na predvideno omrežje,

– izvedena parcelacija na celotnem območju OPPN,

– izvedena vsa pripadajoča javna komunalna in energetska infrastruktura, ki poteka izven GM FE2 in FE3.«.

## 3. člen

(vpogled)

1SD OPPN so na vpogled na:

MOK) – Skupni službi urejanja prostora (na prostorskem portalu

– Mestni občini Kranj (na prostorskem portalu MOK)

– Upravni enoti Kranj.

## 4. člen

(začetek veljavnosti)

Ta odlok začne veljati petnajsti dan po objavi v Uradnem listu Republike Slovenije.

Št. 350-14/2024-13

Kranj, dne 29. novembra 2024

Župan

Mestne občine Kranj

Matjaž Rakovec

**3357. Odredba o spremembi Odredbe o določitvi območij parkiranja, taks in cen parkirnin**

Na podlagi 6. in 54. člena Odloka o pravilih cestnega prometa v Mestni občini Kranj (Uradni list RS, št. 73/19, 20/22 in 44/24) in 22. člena Statuta Mestne občine Kranj (Uradni list RS, uradno prečiščeno besedilo – UPB4, št. 165/21) je Mestni svet Mestne občine Kranj na 17. redni seji dne 27. 11. 2024 sprejel

**ODREDBO****o spremembi Odredbe o določitvi območij parkiranja, taks in cen parkirnin**

## 1. člen

V Odredbi o določitvi parkiranja, taks in cen parkirnin (Uradni list RS, št. 79/19, 134/20, 189/20, 58/22, 17/23 in 47/24) se v prvem odstavku 2. člena besedilo »21:00« nadomesti z besedilom »19:00«.

## 2. člen

Ta odredba začne veljati osmi dan po objavi v Uradnem listu Republike Slovenije.

Št. 007-6/2019-24-402101

Kranj, dne 3. decembra 2024

Župan

Mestne občine Kranj

Matjaž Rakovec

**LENDAVA****3358. Sklep o uvrstitvi delovnega mesta direktorja javnega zavoda v plačni razred za določitev osnovne plače**

Župan Občine Lendava na podlagi petega odstavka 11. člena Zakona o sistemu plač v javnem sektorju (Uradni list RS, št. 108/09 – uradno prečiščeno besedilo, 13/10, 59/10, 85/10, 107/10, 35/11 – ORZSPJS49a, 27/12 – odl. US, 40/12 – ZUJF, 46/13, 25/14 – ZFU, 50/14, 95/14 – ZUPPJS15, 82/15,

23/17 – ZDOdv, 67/17, 84/18, 204/21, 139/22, 38/24, 48/24 – odl. US in 95/24 – ZSTSPJS), prvega odstavka 3. člena Uredbe o plačah direktorjev v javnem sektorju (Uradni list RS, št. 68/17, 4/18, 30/18, 116/21, 180/21, 29/22, 89/22, 112/22, 157/22, 25/23, 64/23, 79/23, 95/24 – ZSTSPJS, 96/24 in 99/24) in s soglasjem Ministrstva za kulturo št. 1004-44/2024-3340-17 prejetega dne 3. 12. 2024, v zvezi z uvrstitvijo delovnega mesta direktorja javnega zavoda Knjižnica – Kulturni center Lendava – Lendvai Könyvtár és Kulturális Központ, v plačni razred, izdajam

**S K L E P****o uvrstitvi delovnega mesta direktorja javnega zavoda v plačni razred za določitev osnovne plače**

## I.

Delovno mesto direktorja javnega zavoda Knjižnica – Kulturni center Lendava – Lendvai Könyvtár és Kulturális Központ se za določitev osnovne plače uvrsti v 48. plačni razred.

## II.

Ministrstvo za kulturo je dne 28. 11. 2024 podalo soglasje št. 1004-44/2024-3340-17 k uvrstitvi v plačni razred iz prve točke tega sklepa.

## III.

Ta sklep začne veljati naslednji dan po objavi v Uradnem listu Republike Slovenije, uporablja pa se od 16. novembra 2022 dalje.

Št. 014-0016/2024-6

Lendava, dne 10. decembra 2024

Župan – Polgármester

Občine Lendava

Janez Magyar

**LUČE****3359. Sklep o razpisu nadomestnih volitev za člana Občinskega sveta Občine Luče v volilni enoti 06**

Na podlagi prvega odstavka 32. člena Zakona o lokalnih volitvah (Uradni list RS, št. 94/07 – UPB3, 45/08, 83/12, 68/17, 93/20 – odl. US) je Občinska volilna komisija Občine Luče na 1. seji dne 9. 12. 2024 sprejela

**S K L E P****o razpisu nadomestnih volitev za člana Občinskega sveta Občine Luče v volilni enoti 06**

## I.

Nadomestne volitve bodo potekale v volilni enoti 06 Ra-duha, kjer se voli en svetnik.

## II.

Za dan razpisa volitev, s katerim začnejo teči roki za volilna opravila, se šteje 16. december 2024.

## III.

Volitve bodo v nedeljo, 16. februarja 2025.

## IV.

Predčasne volitve bodo v sredo, 12. februarja 2025.

V.

Razpis se objavi v Uradnem listu Republike Slovenije.

Predsednica ObVK  
Občine Luče  
Marija Štebe

---

**MEDVODE****3360. Odlok o dopolnitvi in spremembi Odloka o višinah plačil za opravljanje funkcij občinskih funkcionarjev, predsednika in članov nadzornega odbora in članov delovnih teles občinskega sveta**

Na podlagi 18. člena Statuta Občine Medvode (Uradni list RS, št. 51/14 – uradno prečiščeno besedilo in 55/14 – popr., 17/18 in 97/20) je Občinski svet Občine Medvode na 13. seji dne 20. 11. 2024 sprejel

**ODLOK****o dopolnitvi in spremembi Odloka o višinah plačil za opravljanje funkcij občinskih funkcionarjev, predsednika in članov nadzornega odbora in članov delovnih teles občinskega sveta**

## 1. člen

V Odloku o višinah plačil za opravljanje funkcij občinskih funkcionarjev, predsednika in članov nadzornega odbora in članov delovnih teles občinskega sveta (Uradni list RS, št. 41/03, 66/07, 91/09, 28/21 in 63/24) se v 2. členu doda nov, peti odstavek, ki se glasi:

»Letni znesek sejin, vključno s sejinami za seje delovnih teles občinskega sveta, ki se izplača posameznemu članu občinskega sveta, ne sme presegati 7,5% osnovne bruto plače župana na letni ravni brez dodatka za delovno dobo.«

## 2. člen

Črta se 3. člen odloka. Ostali členi se ustrezno preštevilčijo.

## 3. člen

V 4. členu odloka se črta prvi odstavek.

Prvi stavek drugega odstavka tega člena se spremeni tako, da se glasi:

»Plačni razred podžupana določi župan ob upoštevanju zakonodaje in obsega podžupanovih pooblastil.«

## 4. člen

Ta odlok začne veljati naslednji dan po objavi v Uradnem listu Republike Slovenije.

Št. 010-2/2009-6

Medvode, dne 20. novembra 2024

Župan  
Občine Medvode  
Nejc Smole

---

**3361. Sklep o izbrisu zaznamb grajenega javnega dobra lokalnega pomena v k.o. 1973 Medvode, k.o. 1974 Zgornje Pirniče in k.o. 1976 Preska**

Na podlagi 262. člena Zakona o urejanju prostora (Uradni list RS, št. 199/21, 18/23 – ZDU-10, 78/23 – ZUNPEOVE,

95/23 – ZIUOPZP, 131/23 – ZORZFS, 23/24, 38/24 – EZ-2 in 81/24 – ZORZFS-A) in 18. člena Statuta Občine Medvode (Uradni list RS, št. 51/14 – uradno prečiščeno besedilo, 55/14 – popr., 17/18 in 97/20) je Občinski svet Občine Medvode na 13. seji dne 20. 11. 2024 sprejel

**S K L E P****o izbrisu zaznamb grajenega javnega dobra lokalnega pomena v k.o. 1973 Medvode, k.o. 1974 Zgornje Pirniče in k.o. 1976 Preska**

## 1. člen

S tem sklepom se na nepremičninah:

- katastrska občina 1973 Medvode parcela 102/37,
- katastrska občina 1973 Medvode parcela 102/34,
- katastrska občina 1973 Medvode parcela 102/18,
- katastrska občina 1974 Zgornje Pirniče parcela 9/8,
- katastrska občina 1976 Preska parcela 1286/4,
- katastrska občina 1976 Preska parcela 1282/15 in
- katastrska občina 1976 Preska parcela 211/16,

izbriše zaznamba grajenega javnega dobra lokalnega pomena.

## 2. člen

Navedene nepremičnine izgubijo status grajenega javnega dobra lokalnega pomena z ugotovitveno odločbo, ki jo po uradni dolžnosti izda občinska uprava. Po pravnomočnosti odločbe se le-ta pošlje pristojnemu sodišču v izvršitev izbrisa zaznambe javnega dobra v zemljiški knjigi.

## 3. člen

Ta sklep začne veljati naslednji dan po objavi v Uradnem listu Republike Slovenije.

Št. 47802-0053/2024-1

Medvode, dne 20. novembra 2024

Župan  
Občine Medvode  
Nejc Smole

---

**3362. Sklep o pripravi Odloka o občinskem podrobnem prostorskem načrtu za enoto urejanja prostora ME\_1128 ter dela enot urejanja prostora ME\_1183 in ME\_1186 v Medvodah**

Na podlagi 129. člena v povezavi s 119. členom Zakona o urejanju prostora (Uradni list RS, št. 199/21, 18/23 – ZDU-10, 78/23 – ZUNPEOVE, 95/23 – ZIUOPZP in 23/24) in 18. člena Statuta Občine Medvode (Uradni list RS, št. 51/14 – uradno prečiščeno besedilo in 55/14 – popr.) sprejemam

**S K L E P****o pripravi Odloka o občinskem podrobnem prostorskem načrtu za enoto urejanja prostora ME\_1128 ter dela enot urejanja prostora ME\_1183 in ME\_1186 v Medvodah**

## 1. člen

(splošno)

S tem sklepom se začne priprava Odloka o občinskem podrobnem prostorskem načrtu (v nadaljnjem besedilu: OPPN) za enoto urejanja prostora ME\_1128 ter dela enot urejanja prostora ME\_1183 in ME\_1186 v Medvodah.

Ta sklep določa območje in predmet načrtovanja, način pridobitve strokovnih rešitev, ugotovitve mnenja o obveznosti izvedbe presoje sprejemljivosti plana, roke za pripravo, pristojne nosilce urejanja prostora, načrt vključevanja javnosti ter obveznosti udeležencev pri urejanju prostora. Pravna podlaga za izdelavo OPPN je Zakon o urejanju prostora (Uradni list RS, št. 199/21, 18/23 – ZDU-10, 78/23 – ZUNPEOVE, 95/23 – ZIUOPZP in 23/24; v nadaljevanju ZUreP-3) in vsi ostali relevantni zakoni in podzakonski predpisi.

Pobudo za izdelavo OPPN je podal lastnik zemljišč na obravnavanem območju.

## 2. člen

(območje OPPN)

Območje OPPN se na podlagi Odloka o OPN Občine Medvode (Uradni list RS, št. 45/18, 81/20; v nadaljevanju kot OPN) nahaja v enoti urejanja prostora (v nadaljnjem besedilu: EUP) ME\_1128 (OPPN Medvode – center) z namensko rabo prostora CU – osrednja območja centralnih dejavnosti, delno pa posega tudi v EUP ME\_1183 z namensko rabo IG – gošpodarske cone in ME\_1186 z namensko rabo ZP – površina za parke. Območje OPPN obsega zemljišča parc. št. 29/3, 29/4, 29/6, 29/9, 29/10, 29/11, 29/12, 29/13, 29/14, 29/16, 30, 31/1, 31/6, 36/8, 36/35, 330/3, 330/10, 330/11, 330/12, 330/13, 330/15 in 330/18, vsa k. o. 1973 Medvode ter dele zemljišč parc. št. 27/4, 29/15, 36/21 in 330/19, vsa k. o. 1973 Medvode. Območje OPPN meri približno 11.155 m<sup>2</sup>. Območje OPPN se v fazi izdelave OPPN lahko spremeni, če se to izkaže za potrebno zaradi usklajevanj z nosilci urejanja prostora in drugimi udeleženi v postopku.

Dopustno je tudi načrtovanje posegov izven ureditvenega območja OPPN, v kolikor je to potrebno zaradi navezave na obstoječa infrastrukturna omrežja.

## 3. člen

(predmet načrtovanja in ugotovitev o izpolnjevanju pogojev za spremembo namenske rabe z OPPN)

Z OPPN je načrtovana gradnja večstanovanjske stavbe s spremljajočim programom, obnova oziroma rekonstrukcija obstoječe večstanovanjske stavbe, ureditev zelenih in odprtih bivalnih površin, javnih zunanjih površin, javne pešpoti vzdolž reke Save ter prestavitev prenosnega plinovoda in gradnja nadomestne merilno regulatorske postaje Donit.

Pobudnik priprave OPPN je podjetje SOTOČJE SEDEM, nepremičninski projekt d.o.o., Dalmatinova ulica 2A, 1000 Ljubljana, ki je lastnik pretežnega dela zemljišč, na katerih se načrtujejo prostorske ureditve.

Z OPPN se spremeni podrobnejša namenska raba prostora v delu EUP ME\_1128, iz podrobnejše namenske rabe CU (osrednje območje centralnih dejavnosti) delno v SSV – stanovanjske površine za večstanovanjske objekte in delno v območje zelenih površin (ZS – površine za oddih, rekreacijo in šport).

- izdelava strokovnih podlag
- izdelava osnutka
- pridobitev prvega mnenja nosilcev urejanja prostora
- izdelava dopolnjenega osnutka
- javna objava z javno obravnavo
- potrditev predloga stališč do pripomb javnosti
- izdelava predloga
- pridobitev drugega mnenja nosilcev urejanja prostora
- izdelava usklajenega predloga prostorskega akta
- obravnava in sprejem na občinskem svetu
- objava v uradnem glasilu.

Terminski plan je informativen in se lahko spremeni zaradi zahtev in pogojev nosilcev urejanja prostora oziroma drugih udeležencev v postopku. Roki se lahko podaljšajo tudi zaradi drugih okoliščin, ki jih ni možno predvideti vnaprej.

S tem sklepom se skladno s 130. členom ZUreP-3 ugotavlja, da so izpolnjeni pogoji za spremembo namenske rabe prostora z OPPN, kot sledi:

– Sprememba namenske rabe je skladna s cilji prostorskega razvoja občine, saj se z načrtovanimi ureditvami zagotavlja nova stanovanja za povečano število prebivalcev v osrednjem urbaniziranem delu občine, ki je zaradi svoje razvitosti, opremljenosti s centralnimi funkcijami, opremljenosti z ustrezno komunalno infrastrukturo in dobrimi prometnimi povezavami primeren za umeščanje novih stanovanjskih površin;

– Sprememba namenske rabe prostora je skladna s pravnimi režimi in z varstvenimi usmeritvami;

– Sprememba namenske rabe na obstoječih stavbnih zemljiščih je v skladu z regionalnim razvojnim programom, saj iz le-tega izhaja, da podpira vsebine za uravnoteženje zagotavljanja kakovostnih stanovanj, ki zadovoljujejo potrebe raznolikega prebivalstva na način, ki mesta oblikuje v okolja, privlačna za življenje zdaj in v prihodnosti;

– Gre za spremembo iz območja centralnih dejavnosti v območje stanovanj in območje zelenih površin, kot to določa 309. člen ZUreP-3.

Ureditve, ki so predvidene z OPPN, bodo pripomogle k reurbanizaciji degradiranega območja, doprinesle k zadovoljevanju lokalnih stanovanjskih potreb, prispevale k ureditvi novih javnih površin in izboljšale urejenost mestnega jedra.

## 4. člen

(način pridobitve strokovne rešitve)

Pri pripravi OPPN je treba upoštevati veljavne prostorske akte občine, podatke o prostoru in obstoječo komunalno opremo območja.

Strokovne rešitve OPPN se pridobijo v skladu z določili ZUreP-3 in spremljajočimi predpisi na podlagi prikaza stanja prostora, splošnih in konkretnih smernic nosilcev urejanja prostora, geodetske podlage in urbanistično arhitekturne idejne zasnove.

V postopku priprave OPPN je treba zagotoviti tudi morebitne druge strokovne podlage na podlagi zahtev pristojnih nosilcev urejanja prostora.

Strokovne podlage na podlagi svojih področnih predpisov posredujejo tudi nosilci urejanja prostora za področje svoje pristojnosti.

## 5. člen

(vrsta postopka)

OPPN se pripravi po rednem postopku v skladu s prvim odstavkom 129. člena ZUreP-3 ob smiselni uporabi določb ZUreP-3, ki veljajo za postopek priprave občinskega prostorskega načrta.

## 6. člen

(roki za pripravo OPPN in njegovih posameznih faz)

Okvirni roki posameznih faz priprave in rok za sprejem OPPN so:

- 30 dni po objavi sklepa
- 30 dni po izdelanih strokovnih podlagah
- 30 dni po izdelavi osnutka
- 60 dni po pridobitvi prvih mnenj
- 30 dni
- 90 dni po zaključku javne objave
- 60 dni po potrditvi stališč
- 30 dni
- 30 dni po pridobitvi drugih mnenj

## 7. člen

(državni in lokalni nosilci urejanja prostora, ki bodo pozvani za podajo mnenj, in drugi udeleženci, ki sodelujejo pri pripravi OPPN)

Državni nosilci urejanja prostora:

1. Ministrstvo za naravne vire in prostor, Direktorat za prostor in graditev, Dunajska cesta 48, 1000 Ljubljana;
2. Ministrstvo za naravne vire in prostor, Direkcija RS za vode, Sektor območja zgornje Save, Ul. Mirka Vadnova 5, 4000 Kranj;
3. Ministrstvo za okolje, podnebje in energijo, Direktorat za okolje, Langusova ulica 4, 1000 Ljubljana;
4. Ministrstvo za obrambo, Uprava RS za zaščito in reševanje, Vojkova 61, 1000 Ljubljana;
5. Ministrstvo za obrambo, Direktorat za logistiko, Vojkova cesta 61, 1000 Ljubljana;
6. Ministrstvo za infrastrukturo, Tržaška cesta 19, 1000 Ljubljana;
7. Ministrstvo za zdravje, Direktorat za javno zdravje, Štefanova ulica 5, 1000 Ljubljana;
8. Ministrstvo za kulturo, Direktorat za kulturno dediščino, Maistrova ulica 10, 1000 Ljubljana.

Lokalni nosilci urejanja prostora:

1. Elektro Gorenjska d.d., Ul. Mirka Vadnova 3a, Kranj;
2. JP Vodovod Kanalizacija Snaga d.o.o., Vodovodna 90, 1000 Ljubljana – vodovod;
3. JP Vodovod Kanalizacija Snaga d.o.o., Vodovodna 90, 1000 Ljubljana – kanalizacija;
4. JP Vodovod Kanalizacija Snaga d.o.o., Vodovodna 90, 1000 Ljubljana – odpadki;
5. Energetika Ljubljana, Verovškova ulica 62, 1000 Ljubljana;
6. Občina Medvode, Cesta komandanta Staneta 12, 1215 Medvode.

Drugi udeleženci:

1. Zavod RS za varstvo narave, OE Ljubljana, Cankarjeva cesta 10, 1000 Ljubljana;
2. ELES d.o.o., Hajdrihova 2, 1000 Ljubljana;
3. Plinovodi d.o.o., Cesta Ljubljanske brigade 11b, p.p. 3720, 1001 Ljubljana;
4. Telekom Slovenije d.d., Stegne 19, 1000 Ljubljana;
5. Telemach Slovenija d.o.o., Brnčičeva ulica 49A, 1231 Ljubljana - Črnuče.

V postopek priprave OPPN se lahko vključijo tudi drugi nosilci urejanja prostora, če se izkaže, da ureditve posegajo v njihovo delovno področje.

## 8. člen

(način vključevanja javnosti)

Občina Medvode seznanj javnost s pričetkom postopka priprave OPPN z objavo tega sklepa v Uradnem listu RS in na spletni strani Občine Medvode.

Občina Medvode lastnike zemljišč v območju OPPN seznanj s prejetjo pobudo za pripravo OPPN in investicijsko namero ter jih pozove k oddaji morebitnih lastnih investicijskih namer v območju OPPN.

Občina Medvode pripravi javno razgrnitev dopolnjenega osnutka OPPN. Javna razgrnitev traja najmanj 30 dni, v tem času se organizira javno obravnavo razgrnjenega gradiva. Javnost se seznanj s krajem in časom javne razgrnitve in javne obravnave, s spletnim naslovom, kjer je dopolnjeni osnutek objavljen, z načinom dajanja pripomb in predlogov ter rokom za njihovo posredovanje.

Z namenom vključevanja javnosti lahko Občina Medvode med postopkom priprave OPPN organizira tudi dodatne javne posvete, delavnice in podobno ter objavlja informacije v občinskem glasilu, na spletni strani, oglasni deski ali podobno.

Občina Medvode prouči pripombe in predloge javnosti ter do njih zavzame stališča, ki jih skupaj s predlogom OPPN objavi na svoji spletni strani.

## 9. člen

(seznam podatkov, strokovnih podlag ter obveznosti udeležencev pri urejanju prostora glede njihovega zagotavljanja)

Za pripravo OPPN mora investitor zagotoviti naslednje podatke in strokovne podlage:

1. geodetski načrt,
2. prikaz stanja prostora,
3. prikaz lastništva zemljišč,
4. investicijske namere lastnikov in investorjev,
5. strokovne rešitve prostorskih ureditev za OPPN,
6. utemeljitev skladnosti načrtovani posegov s splošnimi smernicami nosilcev urejanja prostora,
7. utemeljitev skladnosti posegov z Občinskim prostorskim načrtom Občine Medvode,
8. strokovna rešitev ureditve območja,
9. elaborat ekonomike,
10. druge študije glede na zahteve nosilcev urejanja prostora ter
11. druge strokovne podlage, za katere se v postopku priprave OPPN ugotovi, da jih je treba pripraviti.

## 10. člen

(obveznosti v zvezi s financiranjem priprave OPPN)

Izdelavo OPPN financira predlagatelj pobude, ki za namen izdelave OPPN sklenu pogodbo z izvajalcem, ki izpolnjuje pogoje glede izdelave prostorskega akta v skladu z določili ZUreP-3.

Postopek OPPN izvede občinska uprava Občine Medvode v okviru svojih nalog.

## 11. člen

(izvedba postopka celovite presoje vplivov na okolje oziroma presoja sprejemljivosti na varovana območja)

V skladu s tretjo alinejo tretjega odstavka 128. člena ZUreP-3 se v postopku priprave OPPN izvede celovito presojo vplivov na okolje.

## 12. člen

(objava in uveljavitev)

Ta sklep se objavi na spletni strani Občine Medvode in v Uradnem listu Republike Slovenije ter začne veljati naslednji dan po objavi.

Št. 350-0014/2022-54

Medvode, dne 9. decembra 2024

Župan  
Občine Medvode  
**Nejc Smole**

**3363. Sklep o odpravi Sklepa o pripravi občinskega podrobnega prostorskega načrta za EUP ME\_1128 ter del enot urejanja prostora ME\_1183 in ME\_1186**

Na podlagi 119. člena v zvezi s prvim odstavkom 129. člena Zakona o urejanju prostora (Uradni list RS, št. 199/21, 18/23 – ZDU-10, 78/23 – ZUNPEOVE, 95/23 – ZIUOPZP in 23/24) in 18. člena Statuta Občine Medvode (Uradni list RS, št. 51/14 – uradno prečiščeno besedilo in 55/14 – popr.) izdajam

**S K L E P****o odpravi Sklepa o pripravi občinskega  
podrobnega prostorskega načrta za EUP  
ME\_1128 ter del enot urejanja prostora ME\_1183  
in ME\_1186**

1.

Z dnem uveljavitve tega sklepa se odpravi Sklep o pripravi občinskega podrobnega prostorskega načrta za EUP ME\_1128 ter del enot urejanja prostora ME\_1183 in ME\_1186, številka: 350-14/2022-24 z dne 25. 10. 2023.

2.

Sklep o odpravi se objavi v Uradnem listu Republike Slovenije in začne veljati naslednji dan po objavi.

Št. 350-14/2022-53

Medvode, dne 9. decembra 2024

Župan  
Občine Medvode  
**Nejc Smole**

**MIREN - KOSTANJEVICA****3364. Sklep o skupni vrednosti pravnih poslov,  
ki niso predvideni v načrtih ravnanja  
z nepremičnim premoženjem za leti 2023  
in 2024 (uskladitev z rebalansom št. 2  
proračuna za leto 2024)**

Na podlagi drugega odstavka 27. člena Zakona o stvarnem premoženju države in samoupravnih lokalnih skupnosti (ZSPDLSL-1; Uradni list RS, št. 11/18, 79/18, 61/20 – ZDLGPE, 175/20 – ZIUOPDVE, 78/23 – ZUNPEOVE, 78/23 – ZORR, 131/23 – ZORZFS) je Občinski svet Občine Miren - Kostanjevica na 15. redni seji dne 28. 11. 2024 sprejel

**S K L E P****o skupni vrednosti pravnih poslov, ki niso  
predvideni v načrtih ravnanja z nepremičnim  
premoženjem za leti 2023 in 2024 (uskladitev  
z rebalansom št. 2 proračuna za leto 2024)**

1. člen

Skupna vrednost pravnih poslov, zajetih v Načrtu ravnanja z nepremičnim premoženjem Občine Miren - Kostanjevica za leto 2023 znaša 116.676,00 EUR, in sicer:

– na strani pridobivanja nepremičnega premoženja 104.484,00 EUR

– na strani razpolaganja z nepremičnim premoženjem 12.192,00 EUR.

V primeru spremenjenih prostorskih potreb in drugih potreb Občine Miren - Kostanjevica, ki jih ni bilo mogoče določiti ob pripravi načrta ravnanja z nepremičnim premoženjem Občine Miren - Kostanjevica za leto 2023 ali ob nepredvidenih okoliščinah na trgu, ki narekujejo hiter odziv, Občinski svet Občine Miren - Kostanjevica soglaša, da se v letu 2023 sklepajo pravni posli z nepremičninami, ki niso zajeti v Načrtu ravnanja z nepremičnim premoženjem Občine Miren - Kostanjevica za leto 2023 v skupni vrednosti največ 20 % od vrednosti, določene v Načrtu ravnanja z nepremičnim premoženjem Občine Miren - Kostanjevica za leto 2023.

Skupna vrednost pravnih poslov z nepremičninami, ki niso zajeti v Načrtu ravnanja z nepremičnim premoženjem Občine Miren - Kostanjevica v letu 2023 znaša:

– na strani pridobivanja nepremičnega premoženja največ 20.896,80 EUR

– na strani razpolaganja z nepremičnim premoženjem največ 2.438,40 EUR.

2. člen

Skupna vrednost pravnih poslov, zajetih v Načrtu ravnanja z nepremičnim premoženjem Občine Miren - Kostanjevica za leto 2024 znaša 1.015.749,00 EUR, in sicer:

– na strani pridobivanja nepremičnega premoženja 21.430,00 EUR

– na strani razpolaganja z nepremičnim premoženjem 994.319,00 EUR.

V primeru spremenjenih prostorskih potreb in drugih potreb Občine Miren - Kostanjevica, ki jih ni bilo mogoče določiti ob pripravi načrta ravnanja z nepremičnim premoženjem Občine Miren - Kostanjevica za leto 2024 ali ob nepredvidenih okoliščinah na trgu, ki narekujejo hiter odziv, Občinski svet Občine Miren - Kostanjevica soglaša, da se v letu 2024 sklepajo pravni posli z nepremičninami, ki niso zajeti v Načrtu ravnanja z nepremičnim premoženjem Občine Miren - Kostanjevica za leto 2024 v skupni vrednosti največ 20 % od vrednosti, določene v Načrtu ravnanja z nepremičnim premoženjem Občine Miren - Kostanjevica za leto 2024.

Skupna vrednost pravnih poslov z nepremičninami, ki niso zajeti v Načrtu ravnanja z nepremičnim premoženjem Občine Miren - Kostanjevica v letu 2024 znaša:

– na strani pridobivanja nepremičnega premoženja največ 4.286,00 EUR

– na strani razpolaganja z nepremičnim premoženjem največ 198.863,80 EUR.

3. člen

Z dnem uveljavitve tega sklepa preneha veljati Sklep o skupni vrednosti pravnih poslov, ki niso predvideni v načrtih ravnanja z nepremičnim premoženjem za leti 2023 in 2024 (uskladitev z rebalansom št. 1 proračuna za leto 2024), objavljen v Uradnem listu RS, št. 27/24.

4. člen

Ta sklep začne veljati naslednji dan po objavi v Uradnem listu Republike Slovenije.

Št. 007-0008/2023-10

Miren, dne 28. novembra 2024

Župan  
Občine Miren - Kostanjevica  
**Mauricij Humar**

**MORAVSKE TOPLICE****3365. Sklep o pripravi sprememb in dopolnitev  
Zazidalnega načrta za območje Podov  
v Moravskih Toplicah**

Na podlagi 129. člena v povezavi s 119. in 128. členom Zakona o urejanju prostora (ZUreP-3) (Uradni list RS, št. 199/21, 18/23 – ZDU-10, 78/23 – ZUNPEOVE, 95/23 – ZIUOPZP in 23/24) ter 30. členom Statuta Občine Moravske Toplice (Uradni list RS, št. 35/14, 21/15 in 25/17) sprejemam

**S K L E P****o pripravi sprememb in dopolnitev Zazidalnega  
načrta za območje Podov v Moravskih Toplicah**

1. člen

(predmet sklepa)

S tem sklepom se začne postopek priprave sprememb in dopolnitev Zazidalnega načrta za območje Podov v Moravskih Toplicah (v nadaljnjem besedilu: SD ZN), ki je bil sprejet

z Odlokom o zazidalnem načrtu »Turistično naselje Podov« (Uradni list RS, št. 58/95, 67/99, 113/04, 50/06, 15/15 in 44/18) (v nadaljnjem besedilu: ZN).

## 2. člen

(območje in predmet načrtovanja)

(1) Območje SD ZN obsega zemljišča oziroma dele zemljišč s parcelnimi številkami 3073/23, 3514/2, 3514/5, 3514/6, 3514/7, 3514/8, 3514/9 in 3514/10 vse v k.o. 92 – Moravci, skupne površine 12.786,29 m<sup>2</sup> (cca 1,3 ha).

(2) Območje SD ZN predstavlja delno nepozidana in delno pozidana stavbna zemljišča. Na vzhodnem delu območja SD ZN se nahaja parkirišče in povezovalni hodnik, na osrednjem delu zunanja bazena, na zahodnem delu pa igrišče za odbojko na mivki. V neposredni bližini ob jugu območja SD ZN načrta se nahaja vsa potrebna gospodarska javna infrastruktura.

(3) Območje SD ZN omejuje na zahodu potok Lipnica, na jugozahodu stanovanjsko naselje, na jugu kompleks Term Vivat, na vzhodu javna cesta in na severu kmetijska zemljišča, njive.

(4) Zahodni in vzhodni del območja SD ZN se nahaja na razredih srednje (Ps), majhne (Pm) in preostale (Pp) poplavne nevarnosti.

(5) S SD ZN se na novo določi prostorske izvedbene pogoje glede višinskih gabaritov stavb tako, da bo namesto dopustne etažnosti do K+P+M in do K+P+1+T dopustna etažnost do P+2.

(6) S SD ZN se spremeni in dopolni tako tekstualni kot grafični del ZN. Tekstualni del ZN se spremeni in dopolni v četrti alineji 7. člena odloka o ZN. V grafičnem delu ZN se spremeni in dopolni grafični načrt Zazidalna oziroma ureditvena situacija.

(7) Območje SD ZN in načrtovane spremembe in dopolnitve ZN se lahko v času postopka priprave SD ZN naknadno še spremenijo.

## 3. člen

(način pridobitve strokovnih rešitev)

Strokovne rešitve se pridobijo v skladu z določili ZUreP-3.

## 4. člen

(vrsta postopka)

V skladu s 129. členom ZUreP-3 se za postopek priprave in sprejetja SD ZN smiselno uporabijo določbe, ki veljajo za postopek priprave in sprejetja občinskega prostorskega načrta.

## 5. člen

(roki za pripravo SD ZN)

Ob upoštevanju minimalnih okvirnih rokov je zaključek priprave SD ZN predviden v šestih mesecih po začetku postopka priprave.

## 6. člen

(nosilci urejanja prostora, ki bodo pozvani za podajo mnenj)

(1) Nosilci urejanja prostora:

– Ministrstvo za naravne vire in prostor, Direktorat za prostor in graditev, Sektor za občinsko prostorsko načrtovanje in zemljiške ukrepe, Dunajska cesta 47, 1000 Ljubljana (gp.mnvp@gov.si),

– Ministrstvo za naravne vire in prostor, Direkcija Republike Slovenije za vode, Urad za vzdrževanje voda, Sektor območja Mure, Slovenska ulica 2, 9000 Murska Sobota (gp.drsv-ms@gov.si),

– Ministrstvo za okolje, podnebje in energijo, Langusova ulica 4, 1000 Ljubljana (gp.mope@gov.si),

– Ministrstvo za infrastrukturo, Tržaška cesta 19, 1000 Ljubljana (gp.mzi@gov.si),

– Ministrstvo za obrambo, Uprava Republike Slovenije za zaščito in reševanje, Vojkova cesta 61, 1000 Ljubljana (urszr@urszr.si),

– Ministrstvo za digitalno preobrazbo, Davčna ulica 1, 1000 Ljubljana (gp.mdp@gov.si),

– Občina Moravske Toplice, Kranjčeva ulica 3, 9226 Moravske Toplice (obcina@moravske-toplice.si),

– Vodovod sistema B d.o.o., Kopališka ulica 2, 9000 Murska Sobota (vloge@vodovod-b.si),

– Čista narava d.o.o., Javno komunalno podjetje, Tešancovi 20, 9226 Moravske Toplice (cista.narava@siol.net),

– Elektro Maribor, podjetje za distribucijo električne energije, d.d., Vetrinjska ulica 2, 2000 Maribor (info@elektro-maribor.si),

– Telekom Slovenije, d.d., TKO vzhodna Slovenija, Titova cesta 38, 2000 Maribor (spletna vloga),

– United Fiber, fiksna infrastruktura, d.o.o., Brnčičeva ulica 49a, 1231 Ljubljana (info@unitedfiber.si).

(2) V postopek se lahko vključijo tudi drugi nosilci urejanja prostora, če se v postopku priprave SD ZN izkaže, da ureditve posegajo v njihovo delovno področje.

## 7. člen

(načrt vključevanja javnosti)

Javnost se v postopek vključi v času javne razgrnitve in javne obravnave.

## 8. člen

(seznam podatkov in strokovnih podlag ter obveznosti udeležencev pri urejanju prostora glede njihovega zagotavljanja)

(1) Za pripravo SD ZN se uporabijo javno dostopni grafični in prostorski podatki, podatki evidenc geodetske uprave in zemljiške knjige, geodetski načrt in morebitne druge strokovne podlage, ki bi jih zahtevali nosilci urejanja prostora.

(2) Pripravo SD ZN v celoti financira Počitek – užitek d.o.o., Ulica ob igrišču 3, 9226 Moravske Toplice.

## 9. člen

(potrebnost izvedbe celovite presoje vplivov na okolje oziroma presoje sprejemljivosti na varovana območja)

(1) Za SD ZN se celovita presoja vplivov na okolje ne izvede.

(2) Z mnenjem št. 3563-0474/2024-2 z dne 26. 11. 2024 je Zavod Republike Slovenije za varstvo narave ugotovil, da območje SD ZN in njegov daljinski vpliv leži izven posebnega varstvenega območja (Natura 2000) ter zavarovanega območja. Zavod Republike Slovenije za varstvo narave zato ocenjuje, da presoje sprejemljivosti vplivov izvedbe plana v naravo na varovana območja ni treba izvesti.

## 10. člen

(objava in uveljavitev)

(1) Ta sklep se objavi v Uradnih listu Republike Slovenije in začne veljati naslednji dan po objavi.

(2) Skupaj z mnenjem Zavoda Republike Slovenije za varstvo narave št. 3563-0474/2024-2 z dne 26. 11. 2024 se ta sklep objavi tudi na spletni strani Občine Moravske Toplice.

Št. 350-0007/2024-5

Moravske Toplice, dne 29. novembra 2024

Župan

Občine Moravske Toplice

**Alojz Glavač**

## PODČETRTEK

### 3366. Odlok o proračunu Občine Podčetrtek za leto 2025

Na podlagi 29. člena Zakona o lokalni samoupravi (Uradni list RS, št. 94/07 – UPB, 76/08, 79/09, 51/10, 40/12 – ZUJF, 14/15 – ZUUJFO, 11/18 – ZSPDLSL-1, 30/18, 61/20 –

ZIUZEOP-A in 80/20 – ZIUOOPE in 62/24 – odl. US), 29. člena Zakona o javnih financah (Uradni list RS, št. 11/11 – uradno prečiščeno besedilo, 14/13 – popr., 101/13, 55/15 – ZFisP, 96/15 – ZIPRS1617, 13/18, 195/20 – odl. US, 18/23 – ZDU-10 in 76/23; v nadaljevanju: ZJF) in 18. člena Statuta Občine Podčetrtek (Uradni list RS, št. 88/22) je Občinski svet Občine Podčetrtek na 13. redni seji dne 6. 12. 2024 sprejel

## O D L O K

### o proračunu Občine Podčetrtek za leto 2025

#### 1. SPLOŠNA DOLOČBA

##### 1. člen

(vsebina odloka)

S tem odlokom se za Občino Podčetrtek za leto 2025 določajo proračun, postopki izvrševanja proračuna ter obseg zadolževanja in poroštev občine in javnega sektorja na ravni občine (v nadaljnjem besedilu: proračun)

#### 2. VIŠINA SPLOŠNEGA DELA PRORAČUNA IN STRUKTURA POSEBNEGA DELA PRORAČUNA

##### 2. člen

(sestava proračuna in višina splošnega dela proračuna)

Proračun občine sestavlja bilanca prihodkov in odhodkov, račun finančnih terjatev in naložb ter račun financiranja.

V splošnem delu proračuna so prikazani prejemki in izdatki po ekonomski klasifikaciji do ravni podskupin kontov. Splošni del proračuna na ravni podskupin kontov se določa v naslednjih zneskih:

Skupina/Podskupina kontov	Proračun leta 2025
<b>A. BILANCA PRIHODKOV IN ODHODKOV</b>	
I. SKUPAJ PRIHODKI (70+71+72+73+74)	10.391.934
TEKOČI PRIHODKI (70+71)	5.950.823
70 DAVČNI PRIHODKI	4.945.339
700 Davki na dohodek in dobiček	3.686.391
703 Davki na premoženje	427.050
704 Domači davki na blago in storitve	831.898
706 Drugi davki	–
71 NEDAVČNI PRIHODKI	1.005.484
710 Udeležba na dobičku in dohodki od premoženja	532.972
711 Takse in pristojbine	6.500
712 Denarne kazni	20.000
713 Prihodki od prodaje blaga in storitev	–
714 Drugi nedavčni prihodki	446.012
72 KAPITALSKI PRIHODKI	200.000
720 Prihodki od prodaje osnovnih sredstev	–
721 Prihodki od prodaje zalog	–
722 Prihodki od prodaje zemljišč in nematerialnega premož.	200.000
73 PREJETE DONACIJE	–
730 Prejete donacije iz domačih virov	–
731 Prejete donacije iz tujine	–
74 TRANSFERNI PRIHODKI	4.241.111
740 Transferni prihodki iz drugih javnofinančnih institucij	4.136.719
741 Prejeta sredstva državnega pror. iz sr. EU	104.392

II. SKUPAJ ODHODKI (40+41+42+43)	10.229.469
40 TEKOČI ODHODKI	2.007.004
400 Plače in drugi izdatki zaposlenim	371.690
401 Prispevki delodajalca za socialno varnost	58.862
402 Izdatki za blago in storitve	1.434.452
403 Plačila domačih obresti	24.000
409 Rezerve	118.000
41 TEKOČI TRANSFERI	2.313.441
410 Subvencije	25.000
411 Transferi posameznikom in gospodinjstvom	1.449.220
412 Transferi neprofitnim organizacijam in ustanovam	142.045
413 Drugi tekoči domači transferi	697.176
414 Tekoči transferi v tujino	–
42 INVESTICIJSKI ODHODKI	5.705.024
420 Nakup in gradnja osnovnih sredstev	5.705.024
43 INVESTICIJSKI TRANSFERI	204.000
430 Investicijski transferi	204.000
III. PRORAČUNSKI PRESEŽEK (I.-II.)	162.465
<b>B. RAČUN FINANČNIH TERJATEV IN NALOŽB</b>	
IV. PREJETA VRAČILA DANIH POSOJIL IN PRODAJA KAPITALSKIH DELEŽEV (750+751+752)	–
V. DANA POSOJILA IN POVEČANJE KAPITALSKIH DELEŽEV (440+441+442)	–
VI. PREJETA MINUS DANA POSOJILA IN SPREMEMBE KAPITALSKIH DELEŽEV (IV.-V.)	–
<b>C. RAČUN FINANCIRANJA</b>	
VII. ZADOLŽEVANJE (500)	–
50 ZADOLŽEVANJE	
500 Domače zadolževanje	–
VIII. ODPLAČILA DOLGA (550)	162.465
55 ODPLAČILA DOLGA	
550 Odplačila domačega dolga	162.465
IX. SPREMEMBA STANJA SREDSTEV NA RAČUNU (I.+IV.+VII.-II.-VII.)	0
X. NETO ZADOLŽEVANJE (VII.-VIII.)	–162.465
XI. NETO FINANCIRANJE (VI.+X.+IX.)	–162.465
XII. PRENOS IZ PRETEKLEGA LETA (9009 Splošni sklad)	0

Posebni del proračuna sestavljajo finančni načrti neposrednih uporabnikov, ki so razdeljeni na naslednje programske dele: področja proračunske porabe, glavne programe in podprograme, predpisane s programsko klasifikacijo izdatkov občinskih proračunov. Podprogram je razdeljen na proračunske postavke, te pa na podskupine kontov in konte, določene s predpisanim kontnim načrtom.

Posebni del proračuna do ravni kontov in načrta razvojnih programov sta prilogi k temu odloku in se objavita na spletni strani Občine Podčetrtek.

Načrt razvojnih programov sestavljajo projekti in programi.

#### 3. POSTOPKI IZVRŠEVANJA PRORAČUNA

##### 3. člen

(izvrševanje proračuna)

V tekočem letu se izvršuje proračun tekočega leta.

Proračun se izvršuje skladno z določbami zakona, ki ureja javne finance in podzakonskimi predpisi, izdanimi na njegovi podlagi, in tega odloka.

Proračun se izvršuje na ravni proračunske postavke – konta. Veljavni načrt razvojnih programov tekočega leta mora biti za tekoče leto usklajen z veljavnim proračunom.

## 4. člen

(namenski odhodki in prihodki proračuna)

Namenski prihodki proračuna so poleg prihodkov, določenih v prvem stavku prvega odstavka 43. člena Zakona o javnih financah (v nadaljnjem besedilu: ZJF), tudi naslednji prihodki:

1. prihodki požarne takse po 59. členu Zakona o varstvu pred požarom, ki se uporabljajo za namen, določen v tem zakonu
2. prihodki krajevnih skupnosti (najemnine za poslovne prostore)
3. izvorni del prihodkov iz nadomestila za uporabo stavb-nega zemljišča
4. prihodki turistične takse, ki se namenijo za spodbujanje razvoja turizma
5. prihodki takse za obremenjevanje voda
6. prihodki drugih ekoloških taks
7. prihodki iz naslova poslovanja stanovanjskega področja.

Če so namenski prihodki vplačani v proračun v manjšem obsegu, kot so načrtovani v sprejetem proračunu občine, občina prevzema in plačuje obveznosti samo v višini dejansko vplačanih oziroma razpoložljivih prejemkov.

Če so namenski prihodki vplačani v proračun v večjem obsegu, kot so načrtovani v sprejetem proračunu občine, občina prevzema in plačuje obveznosti samo v višini načrtovanih pravic porabe v sprejetem proračunu občine.

## 5. člen

(prerazporejanje pravic porabe)

Osnova za prerazporejanje pravic porabe je zadnji sprejeti proračun, spremembe proračuna ali rebalans proračuna za leto izvrševanja.

Župan lahko v skladu z Zakonom o javnih financah in tem odlokom, prerazporedi pravice porabe v posebnem delu proračuna med posameznimi področji porabe, znotraj proračunskega uporabnika. Med izvrševanjem proračuna se lahko s sklepom župana o prerazporeditvi odpre nov konto oziroma poveča obseg sredstev na kontu za izdatke in se odpre nova proračunska postavka, če pri planiranju proračuna ni bilo mogoče predvideti prejemnika proračunskih sredstev ali način izvedbe projektov. Nov konto se odpre v okviru že odprte proračunske postavke ali pa se odpre nova proračunska postavka v okviru sredstev posameznega proračunskega uporabnika.

O prerazporeditvah pravic porabe v posebnem delu proračuna, med področji proračunske porabe, odloča župan, na predlog neposrednega uporabnika.

Župan s polletnim poročilom o izvrševanju proračuna in z zaključnim računom proračuna poroča občinskemu svetu o prerazporeditvah pravic porabe sredstev in v bilancah proračuna prikaže veljavni proračun za leto 2025.

## 6. člen

(odpiranje novih proračunskih postavk in kontov)

Župan lahko med izvrševanjem proračuna odpre novo proračunsko postavko, če so izpolnjeni pogoji iz 32. člena Pravilnika o postopkih za izvrševanje proračuna Republike Slovenije (Uradni list RS, št. 50/07, 61/08, 99/09 – ZIPRS1011, 3/13, 81/16, 11/22, 96/22, 105/22 – ZZNŠPP, 149/22 in 106/23), ki se na podlagi drugega odstavka 1. člena navedenega pravilnika smiselno uporablja tudi za občine.

Sredstva za plačilo obveznosti, ki niso bile načrtovane ali niso bile načrtovane v zadostnem obsegu, se lahko začasno zagotovijo tudi iz sredstev splošne proračunske rezervacije (42. člen ZJF), če obseg sredstev na tej proračunski postavki to dopušča.

Pri pripravi rebalansa proračuna se dodeljena sredstva razporedijo v finančni načrt neposrednega proračunskega uporabnika.

V okviru že odprte proračunske postavke se lahko odpre nov podkonto. Pravice porabe na novem podkontu se zagotovijo z razporeditvijo v okviru proračunske postavke ali s prerazporeditvijo iz druge proračunske postavke.

## 7. člen

(največji dovoljeni obseg prevzetih obveznosti v breme proračunov prihodnjih let)

Neposredni uporabnik lahko v tekočem letu razpiše javno naročilo za celotno vrednost projekta, ki je vključen v načrt razvojnih programov, če so zanj načrtovane pravice porabe na proračunskih postavkah – kontih v sprejetem proračunu.

Skupni obseg prevzetih obveznosti neposrednega uporabnika, ki bodo zapadle v plačilo v prihodnjih letih za investicijske odhodke, investicijske transfere ne sme presegati 70 % pravic porabe v sprejetem finančnem načrtu neposrednega uporabnika, od tega:

1. v letu 2026 50 % navedenih pravic porabe in
2. v ostalih prihodnjih letih 20 % navedenih pravic porabe.

Skupni obseg prevzetih obveznosti neposrednega uporabnika, ki bodo zapadle v plačilo v prihodnjih letih za blago in storitve in za tekoče transfere, ne sme presegati 25 % pravic porabe v sprejetem finančnem načrtu neposrednega uporabnika.

Omejitve iz prvega in drugega odstavka tega člena ne veljajo za prevzemanje obveznosti z najemnimi pogodbami, razen če na podlagi teh pogodb lastninska pravica preide oziroma lahko preide iz najemodajalca na najemnika in prevzemanje obveznosti za dobavo elektrike, telefona, voda, komunalnih storitev in drugih storitev, potrebnih za operativno delovanje neposrednih uporabnikov.

Prevzete obveznosti iz drugega in tretjega odstavka tega člena se načrtujejo v finančnem načrtu neposrednega uporabnika in načrtu razvojnih programov.

## 8. člen

(spreminjanje načrta razvojnih programov)

Neposredni uporabnik vodi evidenco projektov iz veljavnega načrta razvojnih programov. Načrt razvojnih programov mora biti usklajen s posebnim delom proračuna na kontih skupine 42, 43 in 410.

Spremembe veljavnega načrta razvojnih programov so nove uvrstitve projektov v načrt razvojnih programov in druge spremembe projektov.

O spremembi projekta v NRP v letu izvrševanja proračuna v mejah, ki jih omogočajo prerazporeditve, odloča župan.

Sprememba projekta v NRP brez rebalansa proračuna do 20 % izhodiščne vrednosti projekta je dovoljena na način, da o tem na seji odloča občinski svet, župan pa mora imeti na podlagi pooblastila za prerazporejanje pravic porabe zadostno pravico, da zagotovi sredstva na proračunski postavki.

O spremembi vrednosti veljavnih projektov do 20 % izhodiščne vrednosti odloča predstojnik neposrednega uporabnika (župan).

Spremembe vrednosti projektov v NRP, ki presegajo možnosti zagotovitve sredstev s prerazporeditvami župana, se v proračun uvrščajo z rebalansom proračuna.

Občinski svet odloča o uvrstitvi novih projektov v veljavni NRP in o spremembi vrednosti projektov nad 20 % izhodiščne vrednosti projektov. O spremembah vrednosti projektov v kasnejših letih odloča občinski svet s sklepom.

## 9. člen

(proračunski skladi)

Proračunski sklad je račun proračunske rezerve, oblikovane po ZJF.

## 10. člen

(proračunska rezerva)

Na podlagi 49. člena ZJF se v proračunu občine zagotavljajo sredstva za proračunsko rezervo, ki deluje kot proračunski sklad.

Sredstva proračunske rezerve se uporabljajo za financiranje izdatkov za odpravo posledic naravnih nesreč, kot so potres, poplava, zemeljski plaz, snežni plaz, visok sneg, močan veter, toča, žled, pozeba, suša, množični pojav nalezljive človeške, živalske ali rastlinske bolezni, druge nesreče, ki jih povzročijo naravne sile in ekološke nesreče.

V sredstva proračunske rezerve se izloča del skupno doseženih letnih prejemkov proračuna v višini, ki je določena s proračunom, vendar največ do višine 1,5% prejemkov proračuna.

Na predlog za finance pristojnega organa občinske uprave o uporabi sredstev proračunske rezerve za namene iz drugega odstavka 49. člena ZJF in drugega odstavka tega člena, do višine 20.000,00 eurov odloča župan in o tem s pisnimi poročili obvešča občinski svet.

Občina bo v letu 2025 izločila v proračunsko rezervo dodatna sredstva v višini 60.000,00 eurov.

#### 11. člen

(splošna proračunska rezervacija)

Na podlagi 42. člena ZJF se v proračunu del predvidenih proračunskih prejemkov vnaprej ne razporedi, ampak zadrži kot splošna proračunska rezervacija, ki se v proračunu posebej izkazuje.

Sredstva splošne proračunske rezervacije se uporabljajo za nepredvidene namene, za katere v proračunu niso zagotovljena sredstva, ali za namene, za katere se med letom izkaže, da niso zagotovljena sredstva v zadostnem obsegu, ker jih pri pripravi proračuna ni bilo mogoče načrtovati. Sredstva proračunske rezervacije ne smejo presežati 2% prihodkov iz bilance prihodkov in odhodkov.

O uporabi sredstev splošne proračunske rezervacije odloča župan. Dodeljena sredstva splošne proračunske rezervacije se razporedijo v finančni načrt neposrednega uporabnika.

### 4. POSEBNOSTI UPRAVLJANJA IN PRODAJE STVARNEGA IN FINANČNEGA PREMOŽENJA

#### 12. člen

(odpis dolgov)

Če so izpolnjeni pogoji iz tretjega odstavka 77. člena ZJF, lahko župan v letu 2025 odpiše dolgove, ki jih imajo dolžniki do občine, in sicer največ do skupne višine 10.000,00 eurov.

Posameznemu dolžniku lahko župan odpiše dolg največ do skupne višine 500,00 eurov, nad to vrednostjo pa o tem odloča občinski svet.

Odpisi dolgov na podlagi stečajev pravnih oseb in osebnih stečajev se ne štejejo v obseg odpisov dolgov po tem členu.

V primerih, ko dolg posameznega dolžnika do neposrednega uporabnika proračuna občine ne presega dveh eurov, se v poslovnih knjigah občine razknjiži in se v kvoto iz prvega odstavka tega člena ne všteva.

Kot dolgovi po četrtem odstavku 77. člena ZJF se ne štejejo dolgovi do občine iz naslova obveznih dajatev.

### 5. OBSEG ZADOLŽEVANJA IN POROŠTEV OBČINE IN JAVNEGA SEKTORJA

#### 13. člen

(obseg zadolževanja občine in izdanih poroštev občine)

V letu 2025 se občina ne namerava dodatno zadolžiti.

Če se zaradi neenakomernega pritekanja prihodkov izvrševanje proračuna ne more uravnovesiti, lahko župan odloči o najetju likvidnostnega posojila, vendar do višine 5% sprejetega proračuna, kar pa mora biti odplačano do konca proračunskega leta, oziroma za EU projekte, do višine že odobrenih EU sredstev.

Obseg poroštev občine za izpolnitev obveznosti javnih zavodov, javnih skladov in javnih agencij ter javnih podjetij, katerih soustanoviteljica je Občina Podčetrtek, v letu 2025 ne sme preseči skupne višine glavnice 50.000,00 eurov.

### 6. PREHODNE IN KONČNE DOLOČBE

#### 14. člen

(način objave odloka in gradiva)

Sprejeti odlok o proračunu, občina objavi v Uradnem listu Republike Slovenije. Celotno gradivo proračuna, z bilanci na nivoju podkontov (K6) občina objavi na svoji spletni strani.

#### 15. člen

(začasno financiranje v letu 2026)

Če proračun občine za leto 2026 ni sprejet pred začetkom leta se, na podlagi sklepa o začasnem financiranju občine, financiranje njenih nalog in drugih s predpisi določenih namenov, začasno nadaljuje na podlagi proračuna za leto 2025.

#### 16. člen

(uveljavitev odloka)

Ta odlok začne veljati naslednji dan po objavi v Uradnem listu Republike Slovenije, uporabljati pa se začne od 1. januarja 2025.

Št. 410-0011/2024

Podčetrtek, dne 9. decembra 2024

Župan

Občine Podčetrtek

Peter Misja

### 3367. Odlok o spremembah in dopolnitvah Odloka o kategorizaciji občinskih javnih cest v Občini Podčetrtek

Na podlagi določil Zakona o cestah (Uradni list RS, št. 132/22) in 18. člena Statuta Občine Podčetrtek (Uradni list RS, št. 88/22) je Občinski svet Občine Podčetrtek na 13. redni seji dne 6. 12. 2024 sprejel

## ODLOK

### o spremembah in dopolnitvah Odloka o kategorizaciji občinskih javnih cest v Občini Podčetrtek

#### 1. člen

S tem odlokom se spremeni in dopolnjuje Odlok o kategorizaciji občinskih javnih cest v Občini Podčetrtek (Uradni list RS, št. 150/21) – v nadaljevanju: Odlok.

#### 2. člen

Besedilo iz 4. člena Odloka se spremeni tako, da se po novem glasi:

»Občinske kolesarske poti (KO) so poti v Občini Podčetrtek po katerih se izvaja promet samo s kolesi.«

#### 3. člen

Besedilo iz 5. člena Odloka se spremeni tako, da se po novem glasi:

»Lokalne ceste (LC) med naselji v Občini Podčetrtek in ceste med naselji v občini in naselji v sosednjih občinah so:

Zap. št.	Odsek	Začetek odseka	Opis	Konec odseka	Dolžina [m]	Vrsta prometa	Preostala dolžina v sosednji občini [m]
1.	181081	C 684	Suzana-Polje ob Sotli	O 396293	3081	V	1035 Kozje
2.	181132	C 683	Polana-Dragom-Gostinca	O 396291	2595	V	1925 Kozje
3.	181171	C 683	C 683-Ortnice-B.Gorca	O 396292	598	V	2800 Kozje
4.	317011	C 219	C 219-Škrbnik	O 406271	1729	V	616 Rogaška Slatina
5.	317021	C 219	C 219-Sv.Ema	O 356131	3407	V	
6.	317022	O 317021	C 317020-Sv.Vid-Vonarje	O 356121	1698	V	
7.	317031	C 219	Nezbiše-Kamence	O 356131	2155	V	2124 Rogaška Slatina
8.	317041	O 396083	Sodna vas-Cm.g-Rog.g	C 406310	3714	V	
9.	317042	O 317041	C 317040-C 219	C 219	799	V	
10.	317051	C 219	Podčetrtek-Sodna vas med krožiščema	C 219	37	V	
11.	317052	O 317052	krožišče Podčetrtek	O 317052	53	V	
12.	317053	O 317052	Podčetrtek-Sodna vas	O 1239	2693	V	
13.	317061	O 317081	Olimje-Gastreš	O 317051	8668	V	
14.	317072	O 317071	Rudnica-Zaborovec II	O 396291	34	V	
15.	317081	O 317051	Podčetrtek-Virštanj	O 396291	5966	V	
16.	317091	C 219	Hotel AT-meja RH	M RH	600	V	
17.	317101	C 219	Imeno-Virštanj	O 317102	3022	V	
18.	317102	C 683	Amon-Amon	O 317081	2459	V	
19.	317111	C 219	Imeno-I.Gorca-K.vrh.	O 317101	2209	V	
20.	317112	O 317101	Kristan Vrh-C 317080	O 317081	1364	V	
21.	317121	C 683	Zg.Virštanj-C 396290	O 396291	2116	V	
22.	317131	C 683	Sela-Verače	O 396292	2142	V	
23.	317132	C 683	Sela-Virštanj	C 317100	1072	V	
24.	317141	C 219	Golobin-Pecelj-B.Gorca	O 396292	3203	V	
25.	317142	C 684	Prelasko-Pecelj	O 317141	2126	V	
26.	317151	O 181081	Puše-K.loka.-Lastnič	C 219	4318	V	
27.	317161	C 219	Sedlarjevo-C 219	C 219	1223	V	
28.	317162	C 219	C 219-Polje ob Sotli	O 396293	988	V	
29.	317171	C 683	Dobležiče-Gostinca	O 181132	1011	V	
30.	318141	C 219	Dekmanca-Kopinja Loka	O 317151	548	V	2197 Bistrica ob Sotli
31.	356121	C 685	Nimno-Sodna vas	C 219	4647	V	3886 Rogaška Slatina
32.	356131	C 685	Brezovec-Pristava	C 219	3083	V	4175 Rogaška Slatina
33.	396083	O 396092	Loka-Sp.Tinsko-S.vas	C 219	3889	V	948 Šentjur, 3.634 Šmarje pri Jelšah
34.	396291	C 396090	Žamerk-Banovina	C 683	2691	V	3403 Šentjur
35.	396292	C 683	Banovina-Buče	C 684	2211	V	1278 Kozje
36.	396293	C 684	B.Gorca-Polje ob Sotli	C 219	1638	V	1731 Kozje
37.	406231	C 107	Belo-Stranje-Pristava	C 219	608	V	5301 Šmarje pri Jelšah
38.	406311	C 406290	Koretno-Rog.gorca	O 396083	1782	V	3785 Šmarje pri Jelšah
39.	406381	O 396083	Zg.Tinsko-Zaborovec	O 317061	282	V	3311 Šmarje pri Jelšah

Skupna dolžina lokalnih cest (LC) v Občini Podčetrtek znaša 86.459 m (86,459 km).«

#### 4. člen

Besedilo iz 6. člena Odloka se spremeni tako, da se po novem glasi:

»Javne poti (JP) v naseljih in med naselji so:

Zap. št.	Odsek	Začetek odseka	Opis	Konec odseka	Dolžina [m]	Vrsta prometa	Preostala dolžina v sosednji občini [m]
1.	681241	C 683	Dobležiče-Gostinca	O 181132	287	V	366 Kozje
2.	681591	O 181081	Štukelj-Vrh 76	Z HŠ 76	659	V	487 Kozje
3.	817001	O 396083	Odsek do HS Cmreška Gorca 11A	Z HŠ 11a	162	V	
4.	817011	C 219	Pristava 5	Z HŠ 5	457	V	
5.	817021	C 219	Pristava 21c	Z HŠ 21c	110	V	
6.	817031	O 317011	C 317010-C 317030	O 317031	462	V	
7.	817041	O 317011	Kos	Z HŠ 10	255	V	
8.	817051	O 317011	C 317010-C 317030	O 317031	437	V	
9.	817052	O 317031	Nezbiše 22	Z HŠ 22	937	V	

10.	817061	O 317031	Nezbiše 18	Z HŠ 18	377	V	
11.	817071	C 219	Pristava 38	Z HŠ 38	379	V	
12.	817081	O 356131	Jerčin	O 317031	1717	V	
13.	817091	O 317031	Križ 21	Z HŠ 21	569	V	
14.	817101	O 817081	Jerčin	Z HŠ 8	443	V	
15.	817102	O 817101	Vovk	Z HŠ 6	721	V	
16.	817111	O 317021	Mikulan	Z HŠ 26	227	V	
17.	817121	O 317021	Sv. Ema	Z N.H.	490	V	
18.	817131	O 317021	Vonarje-C 356120	O 356121	844	V	
19.	817141	O 356121	Vonarje	Z Vonar	446	V	
20.	817161	O 317021	Vidovica 15	Z HŠ 15	306	V	
21.	817171	O 356121	Vonarje 6	Z HŠ 6	202	V	
22.	817181	C 219	AT toplice (kamp)	Z terme	165	V	
23.	817191	O 317041	Komerički	Z HŠ 28a	102	V	
24.	817211	O 317041	Cmreška Gorca 4	Z HŠ 4	698	V	
25.	817212	O 317041	Sv. Urban	Z cerkev	219	V	
26.	817221	O 396083	Rog. Gorca-C 406310	O 406311	1235	V	
27.	817223	O 817221	Kampuž	O 817221	441	V	
28.	817231	O 681591	Odsek do HS Lastnič 83	Z HŠ 83	115	V	
29.	817241	O 396083	Rog. Gorca 18	Z HŠ 18	347	V	
30.	817251	O 396083	Rog. Gorca 7a	Z hiša	547	V	
31.	817252	O 396083	Rog. Gorca 11	Z HŠ 11	866	V	
32.	817253	O 406311	Rog. Gorca 32a	Z hiša	651	V	
33.	817261	O 396083	Šumak-Esuh	O 396083	1150	V	
34.	817271	O 396083	Cmreška Gorca 2	Z HŠ 2	400	V	
35.	817272	O 817271	Cmreška Gorca 12	Z HŠ 12	159	V	
36.	817281	O 396083	Cmreška Gorca-C 317040	O 317041	647	V	
37.	817291	O 396083	Sodna vas 22	Z HŠ 22	260	V	
38.	817301	O 396083	Sodna vas 12	Z HŠ 12	566	V	
39.	817311	C 907160	Roginče 53	Z HŠ 53	905	V	
40.	817321	O 817081	Nezbiše 25	Z HŠ 25	505	V	
41.	817331	O 356121	Drž. meja RH	M RH	77	V	
42.	817341	O 317051	Romih-OŠ	O 317051	1129	V	
43.	817342	O 317051	Grad Podčetrtek	Z grad	430	V	
44.	817343	O 817341	Povezava Podčetrtek-Oli	Z Olimia	281	V	
45.	817351	O 317051	Zdravstveni dom	Z ZD	97	V	
46.	817352	O 317051	Podojstršek	Z HŠ 54	115	V	
47.	817353	O 317051	Šuster	Z HŠ 43	198	V	
48.	817361	O 317051	Gobec	Z HŠ 23	563	V	
49.	817371	O 317051	Lovren-Anderlon	O 317081	1030	V	
50.	817372	O 817371	Tejča	Z HŠ 18	1001	V	
51.	817373	O 817372	Lipošek	Z HŠ 25	466	V	
52.	817374	O 317081	Bloki-Slake 9	Z HŠ 9	335	V	
53.	817375	O 817371	Odsek do HS Slake 10	Z HŠ 10	301	V	
54.	817391	O 317081	Drofenik	Z HŠ 26	769	V	
55.	817392	O 817391	Pustišek	Z HŠ 22	244	V	
56.	817393	O 817391	Odsek do HS Slake 36	Z HŠ 36	161	V	
57.	817394	O 1239	Odsek do železniške postaje	Z HŠ 4C	137	V	
58.	817395	O 406381	odsek do kamnoloma Lendrše	Z kamnolom	534	V	
59.	817401	O 317081	Motoh 38	Z HŠ 38	727	V	
60.	817402	O 817401	Motoh 36	Z HŠ 36	196	V	
61.	817403	O 317081	C 317080-Devica Marija	Z cerkev	607	V	
62.	817411	O 317081	Slake 17	Z HŠ 17	1390	V	
63.	817421	O 317081	Počivaušek-Osojnik	O 317061	768	V	
64.	817431	O 317081	Korenc	Z HŠ 34	509	V	
65.	817432	O 317081	Žagar	Z HŠ 33	585	V	
66.	817441	O 317081	Matiček	Z HŠ 35	161	V	
67.	817451	O 317081	Olimje	O 317061	2079	V	
68.	817452	O 817451	Sopote 90	Z HŠ 90	306	V	

69.	817461	O 317121	Odsek do HS Olimje 44	Z HŠ 44	557	V	
70.	817471	O 317081	Druškovič	Z HŠ 49	307	V	
71.	817481	O 317061	Čokolad.-Olimje-Zakošek	O 317061	2910	V	
72.	817483	O 817481	Olimje 64	Z HŠ 64	294	V	
73.	817491	C 219	Lešnik	Z HŠ 7b	132	V	
74.	817501	C 219	Božiček-Žagar	O 317111	1019	V	
75.	817511	C 219	Spodnje Imeno 54	Z HŠ 54	155	V	
76.	817512	C 219	Ulčnik	Z HŠ 41	160	V	
77.	817521	O 317111	Gluža	Z HŠ 6	535	V	
78.	817522	O 317111	Vrhovnica	O 817501	259	V	
79.	817531	O 317111	Božičnik Jože	Z Božičn	94	V	
80.	817541	O 317111	Lovski dom	Z Lov.do	95	V	
81.	817552	O 317101	Imenska Gorca	Z hisa	832	V	
82.	817561	O 317111	Bolha	Z HŠ 21b	129	V	
83.	817571	O 317112	Volovšek	Z HŠ 2	170	V	
84.	817581	O 317101	Imenska gorca-Trebeže	Z HŠ 30	1247	V	
85.	817582	O 817581	Sela 34a	Z HŠ 34a	33	V	
86.	817583	C 683	Sela 35a	Z HŠ 35a	321	V	
87.	817591	C 683	Plevnik-Stiplošek	O 317101	809	V	
88.	817601	O 317102	Kajba	Z hiša	419	V	
89.	817611	O 317102	Turnšek-Drobnič	Z HŠ 51	429	V	
90.	817612	O 317121	Hernaus	Z HŠ 48d	393	V	
91.	817621	O 317121	Virštanj 44	Z HŠ 44	292	V	
92.	817631	O 317132	Podvrba 77	Z HŠ 77	196	V	
93.	817641	O 317101	Virštanj 78	Z HŠ 78	91	V	
94.	817651	O 396291	Virštanj 36a	Z HŠ 36a	332	V	
95.	817652	O 396291	Virštanj 43	Z HŠ 43	344	V	
96.	817661	O 317131	Reberšak	O 396292	1483	V	
97.	817671	C 683	Sela-Maljšajnsko	Z HŠ 45	985	V	
98.	817681	O 317102	Perkič	Z HŠ 19	440	V	
99.	817691	C 683	Jurak	Z HŠ 8	673	V	
100.	817701	C 683	Sela-Plevnik	Z HŠ 5	289	V	
101.	817711	C 683	Sela 14	O 317141	334	V	
102.	817721	O 317141	Založnik	Z HŠ 9	376	V	
103.	817731	O 317141	Senica-Oglajner	Z HŠ 29	360	V	
104.	817732	O 317141	Senica-Kuhar	O 817733	774	V	
105.	817733	317141	Pecelj 21	Z HŠ 21	171	V	
106.	817742	O 317142	Krofl	O 817741	470	V	
107.	817751	O 396292	Buče 17a	Z hisa	694	V	
108.	817752	O 396292	Buče 17c	Z HŠ 17c	396	V	
109.	817761	C 683	Verače 32	Z HŠ 32	434	V	
110.	817771	O 181132	Gostinca 5	Z HŠ 5	152	V	
111.	817781	O 181132	Štraus	Z HŠ 14	188	V	
112.	817801	C 317170	Pristava pri Lesičnem	Z HŠ 7	519	V	
113.	817821	C 683	Jug 6	Z HŠ 6	730	V	
114.	817831	C 219	Prelasko-C 219	C 219	524	V	
115.	817832	O 817831	Prelasko 15	Z HŠ 15	499	V	
116.	817861	O 817922	Polje ob Sotli-Kunej	O 396293	1075	V	
117.	817862	O 817861	Kunej-Hostnik	Z HŠ 38	151	V	
118.	817871	C 219	Juričan	O 317151	551	V	
119.	817881	C 219	Lastnič 23	Z HŠ 23	692	V	
120.	817891	C 219	Lastnič-Marof	Z HŠ 19	1005	V	
121.	817901	O 317151	Pustek	O 317151	1338	V	
122.	817911	O 181081	Bevc	O 181081	1735	V	
123.	817921	O 181081	Brezovec	Z HŠ 20	508	V	
124.	817922	O 317151	K.Loka-Polje ob Sotli	O 396293	2274	V	
125.	817931	O 317151	Lastnič 35	Z HŠ 35	324	V	
126.	817941	O 317151	Lastnič 48	Z HŠ 48	999	V	
127.	817951	C 683	Čepin	Z HŠ 11b	279	V	
128.	817961	C 317060	Rudnica-Zaborovec I	O 396291	6389	V	
129.	817971	O 681241	Odsek do HS Gostinca 1C	Z HŠ 1c	138	V	

130.	817972	O 817971	Odsek do HS Gostinca 4C	Z HŠ 4b	228	V	
131.	817991	O 317142	Odsek do HS Pecelj 12A	Z HS 12A	137	V	
132.	818001	O 817481	Mali vrh	Z HŠ 56	647	V	

Skupna dolžina javnih poti (JP) v Občini Podčetrtek znaša 77.176 m (77,176 km)«.

#### 5. člen

Besedilo iz 7. člena Odloka se spremeni tako, da se po novem glasi:

»Občinske kolesarske poti (KO) v Občini Podčetrtek so:

Zap. št.	Odsek	Začetek odseka	Opis	Konec odseka	Dolžina [m]	Vrsta prometa	Preostala dolžina v sosednji občini [m]
1.	67651	Z Meja	Kolesarska pot ob železnici	O 317042	2129	B	
2.	67652	Z Škoflak	Kolesarska pot Olimje	Z pokopališče	1792	B	
3.	67653	O 317041	Kolesarska pot Sodna vas -Cmereška gorca	Z HŠ 28	278	B	
4.	67654	O 396083	Kolesarska pot Imeno	Z HŠ 15	826	B	

Skupna dolžina občinskih kolesarskih poti (KO) v Občini Podčetrtek znaša 5.025 m (5,025 km)«.

#### 6. člen

H kategorizaciji občinskih cest, določenih s tem odlokom, je bilo v skladu z določbo 18. člena Uredbe o merilih za kategorizacijo javnih cest (Uradni list RS, št. 49/97, 113/09, 109/10 in 132/22 – ZCes-2) pridobljeno soglasje Direkcije Republike Slovenije za infrastrukturo št. 37162-3/2024-409 (509) z dne 11. 11. 2024.

#### 7. člen

Ta odlok začne veljati petnajsti dan po objavi v Uradnem listu Republike Slovenije.

Št. 007-0004/2024-10

Podčetrtek, dne 6. decembra 2024

Župan  
Občine Podčetrtek  
Peter Misja

### 3368. Sklep o višini denarne pomoči za novorojence v Občini Podčetrtek za leto 2025

Na podlagi 9. člena Odloka o denarni pomoči za novorojence v Občini Podčetrtek (Uradni list RS, št. 68/05 in 17/07) ter 18. člena Statuta Občine Podčetrtek (Uradni list RS, št. 88/22) je Občinski svet Občine Podčetrtek na 13. redni seji dne 6. 12. 2024 sprejel

#### S K L E P

### o višini denarne pomoči za novorojence v Občini Podčetrtek za leto 2025

#### I.

Višina denarne pomoči za novorojence, rojene v letu 2025, znaša 400,00 EUR.

#### II.

Ta sklep začne veljati naslednji dan po objavi v Uradnem listu Republike Slovenije in se uporablja od 1. januarja 2025.

Št. 032-0007/2024-20

Podčetrtek, dne 6. decembra 2024

Župan  
Občine Podčetrtek  
Peter Misja

## POSTOJNA

### 3369. Odlok o proračunu Občine Postojna za leto 2025

Na podlagi 29. člena Zakona o lokalni samoupravi (Uradni list RS, št. 94/07 – uradno prečiščeno besedilo, 76/08, 79/09, 51/10, 40/12 – ZUJF, 14/15 – ZUUJFO, 11/18 – ZSPDLSL-1, 30/18, 61/20 – ZIUZEOP-A in 80/20 – ZIUOOPE; v nadaljevanju ZLS), 29. člena Zakona o javnih financah (Uradni list RS, št. 11/11 – uradno prečiščeno besedilo, 14/13 – popr., 101/13, 55/15 – ZFisP, 96/15 – ZIPRS1617, 13/18, 195/20 – odl. US, 18/23 – ZDU-10 in 76/23; v nadaljevanju: ZJF), Zakona o financiranju občin (Uradni list RS, št. 123/06, 57/08, 36/11, 14/15 – ZUUJFO, 71/17, 21/18 – popr., 80/20 – ZIUOOPE, 189/20 – ZFRO, 207/21 in 44/22 – ZVO-2; v nadaljevanju: ZFO-1) in 16. člena Statuta Občine Postojna (Uradni list RS, št. 58/22 – uradno prečiščeno besedilo – UPB1) je Občinski svet Občine Postojna na 18. redni seji dne 27. 11. 2024 sprejel

## O D L O K

### o proračunu Občine Postojna za leto 2025

#### 1. SPLOŠNA DOLOČBA

##### 1. člen

(vsebina odloka)

S tem odlokom se za Občino Postojna za leto 2025 določajo proračun, postopki izvrševanja proračuna ter obseg zadolževanja in poroštev občine in javnega sektorja na ravni občine (v nadaljnjem besedilu: proračun).

#### 2. VIŠINA SPLOŠNEGA DELA PRORAČUNA IN STRUKTURA POSEBNEGA DELA PRORAČUNA

##### 2. člen

(sestava proračuna in višina splošnega dela proračuna)

V splošnem delu proračuna so prikazani prejemki in izdatki po ekonomski klasifikaciji do ravni kontov.

Splošni del proračuna se na ravni podskupin kontov določa v naslednjih zneskih:

KONTO	OPIS	PRD: 2025 II. obr.- 27.11. [1] v EUR
A. BILANCA PRIHODKOV IN ODHODKOV		
I.	SKUPAJ PRIHODKI (70+71+72+73+74+78)	29.511.163
	TEKOČI PRIHODKI (70+71)	23.185.642

70	DAVČNI PRIHODKI (700+703+704+706)	15.722.455
700	DAVKI NA DOHODEK IN DOBIČEK	12.890.455
703	DAVKI NA PREMOŽENJE	2.322.023
704	DOMAČI DAVKI NA BLAGO IN STORITVE	509.976
706	DRUGI DAVKI IN PRISPEVKI	0
71	NEDAVČNI PRIHODKI (710+711+712+713+714)	7.463.187
710	UDELEŽBA NA DOBIČKU IN DOHODKI OD PREMOŽENJA	6.358.237
711	TAKSE IN PRISTOJBINE	28.500
712	GLOBE IN DRUGE DENARNE KAZNI	467.200
713	PRIHODKI OD PRODAJE BLAGA IN STORITEV	79.250
714	DRUGI NEDAVČNI PRIHODKI	530.000
72	KAPITALSKI PRIHODKI (720+721+722)	660.593
720	PRIHODKI OD PRODAJE OSNOVNIH SREDSTEV	318.680
721	PRIHODKI OD PRODAJE ZALOG	0
722	PRIHODKI OD PRODAJE ZEMLJIŠČ IN NEOPREDMETENIH SREDSTEV	341.913
73	PREJETE DONACIJE (730+731)	20.000
730	PREJETE DONACIJE IZ DOMAČIH VIROV	20.000
731	PREJETE DONACIJE IZ TUJINE	0
74	TRANSFERNI PRIHODKI (740+741)	5.644.928
740	TRANSFERNI PRIHODKI IZ DRUGIH JAVNOFINANČNIH INSTITUCIJ	3.080.275
741	PREJETA SREDSTVA IZ DRŽAVNEGA PRORAČUNA IZ SREDSTEV PRORAČUNA EU IN IZ DRUGIH DRŽAV	2.564.653
78	PREJETA SREDSTVA IZ EVROPSKE UNIJE IN IZ DRUGIH DRŽAV (782+786+787)	0
782	PREJETA SREDSTVA IZ PRORAČUNA EU IZ STRUKTURNIH SKLADOV	0
786	OSTALA PREJETA SREDSTVA IZ PRORAČUNA EVROPSKE UNIJE	0
787	PREJETA SREDSTVA OD DRUGIH EVROPSKIH INSTITUCIJ IN IZ DRUGIH DRŽAV	0
II.	SKUPAJ ODHODKI (40+41+42+43)	30.094.426
40	TEKOČI ODHODKI (400+401+402+403+409)	10.516.123
400	PLAČE IN DRUGI IZDATKI ZAPOSLENIM	2.423.959
401	PRISPEVKI DELODAJALCEV ZA SOCIALNO VARNOST	379.075
402	IZDATKI ZA BLAGO IN STORITVE	7.170.273
403	PLAČILA DOMAČIH OBRESTI	417.816

409	REZERVE	125.000
41	TEKOČI TRANSFERI (410+411+412+413+414)	10.189.102
410	SUBVENCije	445.226
411	TRANSFERI POSAMEZNIKOM IN GOSPODINJSTVOM	5.371.951
412	TRANSFERI NEPROFITNIM ORGANIZACIJAM IN USTANOVAM	1.360.064
413	DRUGI TEKOČI DOMAČI TRANSFERI	3.011.861
414	TEKOČI TRANSFERI V TUJINO	0
42	INVESTICIJSKI ODHODKI (420)	9.082.801
420	NAKUP IN GRADNJA OSNOVNIH SREDSTEV	9.082.801
43	INVESTICIJSKI TRANSFERI (431+432)	306.400
431	INVESTICIJSKI TRANSFERI PRAVNIM IN FIZ. OSEBAM, KI NISO PROR. UPORABNIKI	256.000
432	INVESTICIJSKI TRANSFERI PRORAČUNSKIM UPORABNIKOM	50.400
III.	PRORAČUNSKI PRESEŽEK (PRIMANJKLJAJ) (I.-II.)	-583.263
<b>B. RAČUN FINANČNIH TERJATEV IN NALOŽB</b>		
75	IV. PREJETA VRAČILA DANIH POSOJIL IN ZMANJŠANJE FINANČNIH NALOŽB (750+751+752)	0
750	PREJETA VRAČILA DANIH POSOJIL	0
751	ZMANJŠANJE FINANČNIH NALOŽB	0
752	KUPNINE IZ NASLOVA PRIVATIZACIJE	0
44	V. DANA POSOJILA IN POVEČANJE FINANČNIH NALOŽB (440+441)	0
440	DANA POSOJILA	0
441	POVEČANJE FINANČNIH NALOŽB	0
VI.	PREJETA MINUS DANA POSOJILA IN SPREMEMBE KAPITALSKIH DELEŽEV (IV.-V.)	0
<b>C. RAČUN FINANCIRANJA</b>		
50	VII. ZADOLŽEVANJE (500)	1.600.000
500	DOMAČE ZADOLŽEVANJE	1.600.000
55	VIII. ODPLAČILA DOLGA (550)	1.552.030
550	ODPLAČILA DOMAČEGA DOLGA	1.552.030
IX.	POVEČANJE (ZMANJŠANJE) SREDSTEV NA RAČUNIH (III.+VI.+X.) = (I.+IV.+VII.) – (II.+V.+VIII.)	-535.293
X.	NETO ZADOLŽEVANJE (VII.-VIII.)	47.970
XI.	NETO FINANCIRANJE (VI.+X.-IX.)	583.263
	STANJE SREDSTEV NA RAČUNIH OB KONCU PRETEKLEGA LETA	550.000
	– OD TEGA PRESEŽEK FINANČNE IZRAVNAVE IZ PRETEKLEGA LETA	0

Posebni del proračuna sestavljajo finančni načrti neposrednih uporabnikov, ki so razdeljeni na naslednje programske dele: področja proračunske porabe, glavne programe in podprograme, predpisane s programsko klasifikacijo izdatkov občinskih proračunov. Podprogram je razdeljen na proračunske postavke, te pa na podskupine kontov in konte, določene s predpisanim kontnim načrtom.

Posebni del proračuna do ravni proračunskih postavk – kontov in načrt razvojnih programov sta prilogi k temu odloku in se objavita na spletni strani Občine Postojna.

Načrt razvojnih programov sestavljajo projekti.

### 3. POSTOPKI IZVRŠEVANJA PRORAČUNA

#### 3. člen

(izvrševanje proračuna)

V tekočem letu se izvršuje proračun tekočega leta.

Proračun se izvršuje skladno z določbami zakona, ki ureja javne finance in podzakonskimi predpisi, izdanimi na njegovi podlagi, in tega odloka.

Proračun se izvršuje na ravni proračunske postavke – konta.

Veljavni načrt razvojnih programov tekočega leta mora biti za tekoče leto usklajen z veljavnim proračunom.

Sredstva proračuna iz naslova tekočih transferov se neposrednim in posrednim proračunskim uporabnikom med letom praviloma dodeljujejo mesečno na podlagi zahtevkov, katerim je priložena zahtevana dokumentacija, sredstva iz naslova investicijskih transferov pa na podlagi zahtevkov, katerim je priložena finančna dokumentacija o izvršenih investicijah. Pri tem se upošteva zapadlost uporabnikovih obveznosti in likvidnostno stanje proračuna. Proračunski uporabniki so dolžni pri porabi proračunskih sredstev za nabavo blaga, oddajo građenj in naročanje storitev upoštevati določila Zakona o javnih naročilih in Uredbe o enotni metodologiji za pripravo in obravnavo investicijske dokumentacije na področju javnih financ.

Za izvrševanje proračuna je odgovoren župan. Odredbodajalec proračuna je župan oziroma od njega pooblaščen osebe. Za zakonita in namenska izplačila in uporabo sredstev iz proračuna so odgovorni skrbniki proračunskih postavk, ki so določeni na podlagi posebnega sklepa župana.

Za zakonito in namensko uporabo proračunskih sredstev, ki so proračunskemu uporabniku razporejena iz proračuna, je odgovoren direktor oziroma predstojnik in računovodja pri posrednem proračunskem uporabniku.

Vsak izdatek iz proračuna mora imeti za podlago verodostojno knjigovodsko listino, s katero se izkazuje obveznost za plačilo. Pred izplačilom iz proračuna morajo vsako izplačilo preveriti in potrditi skrbniki proračunskih postavk.

Pravni posli krajevnih skupnosti, ki jih sklene krajevna skupnost brez predhodnega soglasja župana, so nični.

Ne glede na določilo prejšnjega odstavka lahko krajevna skupnost veljavno sklepa pravne posle in prevzema obveznosti brez predhodnega soglasja župana, vendar le v okviru svoje dejavnosti in le do višine sredstev, ki so za posamezne namene zagotovljena v njenem finančnem načrtu.

#### 4. člen

(namenski prihodki in odhodki proračuna)

Namenski prihodki proračuna so poleg prihodkov, določenih v prvem stavku prvega odstavka 43. člena ZJF, tudi naslednji prihodki:

– prihodki požarne takse po 59. členu Zakona o varstvu pred požarom (Uradni list RS, št. 3/07 – uradno prečiščeno besedilo, 9/11, 83/12, 61/17 – GZ, 189/20 – ZFRO in 43/22), ki se uporabljajo za namen, določeno s tem zakonom,

– namenski prihodki ožjih delov občin – krajevne skupnosti, ki se namenijo za namen, za katerega so sredstva prejeta,

– komunalni prispevek, ki se namenijo za izgradnjo komunalne infrastrukture,

– prihodki od pristojbine za vzdrževanje gozdnih cest, ki se namenijo za vzdrževanje gozdnih cest in varstvo gozdov,

– prihodki od koncesijskih dajatev, ki se namenijo za namen, za katerega so sredstva prejeta,

– prejeta sredstva za sofinanciranje investicij ali drugih točno določenih nalog oziroma projektov, ki se namenijo za namen, za katerega so sredstva prejeta,

– prihodki od koncesijske dajatve za trajnostno gospodarjenje z divjadjo, ki se namenijo za izvajanje ukrepov varstva in vlaganj v naravne vire,

– prihodki turistične takse, po 21. členu Zakona o spodbujanju razvoja turizma (Uradni list RS, št. 13/18), ki se namenijo za izvajanje dejavnosti in storitev v javnem interesu, določenih v tem zakonu.

Če so namenski prejemki vplačani v proračun v nižjem obsegu kot so izkazani v proračunu, lahko proračunski uporabnik prevzema in plačuje obveznosti samo v višini dejansko vplačanih oziroma razpoložljivih sredstev. Namenska sredstva, ki niso porabljena v preteklem letu, se prenesejo v proračun za tekoče leto.

#### 5. člen

(prerazporejanje pravic porabe)

Osnova za prerazporejanje pravic porabe je zadnji sprejeti proračun, sprememba proračuna ali rebalans proračuna. O prerazporeditvah pravic porabe občinskega finančnega načrta med proračunskimi uporabniki in področji proračunske porabe ter med glavnimi programi odloča župan, če nastanejo utemeljeni razlogi, če je na določenih postavkah manjša realizacija, na drugih pa potreba po dodatnih sredstvih ali če to narekuje dinamika izvajanja investicij. Župan odloča o prerazporeditvi sredstev med konti prihodkov.

Župan odloča o prerazporeditvi pravic porabe tudi v načrtu razvojnih programov in doda ali spremeni vire financiranja posameznih projektov.

O prerazporeditvah pravic porabe v finančnem načrtu krajevne skupnosti in o porabi izvernih prihodkov krajevne skupnosti odloča svet krajevne skupnosti oziroma od njega pooblaščen oseba.

Med izvrševanjem proračuna Občine Postojna finančna služba lahko odpre nov konto, poveča obseg sredstev na kontu za izdatke, preimenuje oziroma poimensko uskladi naziv proračunske postavke, odpre novo proračunsko postavko v skladu s programsko klasifikacijo, če pri načrtovanju proračuna ni bilo mogoče predvideti prejemnika proračunskih sredstev ali načina izvedbe projekta, lahko samostojno prerazporeja med konti v okviru proračunske postavke oziroma projekta, če je to potrebno zaradi pravilnega knjiženja porabe sredstev. Med konti v okviru proračunske postavke oziroma projekta lahko samostojno prerazporejajo tudi skrbniki proračunskih postavk oziroma projektov.

Župan s poročilom o izvrševanju proračuna v mesecu avgustu in konec leta z zaključnim računom poroča občinskemu svetu o veljavnem proračunu za leto 2025, njegovi realizaciji in o izvršenih prerazporeditvah.

#### 6. člen

(največji dovoljeni obseg prevzetih obveznosti v breme proračunov prihodnjih let)

Neposredni uporabnik lahko v tekočem letu za projekte, ki so vključeni v veljavni načrt razvojnih programov, odda javno naročilo za celotno vrednost projekta, če so zanj načrtovane pravice porabe na proračunskih postavkah v sprejetem proračunu.

Skupni obseg prevzetih obveznosti neposrednega uporabnika, ki bodo zapadle v plačilo v prihodnjih letih za investicijske odhodke in investicijske transfere lahko znaša do 100 % pravic porabe v sprejetem finančnem načrtu neposrednega uporabnika, za vsako od prihodnjih let.

Skupni obseg prevzetih obveznosti neposrednega uporabnika, ki bodo zapadle v plačilo v prihodnjih letih za blago in storitve in za tekoče transfere, lahko znaša do 100 % pravic porabe v sprejetem finančnem načrtu neposrednega uporabnika.

Omejitve iz drugega in tretjega odstavka tega člena ne veljajo za prevzemanje obveznosti z najemnimi pogodbami, razen če na podlagi teh pogodb lastninska pravica preide oziroma lahko preide iz najemodajalca na najemnika, in prevzemanje obveznosti za pogodbe za dobavo elektrike, telefona, vode, komunalnih storitve in drugih storitev, potrebnih za operativno delovanje neposrednih uporabnikov ter prevzemanje obveznosti za pogodbe, ki se financirajo iz namenskih sredstev EU, namenskih sredstev finančnih mehanizmov in sredstev drugih donatorjev ter pripadajočih postavk slovenske udeležbe.

Prevzete obveznosti iz drugega in tretjega odstavka tega člena se načrtujejo v finančnem načrtu neposrednega uporabnika in načrtu razvojnih programov.

#### 7. člen

(načrt razvojnih programov)

Neposredni uporabnik vodi evidenco projektov iz veljavnega načrta razvojnih programov.

Spremembe veljavnega načrta razvojnih programov so uvrstitve projektov v načrt razvojnih programov in druge spremembe projektov.

Neposredni uporabnik mora do 31. januarja tekočega leta oziroma v 30 dneh po uveljavitvi rebalansa proračuna uskladiti načrt razvojnih programov z veljavnim proračunom. Neusklajenost med veljavnim proračunom in veljavnim načrtom razvojnih programov je dopustna le v delih, kjer se projekti financirajo z namenskimi prejemki.

Po preteku roka iz prejšnjega odstavka o spremembi vrednosti veljavnih projektov do 20 % izhodiščne vrednosti odloča župan, v primeru krajevne skupnosti pa svet krajevne skupnosti. Občinski svet odloča o spremembi vrednosti projektov nad 20 % izhodiščne vrednosti projektov.

Župan lahko spreminja nazive projektov, vrednosti projektov in vire financiranja v načrtu razvojnih programov za celotno obdobje upoštevajoč določbe prejšnjega odstavka tega člena. Projekte, za katere se zaradi prenosa plačil v tekoče leto, zaključek financiranja prestavi iz predhodnega v tekoče leto, se lahko uvrstijo v načrt razvojnih programov tudi po uveljavitvi proračuna na podlagi sklepa župana.

Novi projekti se uvrstijo v načrt razvojnih programov na podlagi sklepa občinskega sveta.

Neglede na navedeno v prejšnjem odstavku tega člena, je župan v primeru, ko gre za sodelovanje na javnih razpisih in javnih pozivih ter pri ostalih oblikah pridobivanja sredstev, pooblaščen, da v postopkih priprave dokumentacije za investicijske projekte, s sklepom potrjuje dokument identifikacije investicijskega projekta (DIIP), predinvesticijsko zasnovo (PIZ), investicijski program (IP), novelacijo IP in vse ostale potrebne akta ter nov projekt v načrt razvojnih programov uvrsti s sklepom.

Poleg navedenega v prejšnjem odstavku je župan pooblaščen tudi za potrjevanje poenostavljene investicijske dokumentacije do mejne vrednosti projekta 300.000,00 evrov z DDV.

Novi projekti v okviru krajevnih skupnosti se na predlog sveta krajevne skupnosti uvrstijo v načrt razvojnih programov s sklepom župana.

#### 8. člen

(proračunski skladi)

Proračunski skladi so:

1. podračun proračunske rezerve, oblikovane po ZJF

Proračunska rezerva se v letu 2025 oblikuje v višini 5.000,00 evrov. Na predlog za finance pristojnega organa občinske uprave odloča o uporabi sredstev proračunske rezerve za namene iz drugega odstavka 49. člena ZJF do višine 40.000,00 evrov župan in o tem s pisnimi poročili obvešča občinski svet.

2. podračun rezervnega stanovanjskega sklada (Uradni list RS, št. 189/20)

V proračunu se do višine, določene v posebnem delu, zagotovijo sredstva rezervnega stanovanjskega sklada. Proračunski rezervni stanovanjski sklad je evidenčni račun v okviru proračuna Občine Postojna in se vzpostavlja zaradi ločenega vodenja prejemkov in izdatkov iz naslova rezervnega sklada za posamezno večstanovanjsko stavbo, v kateri je Občina Postojna etažni lastnik.

Župan lahko poveča sredstva proračunske rezerve in sredstva rezervnega stanovanjskega sklada v kolikor je to potrebno in sicer tako, da jih prenese z ustreznimi prerazporeditvami iz privarčevanih sredstev oziroma nerealiziranih postavk.

#### 9. člen

(proračunska rezervacija)

V proračunu se do višine, določene v posebnem delu, zagotovijo sredstva splošne proračunske rezervacije, ki je namenjena financiranju odhodkov, ki jih ob sprejemanju proračuna ni bilo mogoče predvideti ali zanje ni bilo mogoče predvideti zadostnih sredstev. O uporabi splošne proračunske rezervacije odloča, na predlog za finance pristojnega organa občinske uprave, župan.

### 4. POSEBNOSTI UPRAVLJANJA IN PRODAJE STVARNEGA IN FINANČNEGA PREMOŽENJA OBČINE

#### 10. člen

(odpis dolgov)

Če so izpolnjeni pogoji iz tretjega odstavka 77. člena ZJF, lahko župan v letu 2025 posameznemu dolžniku odpiše ali delno odpiše plačilo dolga v višini največ 5.000,00 evrov oziroma omogoči obročno odplačilo dolga.

Kot dolg iz predhodnega odstavka se ne šteje dolg do občine iz naslova obveznih dajatev. Obseg sredstev se v primerih, ko dolg do posameznega dolžnika neposrednega uporabnika ne presega stroška dveh evrov, v poslovnih knjigah razknjiži in se v kvoto iz prvega odstavka tega člena ne všteva.

### 5. OBSEG ZADOLŽEVANJA IN POROŠTEV OBČINE IN JAVNEGA SEKTORJA

#### 11. člen

(zadolževanje, poroštva, vračilo občinskega dolga, upravljanje s prostimi denarnimi sredstvi)

Če se zaradi neenakomernega pritekanja prihodkov izvrševanje proračuna ne more uravnesiti, lahko župan v proračunskem letu 2025 odloči o najetju likvidnostnega posojila, vendar do višine 5 % sprejetega proračuna. Ta omejitev ne velja za zadolžitev občine za sredstva sofinanciranja investicije iz proračuna Evropske unije, zanje se občina lahko likvidnostno zadolži največ do višine odobrenih sredstev. Občina lahko s črpanjem posojil pridobiva sredstva, potrebna za vračilo občinskega dolga pred njegovo dospelostjo, če se s tem: zmanjšajo stroški občinskega dolga ali izboljša struktura dolga na način, da se zniža izpostavljenost makroekonomskim in tržnim tveganjem. S prostimi denarnimi sredstvi na računih upravlja župan.

Za potrebe upravljanja občinskega dolga se lahko Občina Postojna v letu 2025 dolgoročno zadolži največ do višine 5.400.000,00 evrov.

Poleg navedenega v prejšnjem odstavku se lahko Občina Postojna v letu 2025 dolgoročno zadolži največ do višine 1.600.000,00 evrov, in sicer za investicije, predvidene v občinskem proračunu.

Poroštva občine za izpolnitev obveznosti javnih zavodov, javnih skladov in javnih agencij ter javnih podjetij, katerih ustanoviteljica je Občina Postojna, v letu 2025 niso predvidena.

## 12. člen

(obseg zadolževanja posrednih uporabnikov občinskega proračuna, in javnih podjetij, katerih ustanoviteljica je občina ter pravnih oseb, v katerih ima občina neposredno ali posredno prevladujoč vpliv na upravljanje)

Posredni proračunski uporabniki občinskega proračuna, javni gospodarski zavodi in javna podjetja, katerih ustanoviteljica je občina ter druge pravne osebe, v katerih ima občina neposredno ali posredno prevladujoč vpliv, se lahko zadolžijo in izdajajo poročstva s soglasjem občine pod pogoji, ki jih določi občinski svet in če imajo te osebe zagotovljena sredstva za servisiranje dolga iz neproračunskih virov. Izdana soglasja se ne štejejo v največji obseg možnega zadolževanja občine.

V letu 2025 ni predvideno zadolževanje posrednih uporabnikov občinskega proračuna, in javnih podjetij, katerih ustanoviteljica je občina ter drugih pravnih oseb, v katerih ima občina neposredno ali posredno prevladujoč vpliv na upravljanje.

## 6. REŽIJSKI OBRAT

## 13. člen

(režijski obrat)

V okviru organizacije in delovnega področja občinske uprave je kot nesamostojna notranja enota organiziran režijski obrat, ki ni pravna oseba. Področje in obseg delovanja je določen v Odloku o organizaciji in delovnem področju občinske uprave Občine Postojna. Prihodki in odhodki režijskega obrata so prihodki in odhodki občinskega proračuna. Režijski obrat vodi ločeno evidenco, ki omogoča obračun stroškov, prihodkov in odhodkov po načelih, ki veljajo za gospodarske družbe.

## 7. SKUPNA OBČINSKA UPRAVA

## 14. člen

(skupna občinska uprava)

Občina Postojna, Občina Cerknica, Občina Pivka, Občina Loška dolina in Občina Bloke so ustanovile skupno upravo z imenom »Skupna občinska uprava Občin Postojna, Cerknica, Pivka, Loška dolina in Bloke« (v nadaljnjem besedilu SOU) za skupno opravljanje nalog občinske uprave na področjih: občinske inšpekcije, občinskega redarstva, pravne službe, urejanja prostora, civilne zaščite in požarnega varstva. Sedež SOU je v Občini Postojna, Jeršiče 3, Postojna. SOU vodi vodja, ki ga po predhodnem soglasju županov občin ustanoviteljic imenuje in razrešuje župan sedežne občine v skladu z Zakonom o javnih uslužbencih. Vodja SOU je vodja medobčinskega inšpektorata in redarstva kot prekrškovnega organa občin ustanoviteljic.

SOU je neposredni uporabnik proračuna občine ustanoviteljice, v kateri ima sedež. Finančni načrt SOU, ki ga na predlog vodje SOU določijo župani občin ustanoviteljic, je vključen v proračun občine ustanoviteljice, v kateri ima SOU sedež.

Register osnovnih sredstev SOU se vodi na sedežni občini. Odredbodajalec za sredstva finančnega načrta SOU je vodja SOU. Pravne posle SOU do vrednosti 40.000,00 evrov sklepa vodja SOU, nad to vrednostjo pa župan občine ustanoviteljice.

## 8. PREHODNE IN KONČNE DOLOČBE

## 15. člen

(začasno zadrževanje izvrševanja proračuna)

Če se med proračunskim letom zaradi nastanka novih obveznosti za proračun ali spremenjenih gospodarskih gibanj povečajo izdatki ali zmanjšajo prejemki proračuna, lahko župan na predlog za finance pristojne službe občinske uprave, skladno s 40. členom ZJF, za največ 45 dni zadrži izvrševanje posameznih izdatkov.

Sredstva proračuna se prednostno zagotavljajo za namene, ki so določeni z zakoni oziroma občinskimi odloki in še omogočajo minimalni obseg delovanja uporabnikov.

## 16. člen

(začasno financiranje v letu 2026)

V obdobju začasnega financiranja Občine Postojna v letu 2026, če bo začasno financiranje potrebno, se uporablja ta odlok in sklep o določitvi začasnega financiranja.

## 17. člen

(uveljavitev odloka)

Ta odlok začne veljati naslednji dan po objavi v Uradnem listu Republike Slovenije.

Št. 410-148/2023

Postojna, dne 27. novembra 2024

Župan  
Občine Postojna  
**Igor Marentič**

**3370. Odlok o spremembah in dopolnitvah Odloka o zbiranju in obdelavi določenih vrst komunalnih odpadkov ter odlaganja ostankov predelave ali odstranjevanja komunalnih odpadkov v Občini Postojna**

Na podlagi 61. in 62. člena Zakona o lokalni samoupravi (Uradni list RS, št. 94/07 – uradno prečiščeno besedilo, 27/08 – odl. US, 76/08, 79/09, 51/10, 84/10 – odl. US, 40/12 – ZUJF, 14/15 – ZUUJFO, 76/16 – odl. US, 11/18 – ZSPDLS-1, 30/18, 61/20 – ZIUZEOP-A, 80/20 – ZIUOOPE, 62/24 – odl. US), 3. člena Zakona o gospodarskih javnih službah – ZGJS (Uradni list RS, št. 32/93, 30/98 – ZZLPPO, 127/06 – ZJZP, 38/10 – ZUKN, 57/11), 233. člena Zakona o varstvu okolja – ZVO-2 (Uradni list RS, št. 44/22, 81/22 – skl. US, 121/22 – ZUOKPOE, 160/22 – skl. US, 18/23 – ZDU-10, 78/23 – ZUNPEOVE, 95/23 – ZIUOPZP, 131/23 – ZORZFS, 23/24, 81/24 – ZORZFS-A), Uredbe o obvezni občinski gospodarski javni službi zbiranja komunalnih odpadkov (Uradni list RS, št. 33/17, 60/18 in 44/22 – ZVO-2), 3. člena Uredbe o odlagalniških odpadkih (Uradni list RS, št. 10/14, 54/15, 36/16, 37/18, 13/21 in 44/22 – ZVO-2) in 16. člena Statuta Občine Postojna (Uradni list RS, št. 58/22 – uradno prečiščeno besedilo – UPB1) je Občinski svet Občine Postojna na 18. redni seji dne 27. 11. 2024 sprejel

**ODLOK**

**o spremembah in dopolnitvah Odloka o zbiranju in obdelavi določenih vrst komunalnih odpadkov ter odlaganja ostankov predelave ali odstranjevanja komunalnih odpadkov v Občini Postojna**

## 1. člen

V Odloku o zbiranju in obdelavi določenih vrst komunalnih odpadkov ter odlaganja ostankov predelave ali odstranjevanja komunalnih odpadkov v Občini Postojna (Uradni list RS, št. 69/19 in 46/20) se v 15. členu prvi odstavek spremeni tako, da se glasi:

»(1) Izvajalec javne službe mora za prevzemanje ločenih frakcij zagotoviti zbiralnice ločenih frakcij, ki morajo biti opremljene s tipiziranimi posodami ali zabojniki. V zbiralnicah se zagotovijo vsaj zabojniki za zbiranje odpadne embalaže iz stekla. Lahko pa so določene lokacije zbiralnic opremljene tudi z zabojniki za druge vrste odpadkov (odpadna mešana embala-

ža, papir in karton ter papirna in kartonska embalaža, odpadna jedilna olja, odpadna oblačila in tekstil, drobna električna in elektronska oprema ipd.).«.

Dosedanji drugi odstavek se črta.

Dosedanji tretji do sedmi odstavek postanejo drugi do šesti odstavek.

#### 2. člen

V 17. členu se v prvem odstavku v prvi alineji na koncu besedila vejica nadomesti s piko.

Dosedanja druga alineja se črta.

V drugem odstavku se besedi »vseh frakcij« nadomestita z besedilom »nevarnih komunalnih odpadkov«.

#### 3. člen

V 29. členu se v naslovu člena za besedo »odpadne« doda beseda »mešane«.

V prvem odstavku se za besedo »odpadno« doda beseda »mešano«.

V drugem odstavku se za besedo »odpadne« doda beseda »mešane«.

#### 4. člen

Za 29. členom se doda nov 29.a člen, ki se glasi:

##### »29.a člen

(zbiranje papirja in kartona ter papirne in kartonske embalaže)

(1) Zbiranje in prevzemanje papirja in kartona ter papirne in kartonske embalaže se opravlja po sistemu »od vrat do vrat« pri vseh izvirmih povzročiteljih teh odpadkov. Prevzemanje odpadkov se izvaja na prevzemnih mestih, kjer so uporabniki dolžni po vnaprej določenem urniku prepustiti te odpadke izvajalcu javne službe v tipiziranih posodah.

(2) Pri posameznem povzročitelju odpadkov iz gospodinjstva se za papir in karton ter papirno in kartonsko embalažo namesti zabojnik volumna 240 L (individualna gradnja) oziroma 1100 L (večstanovanjska gradnja).

(3) Pri posameznem povzročitelju odpadkov iz dejavnosti se za papir in karton ter papirno in kartonsko embalažo namesti zabojnik volumna 240 L (tisti, ki imajo posodo za mešane komunalne odpadke volumna do 240 L) oziroma 1100 L (tisti, ki imajo posodo za mešane komunalne odpadke volumna 1100 L ali več).

(4) Izvajalec javne službe mora zagotoviti prevzemanje papirja in kartona ter papirne in kartonske embalaže na celotnem območju Občine Postojna v skladu z letnim programom.«.

#### 5. člen

V 45. členu se v drugem odstavku za šesto alinejo doda nova sedma alineja, ki se glasi:

»– posode za prepuščanje papirja in kartona ter papirne in kartonske embalaže.«.

Dosedanja sedma alineja postane osma alineja.

#### 6. člen

V 46. členu se v drugem odstavku v prvi alineji številka »10« nadomesti s številko »5«.

#### 7. člen

V Prilogi 1 se pod naslovom »MEŠANI KOMUNALNI ODPADKI« besedilo »Odvoz enkrat na dva tedna« nadomesti z besedilom »Odvoz enkrat na štiri tedne«.

III. točka se spremeni tako, da se glasi:

»III. V obračunani posodi za mešane komunalne odpadke je zajeta celotna košarica storitev do katere so upravičeni povzročitelji odpadkov iz gospodinjstva (ločeno zbiranje odpadne mešane embalaže, ločeno zbiranje papirja in kartona ter papirne in kartonske embalaže, ekološki otoki, zbirni center, odvoz kosovnih odpadkov ...).«.

#### 8. člen

Ta odlok začne veljati naslednji dan po objavi v Uradnem listu Republike Slovenije, uporablja pa se od 1. januarja 2025.

Št. 007-13/2019

Postojna, dne 27. novembra 2024

Župan  
Občine Postojna  
**Igor Marentič**

### 3371. Sklep o tehnični posodobitvi Občinskega prostorskega načrta Občine Postojna

Na podlagi 141. in 142. člena Zakona o urejanju prostora (Uradni list RS, št. 199/21, 18/23 – ZDU-10, 78/23 – ZUNPEOVE, 95/23 – ZIUOPZP in 23/24) ter 7. in 16. člena Statuta Občine Postojna (Uradni list RS, št. 58/22 – UPB-1) je Občinski svet Občine Postojna na 18. redni seji dne 27. 11. 2024 sprejel

## S K L E P

### o tehnični posodobitvi Občinskega prostorskega načrta Občine Postojna

#### 1. člen

S tem sklepom se sprejme tehnično posodobljen Občinski prostorski načrt Občine Postojna:

Naziv prostorskega akta:	Tehnična posodobitev Občinskega prostorskega načrta Občine Postojna
Identifikacijska številka prostorskega akta v zbirki prostorskih aktov:	4208

#### 2. člen

S tehnično posodobitvijo se zagotavlja ažurnost grafičnega dela prostorskega izvedbenega načrta s katastrom nepremičnin. Tehnična uskladitev je izvedena na stanje parcel iz katastra nepremičnin z dne 21. 7. 2024.

#### 3. člen

V okviru tehnične posodobitve je grafični del prostorskega izvedbenega načrta transformiran v državni koordinatni sistem D96/TM.

#### 4. člen

Tehnična posodobitev je izvedena za grafični del izvedbenega dela Občinskega prostorskega načrta Občine Postojna (Uradni list RS, št. 84/10, 90/10, 110/10, 105/11, 79/12, 80/12, 102/12, 14/13, 58/13, 17/14, 15/15, 57/15, 27/16, 9/17, 27/18, 48/18, 3/19, 3/19, v nadaljevanju OPN), ki se v zbirki prostorskih aktov vodi pod identifikacijskimi številkami 204, 293, 295, 623, 722, 855, 931 in 1109.

#### 5. člen

Grafični prikazi izvedbenega dela OPN, se nadomestijo z grafičnimi prikazi tehnično posodobljenega OPN. Ti grafični prikazi so:

1	Pregledna karta občine z razdelitvijo na liste	M 1:50.000
2.a	Pregledna karta občine s prikazom osnovne namenske rabe in ključnih omrežij gospodarske javne infrastrukture	M 1:50.000
2.b	Pregledna karto občine s prikazom osnovne namenske rabe in krajinskih enot	M 1:50.000

3	Prikaz območij enot urejanja prostora, osnovne oziroma podrobnejše namenske rabe prostora in prostorskih izvedbenih pogojev	M 1:5.000
4	Prikaz območij enot urejanja prostora in prikaz javne gospodarske infrastrukture	M 1:5.000

## 6. člen

Ta sklep se objavi v Uradnem listu Republike Slovenije ter na spletni strani občine in začne veljati osmi dan po objavi.

Št. 3505-4/2024

Postojna, dne 27. novembra 2024

Župan  
Občine Postojna  
**Igor Marentič**

**RADEČE****3372. Sklep o ukinitvi statusa javnega dobra**

Na podlagi 29. člena Zakona o lokalni samoupravi (Uradni list RS, št. 94/07 – ZLS-UPB2 in spremembe), 260. in 262. člena Zakona o urejanju prostora (ZUreP-3, Uradni list RS, št. 199/21 in spremembe), 3. člena Zakona o cestah (ZCes-2, Uradni list RS, št. 132/22) in 20. člena Statuta Občine Radeče (Uradni list RS, št. 152/20) je Občinski svet Občine Radeče na 11. redni seji dne 28. 11. 2024 sprejel

**S K L E P****o ukinitvi statusa javnega dobra**

## I.

Ukine se javno dobro pri nepremičnini parc. št. 1146 k.o. 1865-Njivice.

## II.

Nepremičnini iz prve točke tega sklepa preneha status javnega dobra in postane last Občine Radeče.

## III.

Status javnega dobra se ukine z ugotovitveno odločbo, ki jo po uradni dolžnosti izda občinska uprava Občine Radeče. Po pravnomočnosti odločbe se le-ta pošlje zemljiškknjižnemu sodišču v izvršitev.

## IV.

Ta sklep začne veljati naslednji dan po objavi v Uradnem listu Republike Slovenije.

Št. 900-5/2024/7

Radeče, dne 28. novembra 2024

Župan  
Občine Radeče  
**Tomaž Režun**

**SEMIČ****3373. Odlok o ravnanju z zapuščenimi in nepravilno parkiranimi vozili v Občini Semič**

Na podlagi 21. in 65. člena Zakona o lokalni samoupravi (Uradni list RS, št. 94/07 – uradno prečiščeno besedilo, 76/08, 79/09, 51/10, 40/12 – ZUJF, 11/14 – popr., 14/15 – ZUUJFO, 11/18 – ZSPDLS-1, 30/18, 61/20 – ZIUZEOP-A, 80/20 –

ZIUOOPE in 62/24 – odl. US), 6. člena Zakona o pravilih cestnega prometa (Uradni list RS, št. 156/21 – uradno prečiščeno besedilo in 161/21 – popr.) in 14. člena Statuta Občine Semič (Uradni list RS, št. 57/10 in 27/16) je Občinski svet Občine Semič na 15. redni seji dne 4. 12. 2024 sprejel

**O D L O K****o ravnanju z zapuščenimi in nepravilno parkiranimi vozili v Občini Semič**

## I. UVODNI DOLOČBI

## 1. člen

(vsebina odloka)

S tem odlokom se določajo pogoji in način odstranjevanja, hrambe in predaje zapuščenih in nepravilno parkiranih vozil, ki predstavljajo oviro v cestnem prometu, ter prodaje in uničenja neprevzetih zapuščenih vozil.

## 2. člen

(pomen izrazov)

(1) Izrazi, uporabljeni v tem odloku, imajo naslednji pomen:  
– »lastnik vozila je neznan«, če iz podatkov na vozilu samem ali na z zakonom predpisan način ni mogoče dobiti uradnih podatkov o lastniku vozila;  
– »lastnik nepravilno parkiranega vozila« je pravna ali fizična oseba, ki je uradno evidentirana kot lastnik vozila;  
– »lastnik zapuščenega vozila« je pravna ali fizična oseba, ki je uradno evidentirana kot zadnji lastnik vozila;  
– »pooblaščen uradna oseba« je občinski redar;  
– »izvajalec rednega vzdrževanja javnih cest« je izbrani izvajalec obvezne gospodarske javne službe rednega vzdrževanja občinskih cest v Občini Semič.

(2) Ostali izrazi, uporabljeni v tem odloku, imajo enak pomen, kot ga določajo predpisi, ki urejajo pravila cestnega prometa, motorna vozila in voznike.

## II. POGOJI IN NAČIN ODSTRANITVE VOZIL

## 3. člen

(pogoji in način odstranitve zapuščenih vozil)

(1) Pooblaščen uradna oseba na zapuščenem vozilu namesti pisno odredbo, s katero naloži lastniku Zapuščenega vozila, da ga odstrani v roku treh dni od dneva izdaje odredbe.

(2) Po preteku roka iz prejšnjega odstavka pooblaščen uradna oseba preveri, ali je zapuščen vozilo odstranjeno. Če pooblaščen uradna oseba ugotovi, da zapuščen vozilo ni bilo odstranjeno, s pisno odredbo pristojnemu izvajalcu odstranitve in hrambe zapuščenih in nepravilno parkiranih vozil (v nadaljevanju: pristojni izvajalec) odredi odstranitev zapuščenega vozila. Pisno odredbo se vroči pristojnemu izvajalcu na uradni elektronski naslov.

(3) Pristojni izvajalec mora zapuščen vozilo odstraniti najpozneje v roku treh dni po prejemu pisne odredbe.

## 4. člen

(pogoji in način odstranitve nepravilno parkiranih vozil)

Pooblaščen uradna oseba s pisno odredbo izvajalcu rednega vzdrževanja javnih cest odredi odstranitev nepravilno parkiranega vozila, če so za to izpolnjeni pogoji po predpisih, ki urejajo pravila cestnega prometa.

## 5. člen

(naloge pooblaščen uradne osebe ob odreditvi odstranitve vozila)

(1) Pred izdajo pisne odredbe mora pooblaščen uradna oseba fotografirati zapuščen ali nepravilno parkirano vozilo in kraj, kjer se vozilo nahaja.

(2) Pooblaščen uradna oseba ob odreditvi odstranitve vozila pristojnemu izvajalcu sporoči podatek o lastniku ali ime-

tniku pravice uporabe zapuščenega ali nepravilno parkiranega vozila, če z njim razpolaga.

#### 6. člen

(dolžnost pristojnega izvajalca v zvezi z odstranitvijo zapuščenega vozila)

(1) Pred odstranitvijo zapuščenega vozila mora pristojni izvajalec na kraju samem zapisniško ugotoviti, v kakšnem stanju je vozilo in ga fotografirati.

(2) O odstranitvi zapuščenega vozila mora pristojni izvajalec obvestiti pooblaščenega uradno osebo in policijo v roku treh dni od dneva odstranitve.

#### 7. člen

(prisotnost pooblaščenega uradnega osebe pri odstranitvi nepravilno parkiranega vozila)

Odstranitev nepravilno parkiranega vozila pristojni izvajalec izvede v prisotnosti pooblaščenega uradnega osebe.

### III. POGOJI TER NAČIN HRAMBE IN PREDAJE VOZIL

#### 8. člen

(24-urna hramba)

Pristojni izvajalec mora zagotoviti celodnevno (24-urno) hrambo in varovanje odstranjenih vozil pred poškodbami in tatvinami ter škodno zavarovanje za čas hrambe.

#### 9. člen

(vodenje evidence odstranjenih vozil)

(1) Pristojni izvajalec mora voditi ločeni evidenci odstranjenih zapuščenih in odstranjenih nepravilno parkiranih vozil.

(2) Evidenci iz prejšnjega odstavka morata vsebovati:

- podatke o stanju zapuščenega ali nepravilno parkiranega vozila (zlasti odredbo in zapisnik);
- podatke o datumu in uri odstranitve zapuščenega ali nepravilno parkiranega vozila;
- podatke o lastniku zapuščenega ali nepravilno parkiranega vozila, razen če je lastnik neznan;
- potrdilo o plačilu stroškov odstranitve in hrambe zapuščenega ali nepravilno parkiranega vozila;
- podatke o datumu in uri predaje zapuščenega ali nepravilno parkiranega vozila lastniku (zlasti zapisnik o predaji).

#### 10. člen

(predaja vozila)

(1) Pristojni izvajalec preda zapuščeno ali nepravilno parkirano vozilo lastniku ali imetniku pravice uporabe vozila v svojem delovnem času na podlagi listine, s katero dokaže, da je lastnik vozila ali ima pravico uporabljati vozilo.

(2) Pristojni izvajalec o predaji zapuščenega ali nepravilno parkiranega vozila sestavi zapisnik o predaji.

(3) Pristojni izvajalec mora zaradi vodenja postopka o prekršku pooblaščenemu uradni osebi na njeno zahtevo posredovati podatke o prevzemniku vozila.

#### 11. člen

(dolžnost lastnika ali imetnika pravice uporabe vozila ob njegovem prevzemu)

Lastnik ali imetnik pravice uporabe zapuščenega ali nepravilno parkiranega vozila mora pred prevzemom vozila pristojnemu izvajalcu plačati stroške odstranitve in hrambe ter podpisati zapisnik o predaji.

### IV. STROŠKI ODSTRANITVE IN HRAMBE VOZIL

#### 12. člen

(nosilec stroškov odstranitve in hrambe vozila)

(1) Odstranitev nepravilno parkiranega ali zapuščenega vozila opravi in njegovo hrambo izvaja pristojni izvajalec na stroške lastnika vozila ali imetnika pravice uporabe vozila.

(2) Če je lastnik vozila neznan, gredo stroški storitve odstranitve in hrambe nepravilno parkiranega ali zapuščenega vozila v breme proračuna Občine Semič.

#### 13. člen

(stroški odstranitve in hrambe vozila)

(1) Stroški storitve odstranitve nepravilno parkiranega ali zapuščenega vozila zajemajo:

- stroške prihoda do vozila;
- stroške nalaganja vozila;
- stroške prevoza vozila;
- stroške razlaganja vozila.

(2) Stroški storitve hrambe nepravilno parkiranega ali zapuščenega vozila zajemajo:

- stroške zavarovanja vozila;
- stroške hrambe vozila;
- stroške predaje vozila.

#### 14. člen

(plačilo vseh ali dela stroškov odstranitve in hrambe vozila)

(1) Vsi stroški storitve odstranitve vozila se zaračunajo v primeru, ko je zapuščeno ali nepravilno parkirano vozilo, za katero je bil odrejena odstranitev, že naloženo na specialno vozilo za odstranitev vozil.

(2) Le stroški prihoda do vozila in stroški nalaganja vozila se zaračunajo v primeru, ko želi lastnik ali imetnik pravice uporabe zapuščenega ali nepravilno parkiranega vozila odstraniti vozilo po tem, ko se je vozilo že pričelo nalagati na specialno vozilo za odstranitev vozil, vendar še ni naloženo.

(3) Le stroški prihoda do vozila se zaračunajo v primeru, ko lastnik ali imetnik pravice uporabe zapuščenega ali nepravilno parkiranega vozila odstrani vozilo po tem, ko je pooblaščen uradna oseba že odredila pristojnemu izvajalcu, da odstrani vozilo, vozilo pa se še ni pričelo nalagati na specialno vozilo za odstranitev vozil.

(4) Stroški storitve hrambe zapuščenega ali nepravilno parkiranega vozila se zaračunavajo za čas, ko je vozilo na prostoru za hrambo odstranjenih vozil.

(5) Ne glede na prejšnji odstavek se stroški storitve hrambe vozila prvih 24 ur po odstranitvi zapuščenega ali nepravilno parkiranega vozila ne zaračunavajo.

#### 15. člen

(določitev višine stroškov odstranitve in hrambe vozila)

(1) Višino stroškov storitve odstranitve in hrambe zapuščenega ali nepravilno parkiranega vozila na predlog pristojnega izvajalca določi Občinski svet Občine Semič.

(2) Cenik stroškov storitve odstranitve in hrambe vozil se objavi v uradnem glasilu Občine Semič in na vidnem mestu oziroma v skladu z veljavnimi predpisi v poslovnem prostoru pristojnega izvajalca.

(3) Določbe tega člena se smiselno uporabljajo tudi za morebitne spremembe višine stroškov odstranitve in hrambe zapuščenih ali nepravilno parkiranih vozil.

### V. PRODAJA IN UNIČENJE ZAPUŠČENIH VOZIL

#### 16. člen

(javno naznanilo)

(1) O tem, da zapuščeno vozilo ni bilo prevzeto v roku 30 dni od odstranitve, pristojni izvajalec na oglasni deski ali spletni strani objavi javno naznanilo o odstranitvi vozila. Javno naznanilo mora biti objavljeno najmanj 15 dni. Pristojni izvajalec javno naznanilo pošlje tudi izvajalcu nadzora, razen če je odstranitev vozila odredila policija, in Občini Semič, da ga objavita na svoji oglasni deski ali spletni strani.

(2) Javno naznanilo mora vsebovati:

- opis zapuščenega vozila;
- kraj, od koder je bilo zapuščeno vozilo odstranjeno;
- datum odstranitve vozila;
- številka prekrška;

– navedbo, da mora lastnik ali imetnik pravice uporabe vozila pred njegovim prevzemom poravnati vse dotlej nastale stroške njegove odstranitve in hrambe;

– opozorilo, da bo zapuščeno vozilo po preteku treh mesecev od dneva odstranitve prodano ali uničeno.

#### 17. člen

(poseg v vozilo)

(1) Pristojni izvajalec lahko po odstranitvi zapuščenega vozila poseže v zapuščeno vozilo z namenom pridobitve identifikacijske številke vozila.

(2) O posegu v vozilo se napiše zapisnik, v katerem se navedejo dodatno ugotovljena dejstva, identifikacijska številka vozila in podatki o vozilu ter posebnosti zaradi kasnejšega ugotavljanja storilca prekrška.

(3) Po posegu v vozilo se skuša ugotoviti lastnika zapuščenega vozila. Če pooblaščen uradna oseba ni prisotna pri posegu v vozilo, ji pristojni izvajalec pošlje zapisnik iz prejšnjega odstavka zaradi vodenja postopka o prekršku, pooblaščen uradna oseba pa nato pristojnemu izvajalcu sporoči svoje ugotovitve glede lastnika zapuščenega vozila. V kolikor se lastnika zapuščenega vozila ugotovi, ga pristojni izvajalec pisno pozove, da v roku 15 dni od vročitve poziva prevzame vozilo in se ga v pozivu opozori, da bo v nasprotnem primeru vozilo uničeno ali prodano.

(4) Podatki iz drugega in tretjega odstavka tega člena se vpišejo v evidenco odstranjenih zapuščenih vozil iz 9. člena tega odloka.

#### 18. člen

(prodaja ali uničenje vozila)

(1) Če lastnik zapuščenega vozila le-tega ne prevzame v treh mesecih od dneva odstranitve s strani pristojnega izvajalca, se zapuščeno vozilo lahko uniči v skladu s področnimi predpisi ali ga Občina Semič v sodelovanju s pristojnim izvajalcem proda v skladu s predpisi, ki urejajo stvarno premoženje samoupravnih lokalnih skupnosti.

(2) Če se v primeru iz tretjega odstavka prejšnjega člena ugotovi lastnika zapuščenega vozila, se vozila ne sme prodati ali uničiti pred potekom 15-dnevnega roka iz tretjega odstavka prejšnjega člena.

#### 19. člen

(stroški in izkupiček od prodaje vozila)

(1) Stroški storitve odstranitve in hrambe ter prodaje ali uničenja zapuščenega vozila se izterjajo od lastnika zapuščenega vozila.

(2) Če je lastnik vozila neznan, gredo stroški storitve odstranitve in hrambe ter prodaje ali uničenja zapuščenega vozila v breme proračuna Občine Semič.

(3) Izkupiček od prodaje zapuščenega vozila je prihodek proračuna Občine Semič.

### VI. PRISTOJNI IZVAJALEC ODSTRANITVE IN HRAMBE VOZIL

#### 20. člen

(pristojni izvajalec)

Pristojni izvajalec je izvajalec rednega vzdrževanja javnih cest v Občini Semič.

### VII. NADZOR

#### 21. člen

(izvajanje nadzora)

Nadzor nad izvajanjem določb tega odloka izvajajo pooblaščen uradne osebe občinskega redarstva.

### VIII. SMISELNA UPORABA

#### 22. člen

(uporaba glede vozil, katerih odstranitve odredi policija)

Določbe poglavij III.–VI. tega odloka se uporabljajo tudi glede zapuščenih ali nepravilno parkiranih vozil, katerih odstranitve pristojnemu izvajalcu v skladu s predpisi, ki urejajo pravila cestnega prometa, odredi policija.

### IX. PREHODNE IN KONČNE DOLOČBE

#### 23. člen

(določitev prve višine stroškov storitve odstranitve in hrambe vozil)

(1) Prvo višino stroškov storitve odstranitve in hrambe nepravilno parkiranih ali zapuščenih vozil na predlog pristojnega izvajalca določi Občinski svet Občine Semič v roku dveh mesecev po uveljavitvi tega odloka.

(2) Pristojni izvajalec ustvari pogoje za odstranitev nepravilno parkiranih in zapuščenih vozil v roku dveh mesecev po uveljavitvi tega odloka.

#### 24. člen

Ta odlok začne veljati petnajsti dan po objavi v Uradnem listu Republike Slovenije.

Št. 007-09/2024-9

Semič, dne 4. decembra 2024

Županja  
Občine Semič  
**Polona Kambič**

### 3374. Odlok o spremembah Odloka o turistični taksi v Občini Semič

Na podlagi 13. in 17. člena Zakona o spodbujanju razvoja turizma (ZSRT-1) (Uradni list RS, št. 13/18), 29. in 65. člena Zakona o lokalni samoupravi (Uradni list RS, št. 94/07 – UPB2, 27/08 – odl. US, 76/08, 79/09, 51/10, 84/10 – odl. US, 40/12 – ZUJF, 14/15 – ZUUJFO, 76/16 – odl. US, 11/18 – ZSPDLSL-1, 30/18, 61/20 – ZIUZEOP-A, 80/20 – ZIUOOPE, 62/24 – odl. US) in 14. člena Statuta Občine Semič (Uradni list RS, št. 57/10 in 27/16) je Občinski svet Občine Semič na 15. redni seji dne 4. 12. 2024 sprejel

### ODLOK

### o spremembah Odloka o turistični taksi v Občini Semič

#### 1. člen

V Odloku o turistični taksi v Občini Semič (Uradni list RS, št. 52/18) se spremeni 3. člen tako, da se glasi:

#### »3. člen

(višina turistične takse)

(1) Višina turistične takse za prenočitev na osebo na dan se določi v znesku 1,60 EUR, na osnovi slednje znaša promocijska taksa 0,40 EUR, skupna višina obeh taks znaša 2,00 EUR na osebo na dan.

(2) V primeru, ko je zavezanec za plačilo turistične takse upravičen do plačila turistične takse v višini 50 odstotkov, le-ta znaša 0,80 EUR za prenočitev na osebo na dan, na osnovi slednje znaša promocijska taksa 0,20 EUR, skupna višina obeh taks znaša 1,00 EUR na osebo na dan.

(3) Višina turistične takse, ki je opredeljena s tem členom odloka, se spremeni v sorazmerni višini, kot se zviša znesek turistične takse, ki jo uskladi Vlada Republike Slovenije v skladu s četrtrim odstavkom 17. člena ZSRT-1. Spremembo občina objavi na svojih spletnih straneh, kjer opredeli tudi nov znesek turistične in promocijske takse.«

2. člen

Višina turistične takse iz prvega člena tega odloka velja od 1. januarja 2025.

3. člen

Ta odlok začne veljati naslednji dan po objavi v Uradnem listu Republike Slovenije.

Št. 007-04/2018-22

Semič, dne 4. decembra 2024

Županja  
Občine Semič  
**Polona Kambič**

**3375. Sklep o vrednosti točke za izračun nadomestila za uporabo stavbnega zemljišča na območju Občine Semič za leto 2025**

Na podlagi 11. člena Odloka o nadomestilu za uporabo stavbnega zemljišča v Občini Semič (Uradni list RS, št. 75/17) županja Občine Semič izdaja

**S K L E P**

**o vrednosti točke za izračun nadomestila za uporabo stavbnega zemljišča na območju Občine Semič za leto 2025**

1. člen

Vrednost točke za izračun nadomestila za uporabo stavbnega zemljišča v Občini Semič za leto 2025 znaša 0,00234 EUR/m<sup>2</sup>.

2. člen

Ta sklep se začne uporabljati s 1. januarjem 2025.

3. člen

Ta sklep se objavi na spletni strani Občine Semič: [www.semic.si](http://www.semic.si), na oglasni deski Občine Semič in v Uradnem listu Republike Slovenije.

Št. 422-2/22024-2

Semič, dne 2. decembra 2024

Županja  
Občine Semič  
**Polona Kambič**

**3376. Sklep o ukinitvi statusa javnega dobra**

Na podlagi tretjega odstavka 260. člena in tretjega odstavka 262. člena Zakona o urejanju prostora (Uradni list RS, št. 199/21, 18/23 – ZDU-10, 78/23 – ZUNPEOVE, 95/23 – ZIUOPZP in 23/24 – ZUreP-3) v povezavi s 182. in 185. členom Zakona o vodah (Uradni list RS, št. 67/02, 2/04 – ZZdrI-A, 41/04 – ZVO-1, 57/08, 57/12, 100/13, 40/14, 56/15, 65/20, 35/23 – odl. US, 78/23 – ZUNPEOVE in 52/24 – odl. US),

29. člena Zakona o lokalni samoupravi (Uradni list RS, št. 94/07 – uradno prečiščeno besedilo, 76/08, 79/09, 51/10, 40/12 – ZUJF, 11/14 – popr., 14/15 – ZUUJFO, 11/18 – ZSPDLSL-1, 30/18, 61/20 – ZIUZEOP-A, 80/20 – ZIUOOPE in 62/24 – odl. US) in 14. člena Statuta Občine Semič (Uradni list RS, št. 57/10, 27/16) je Občinski svet Občine Semič na 15. redni seji dne 4. 12. 2024 sprejel

**S K L E P**

**o ukinitvi statusa javnega dobra**

1.

S tem sklepom se ukine status grajenega javnega dobra nepremičninama:

- parc. št. 5110/27 k.o. 1527-Semič, v izmeri 61 m<sup>2</sup>,
- parc. št. 5163/2 k.o. 1527-Semič, v izmeri 1 m<sup>2</sup>,

vpisanima kot last Občine Semič.

2.

Ta sklep začne veljati naslednji dan po objavi v Uradnem listu Republike Slovenije.

Št. 478-41/2024-4

Semič, dne 4. decembra 2024

Županja  
Občine Semič  
**Polona Kambič**

**3377. Sklep o ukinitvi statusa javnega dobra**

Na podlagi tretjega odstavka 260. člena in tretjega odstavka 262. člena Zakona o urejanju prostora (Uradni list RS, št. 199/21, 18/23 – ZDU-10, 78/23 – ZUNPEOVE, 95/23 – ZIUOPZP in 23/24 – ZUreP-3) v povezavi s 182. in 185. členom Zakona o vodah (Uradni list RS, št. 67/02, 2/04 – ZZdrI-A, 41/04 – ZVO-1, 57/08, 57/12, 100/13, 40/14, 56/15, 65/20, 35/23 – odl. US, 78/23 – ZUNPEOVE in 52/24 – odl. US), 29. člena Zakona o lokalni samoupravi (Uradni list RS, št. 94/07 – uradno prečiščeno besedilo, 76/08, 79/09, 51/10, 40/12 – ZUJF, 11/14 – popr., 14/15 – ZUUJFO, 11/18 – ZSPDLSL-1, 30/18, 61/20 – ZIUZEOP-A, 80/20 – ZIUOOPE in 62/24 – odl. US) in 14. člena Statuta Občine Semič (Uradni list RS, št. 57/10, 27/16) je Občinski svet Občine Semič na 15. redni seji dne 4. 12. 2024 sprejel

**S K L E P**

**o ukinitvi statusa javnega dobra**

1.

S tem sklepom se ukine status grajenega javnega dobra nepremičnini:

- parc. št. 3551 k.o. 1522-Pribišje, v izmeri 350 m<sup>2</sup>,

vpisani kot last Občine Semič.

2.

Ta sklep začne veljati naslednji dan po objavi v Uradnem listu Republike Slovenije.

Št. 478-32/2024-6

Semič, dne 4. decembra 2024

Županja  
Občine Semič  
**Polona Kambič**

**SEVNICA****3378. Sklep o začasnem financiranju Občine Sevnica v obdobju januar–marec 2025**

Na podlagi 33. člena Zakona o javnih financah (Uradni list RS, št. 11/11 – UPB4, 14/13 – popr., 101/13, 55/15 – ZFisP in 96/15 – ZIPRS1617, 13/18, 13/18, 195/20 – odl. US, 18/23 – ZDU-10 in 76/23) in 18. člena Statuta Občine Sevnica (Uradni list RS, št. 46/15 – UPB, 17/17 in 44/18) je župan Občine Sevnica dne 5. 12. 2024 sprejel

**S K L E P****o začasnem financiranju Občine Sevnica v obdobju januar–marec 2025****1. SPLOŠNA DOLOČBA****1. člen**

(vsebina sklepa)

S tem sklepom se določa in ureja začasno financiranje Občine Sevnica (v nadaljevanju: občina) v obdobju od 1. ja-

nuarja do 31. marca 2025 (v nadaljnjem besedilu: obdobje začasnega financiranja).

**2. člen**

(podlaga za začasno financiranje)

Zčasno financiranje temelji na proračunu občine za leto 2024. Obseg prihodkov in drugih prejemkov ter odhodkov in drugih izdatkov občine je določen v skladu z Zakonom o javnih financah (Uradni list RS, št. 11/11 – UPB4, 14/13 – popr., 101/13, 55/15 – ZFisP in 96/15 – ZIPRS1617, 13/18, 13/18, 195/20 – odl. US, 18/23 – ZDU-10 in 76/23; v nadaljevanju: ZJF) in Odlokom o proračunu Občine Sevnica za leto 2024 (Uradni list RS, št. 9/24; v nadaljevanju: odlok o proračunu).

**2. VIŠINA IN STRUKTURA ZAČASNEGA FINANCIRANJA****2. člen**

(sestava proračuna in višina splošnega dela proračuna)

V obdobju začasnega financiranja se prihodki in drugi prejemki ter odhodki in izdatki splošnega dela proračuna določijo v naslednjih zneskih:

A. BILANCA PRIHODKOV IN ODHODKOV				
skupina	podsk.	konto		znesek v EUR
I. PRIHODKI				5.111.551
70		DAVČNI PRIHODKI		4.172.784
	700	davki na dohodek in dobiček		4.009.423
		7000 dohodnina		4.009.423
	703	davki na premoženje		90.664
		7030 davki na nepremičnine		14.103
		7031 davki na premičnine		854
		7032 davki na dediščine in darila		11.126
		7033 davki na promet nepremičnin in finančno premoženje		64.581
	704	domači davki na blago in storitve		72.697
		7044 davki na posebne storitve		613
		7047 drugi davki na uporabo blaga in storitev		72.084
	706	drugi davki in prispevki		0
		7060 drugi davki in prispevki		0
71		NEDAVČNI PRIHODKI		590.100
	710	udeležba na dobičku in dohodki od premoženja		434.388
		7102 prihodki od obresti		9.667
		7103 prihodki od premoženja		424.720
	711	takse in pristojbine		8.382
		7111 upravne takse in pristojbine		8.382
	712	denarne kazni		4.687
		7120 globe in druge denarne kazni		4.687
	713	prihodki od prodaje blaga in storitev		32.246
		7130 prihodki od prodaje blaga in storitev		32.246
	714	drugi nedavčni prihodki		110.397
		7141 drugi nedavčni prihodki		110.397
72		KAPITALSKI PRIHODKI		1.001
	722	prihodki od prodaje zemljišč		1.001
		7220 prihodki od prodaje kmet. z. in gozdov		0
		7221 prihodki od prodaje stavbnih zemljišč		1.001
74		TRANSFERNI PRIHODKI		347.666
	740	transforni prihodki iz drugih javnofinančnih institucij		347.666
	741	prejeta sredstva iz državnega proračuna iz sredstev Evropske unije		0
II. ODHODKI				6.588.195
40		TEKOČI ODHODKI		1.633.747
	400	plače in drugi izdatki zaposlenim		313.448

	4000	plače in dodatki	250.046
	4001	regres za letni dopust	41.692
	4002	povračila in nadomestila	14.692
	4003	sredstva za delovno uspešnost	4.381
	4004	sredstva za nadurno delo	2.204
	4009	drugi izdatki zaposlenim	433
401		prispevki delodajalcev za socialno varnost	44.525
	4010	prispevek za pokojninsko in invalidsko zavarovanje	22.684
	4011	prispevek za zdravstveno zavarovanje	17.469
	4012	prispevek za zaposlovanje	163
	4013	prispevek za starševsko varstvo	246
	4015	premije kolektivnega dodatnega pokojninskega zavarovanja na podlagi ZKDPZJU	3.963
402		izdatki za blago in storitve	1.128.690
	4020	pisarniški in splošni material in storitve	36.391
	4021	posebni material in storitve	15.544
	4022	energija, voda, komunalne storitve in komunikacije	109.877
	4023	prevozni stroški in storitve	14.988
	4024	izdatki za službena potovanja	1.374
	4025	tekoče vzdrževanje	781.199
	4026	poslovne najemnine in zakupnine	28.556
	4027	kazni in odškodnine	0
	4029	drugi operativni odhodki	140.761
403		plačila domačih obresti	75.000
	4031	plačila obresti od kreditov – p. bankam	75.000
409		rezerve	72.084
	4090	splošna proračunska rezervacija	50.000
	4091	proračunska rezerva	22.084
41		TEKOČI TRANSFERI	2.464.624
	410	subvencije	56.932
	411	transferi posameznikom in gospodinjstvom	1.634.359
	4111	družinski prejemki in starševska nadomestila	8.400
	4112	transferi za zagotavljanje socialne varnosti	17.507
	4117	štipendije	15.500
	4119	drugi transferi posameznikom	1.592.952
	412	Transferi nepridobitnim organizacijam in ustanovam	16.388
	413	drugi tekoči transferi	756.945
	4130	tekoči transferi občinam	3.104
	4131	tekoči transferi v sklade socialnega zavarovanja	0
	4133	tekoči transferi v javne zavode	746.052
	4135	tekoča plačila drugim izvajalcem javnih služb, ki niso posredni proračunski uporabniki	7.789
42		INVESTICIJSKI ODHODKI	2.466.176
	420	nakup in gradnja osnovnih sredstev	2.466.176
	4202	nakup opreme	162.171
	4204	novogradnje, rekonstrukcije in adaptacije	1.824.444
	4205	investicijsko vzdrževanje in obnove	425.473
	4206	nakup zemljišč in naravnih bogastev	10.000
	4208	študije o izvedljivosti projektov, projektna dokumentacija, nadzor in investicijski inženiring	44.088
43		INVESTICIJSKI TRANSFERI	23.648
	431	investicijski transferi pravnim in fizičnim osebam, ki niso proračunski uporabniki	11.224
	432	investicijski transferi proračunskim uporabnikom	12.424
III. PRORAČUNSKI PRESEŽEK/PRIMANJKLJAJ (I.-II.)			-1.476.644
B. RAČUN FINANČNIH TERJATEV IN NALOŽB			
IV. PREJETA VRAČILA DANIH POSOJIL IN PRODAJA KAPITALSKIH DELEŽEV (750+751+752)			0
75		prejeta vračila danih posojil in prodaja kapitalskih deležev	0
	750	prejeta vračila danih posojil od posameznikov in zasebnikov	0
	751	prodaja kapitalskih deležev	0
	752	kupnine iz naslova privatizacije	0

		V. DANA POSOJILA IN POVEČANJE KAPITALSKIH DELEŽEV (440+441+442)	0
44		DANA POSOJILA IN POVEČANJE KAPITALSKIH DELEŽEV	0
	440	dana posojila	0
	441	povečanje kapitalskih deležev in naložb	0
	442	poraba sredstev iz naslova privatizacije	0
VI. PREJETA MINUS DANA POSOJILA IN SPREMEMBE KAPITALSKIH DELEŽEV (IV.-V.)			0
C. RAČUN FINANCIRANJA			
VII. ZADOLŽEVANJE (500)			0
50		ZADOLŽEVANJE	0
	500	domače zadolževanje	0
VIII. ODPLAČILA DOLGA (550)			401.650
55		ODPLAČILA DOLGA	401.650
	550	odplačila domačega dolga	401.650
	5501	odplačila kreditov bankam	274.100
	5503	odplačila kreditov drugim domačim kreditodajalcem	127.550
IX. SPREMEMBA STANJA SREDSTEV NA RAČUNIH (I.+IV.+VII.-II.-V.-VIII.)			-1.878.294
X. NETO ZADOLŽEVANJE (VII.-VIII.)			-401.650
XI. NETO FINANCIRANJE (VI.+X.-IX.)			1.476.644
XII. STANJE SREDSTEV NA RAČUNIH NA DAN 31. 12. 2024			1.878.294

V obdobju začasnega financiranja se lahko prejemi in izdatki občine povečajo za namenske prejeme in izdatke, ki so tako opredeljeni s 43. členom ZJF oziroma odlokom o proračunu, če niso načrtovani v začasnem financiranju.

## 3. člen

(posebni del proračuna)

Finančni načrti neposrednih uporabnikov se določijo do ravnih proračunskih postavk – podkontov in so priloga k temu sklepu ter se objavijo na spletni strani občine.

## 3. IZVRŠEVANJE ZAČASNEGA FINANCIRANJA

## 4. člen

(uporaba predpisov)

V obdobju začasnega financiranja se za izvrševanje začasnega financiranja uporabljajo ZJF, pravilnik, ki ureja postopke za izvrševanje proračuna Republike Slovenije, zakon, ki ureja izvrševanje proračuna Republike Slovenije in odlok o proračunu.

## 5. člen

(prevzemanje in plačevanje obveznosti)

V obdobju začasnega financiranja lahko neposredni uporabniki prevzemajo in plačujejo obveznosti iz istih proračunskih postavk kot v enakem obdobju leta 2024.

Neposredni uporabniki lahko v obdobju začasnega financiranja prevzemajo in plačujejo obveznosti v breme svojega finančnega načrta samo v okviru pravic porabe iz svojega finančnega načrta, določenega v posebnem delu proračuna.

Nove proračunske postavke lahko neposredni uporabnik odpre le na podlagi 41., 43. in 44. člena ZJF.

## 4. OBSEG ZADOLŽEVANJA OBČINE V OBDOBJU ZAČASNEGA FINANCIRANJA

## 6. člen

(obseg zadolževanja občine)

V obdobju začasnega financiranja se občina ne sme zadolžiti.

## 5. KONČNA DOLOČBA

## 7. člen

(uveljavitev sklepa)

Ta sklep začne veljati naslednji dan po objavi v Uradnem listu Republike Slovenije, uporablja pa se od 1. januarja 2025 dalje.

Št. 410-0047/2024

Sevnica, dne 5. decembra 2024

Župan  
Občine Sevnica  
Srečko Ocvirk

**3379. Sklep o vrednosti točke za določitev nadomestila za uporabo stavbnega zemljišča v Občini Sevnica za leto 2025**

Na podlagi 13. člena Odloka o nadomestilu za uporabo stavbnega zemljišča (Uradni list RS, št. 75/17, 45/19 in 121/23) in 18. člena Statuta Občine Sevnica (Uradni list RS, št. 46/15 – UPB, 17/17 in 44/18) je župan Občine Sevnica sprejel

## S K L E P

**o vrednosti točke za določitev nadomestila za uporabo stavbnega zemljišča v Občini Sevnica za leto 2025**

## 1. člen

Vrednost točke za določitev nadomestila za uporabo stavbnega zemljišča za leto 2025 znaša 0,00108 EUR.

## 2. člen

Sklep se objavi v Uradnem listu Republike Slovenije in začne veljati s 1. januarjem 2025.

Št. 3529-0097/2024

Sevnica, dne 6. novembra 2024

Župan  
Občine Sevnica  
Srečko Ocvirk

## SLOVENSKE KONJICE

**3380. Odlok o podlagah za odmero komunalnega prispevka za obstoječo komunalno opremo za območje Občine Slovenske Konjice**

Na podlagi 165. člena Zakona o urejanju prostora (Uradni list RS, št. 199/21, 18/23 – ZDU-1O, 78/23 – ZUNPEOVE, 95/23 in 23/24; ZUreP-3), 21. člena Uredbe o programu opremljanja stavbnih zemljišč in odloku o podlagah za odmero komunalnega prispevka za obstoječo komunalno opremo ter o izračunu in odmeri komunalnega prispevka (Uradni list RS, št. 20/19, 30/19 – popr., 34/19 in 199/21 – ZUreP-3; v nadaljnjem besedilu: Uredba) ter na podlagi 16. člena Statuta Občine Slovenske Konjice (Uradni list RS, št. 87/15, 12/16 – popr. in 69/17) je Občinski svet Občine Slovenske Konjice na 14. seji dne 28. 11. 2024 sprejel

## O D L O K

**o podlagah za odmero komunalnega prispevka za obstoječo komunalno opremo za območje Občine Slovenske Konjice**

## I. SPLOŠNE DOLOČBE

## 1. člen

(1) S tem Odlokom o podlagah za odmero komunalnega prispevka za obstoječo komunalno opremo za območje Občine Slovenske Konjice (v nadaljnjem besedilu: Odlok) se sprejmejo podlage za odmero komunalnega prispevka za obstoječo komunalno opremo za območje Občine Slovenske Konjice.

(2) Oskrbna območja so razvidna iz grafičnega dela Odloka.

## 2. člen

Izrazi, uporabljeni v tem Odloku, pomenijo enako kot v predpisu, ki ureja urejanje prostora in v uredbi, ki določa podrobnejšo vsebino odloka o podlagah za odmero komunalnega prispevka za obstoječo komunalno opremo ter odmero in izračun komunalnega prispevka.

## 3. člen

(1) Ta Odlok vsebuje:

- vrste obstoječe komunalne opreme, ki jo Občina Slovenske Konjice zagotavlja na oskrbnih območjih,
- oskrbna območja,
- stroške obstoječe komunalne opreme in preračun stroškov obstoječe komunalne opreme na enoto mere,
- podlage in merila za odmero komunalnega prispevka za obstoječo komunalno opremo.

(2) Merila iz prejšnjega odstavka, določena s tem Odlokom so:

- razmerje med deležem gradbene parcele stavbe ( $D_{pO}$ ) in deležem površine objekta ( $D_{tO}$ ),
- faktor namembnosti objekta ( $F_n$ ),
- računski faktor površine ( $F_p$ ) in
- prispevna stopnja zavezanca ( $p_{sz}$ ).

(3) Sestavni del tega Odloka so tudi naslednje grafične priloge:

- Priloga 1 – Prikaz cestnega omrežja in oskrbnega območja cest,
- Priloga 2 – Prikaz kanalizacijskega omrežja in oskrbnega območja kanalizacije,
- Priloga 3 – Prikaz vodovodnega omrežja in oskrbnega območja vodovoda,
- Priloga 4 – Prikaz toplovodnega omrežja in oskrbnega območja toplovoda in
- Priloga 5 – Prikaz javnih površin in oskrbnega območja javnih površin.

(4) Ta Odlok določa tudi občinske oprostitve plačila komunalnega prispevka in upoštevanje preteklih vlaganj.

## II. OBTOJEČA KOMUNALNA OPREMA IN OSKRIBNA OBMOČJA

## 4. člen

Odlok o podlagah za odmero komunalnega prispevka za obstoječo komunalno opremo za območje Občine Slovenske Konjice obravnava naslednjo obstoječo komunalno opremo na obravnavanem območju:

- ceste (oznaka oskrbnega območja C),
- kanalizacija (oznaka oskrbnega območja K),
- vodovod (oznaka oskrbnega območja V),
- toplovod Slovenske Konjice (oznaka oskrbnega območja T) in
- javne površine in parkirišča (oznaka oskrbnega območja JP).

## III. PODLAGE IN MERILA ZA ODMERO KOMUNALNEGA PRISPEVKA ZA OBSTOJEČO KOMUNALNO OPREMO

## 5. člen

(1) Stroški obstoječe komunalne opreme in preračun stroškov obstoječe komunalne opreme na enoto mere so določeni skladno z 22. členom Uredbe.

(2) Stroški obstoječe komunalne opreme po posameznih vrstah obstoječe komunalne opreme znašajo:

Vrsta komunalne opreme	Oskrbno območje	Vrednost (€)
Cestno omrežje	OSO_C	47.854.350,52
Kanalizacija	OSO_K	17.976.687,33
Vodovodno omrežje	OSO_V	21.796.884,98
Toplovod Slovenske Konjice	OSO_T	2.092.231,25
Javne površine in parkirišča	OSO_JP	5.606.347,50
SKUPNI STROŠKI OPREMLJANJA		95.326.501,58

(3) Stroški obstoječe komunalne po posameznih vrstah obstoječe komunalne opreme, preračunani na enoto mere, preračunani na m<sup>2</sup> površine gradbene parcele ( $C_{pO}$ ):

PARCELE	Oskrbno območje	Površina parcel (m <sup>2</sup> )	Dejanski stroški (€)	Cena opremljanja na 1 m <sup>2</sup> površine gradbene parcele (€)
KOMUNALNA OPREMA				
Cestno omrežje	OSO_C	7.348.971,75	47.854.350,52	6,512
Kanalizacija	OSO_K	3.827.391,65	17.976.687,33	4,697
Vodovodno omrežje	OSO_V	6.848.518,17	21.796.884,98	3,183
Toplovod Slovenske Konjice	OSO_T	307.180,01	2.092.231,25	6,811
Javne površine in parkirišča	OSO_JP	7.348.971,75	5.606.347,50	0,763

(4) Stroški obstoječe komunalne po posameznih vrstah obstoječe komunalne opreme, preračunani na enoto mere  $m^2$  bruto tlorisne površine objekta ( $Ct_o$ ) znašajo:

OBJEKTI	Oskrbno območje	Bruto tlorisne površine objektov ( $m^2$ )	Dejanski stroški (€)	Cena opremljanja na $1 m^2$ bruto tlorisne površine objekta (€)
KOMUNALNA OPREMA				
Cestno omrežje	OSO_C	2.292.655,37	47.854.350,52	20,873
Kanalizacija	OSO_K	1.230.951,24	17.976.687,33	14,604
Vodovodno omrežje	OSO_V	1.928.892,46	21.796.884,98	11,300
Toplovod Slovenske Konjice	OSO_T	172.728,97	2.092.231,25	12,113
Javne površine in parkirišča	OSO_JP	2.292.655,37	5.606.347,50	2,445

## 6. člen

Razmerje med deležem gradbene parcele stavbe ( $Dp_o$ ) in deležem bruto tlorisne površine stavbe ( $Dt_o$ ) pri izračunu komunalnega prispevka za obstoječo komunalno opremo na obravnavanem območju opremljanja je  $Dp_o:Dt_o = 0,3:0,7$ .

## 7. člen

(1) Faktor namembnosti objekta ( $F_n$ ) za posamezne vrste objektov, kot se razvrščajo v skladu s predpisom, ki določa klasifikacijo vrst objektov CC-SI glede na namen uporabe objektov, znaša:

Klas. št.	Vrsta objekta	Faktor namembnosti objekta ( $F_n$ )
111	Enostanovanjske stavbe	1,0
1121	Dvostanovanjske stavbe	1,1
1122	Tri in večstanovanjske stavbe	1,1
1130	Stanovanjske stavbe za posebne družbene skupine	0,7
121	Gostinske stavbe	1,2
122	Poslovne in upravne stavbe	1,2
124	Stavbe za promet in stavbe za izvajanje komunikacij	1,3
125	Industrijske in skladiščne stavbe	0,8
126	Stavbe splošnega družbenega pomena	0,7
1265	Stavbe za šport	0,7
127	Druge nestanovanjske stavbe	0,7
1271	Nestanovanjske kmetijske stavbe	0,7
1272	Obredne stavbe	0,7
2411	Športna igrišča	0,7
2412	Drugi objekti za šport, rekreacijo in prosti čas	0,7
2420	Drugi gradbeni inženirski objekti	0,5
3	Drugi gradbeni posegi	0,5

(2) Če klasifikacija objekta ni posebej navedena v zgornji tabeli, se faktor namembnosti objekta določi glede na skupino iz zgornje tabele, v katero se na podlagi enotne klasifikacije vrst objektov (CC-SI), objekt razvrsti. V primeru, da namembnosti objekta ni možno določiti na zgoraj opisan način velja, da je faktor namembnosti objekta za stavbe po tem odloku 1,0, za gradbeno inženirske objekte in za druge gradbene posege pa 0,3.

## 8. člen

Računski faktor površine ( $F_p$ ) za posamezne vrste stavb, kot se razvrščajo v skladu s predpisom, ki določa klasifikacijo vrst objektov CC-SI glede na namen uporabe objektov, znaša:

Klas. št.	Vrsta objekta	Faktor površine ( $F_p$ )
111	Enostanovanjske stavbe	3,5
1121	Dvostanovanjske stavbe	3,5
1122	Tri in večstanovanjske stavbe	3,5
1130	Stanovanjske stavbe za posebne družbene skupine	3,5
121	Gostinske stavbe	3,5
122	Poslovne in upravne stavbe	3,5
123	Trgovske stavbe in stavbe za storitvene dejavnost	3,5
124	Stavbe za promet in stavbe za izvajanje komunikacij	3,5
125	Industrijske in skladiščne stavbe	3,5
126	Stavbe splošnega družbenega pomena	3,5
1265	Stavbe za šport	3,5
127	Druge nestanovanjske stavbe	3,5
1271	Nestanovanjske kmetijske stavbe	3,5
1272	Obredne stavbe	3,5
2411	Športna igrišča	3,5
2412	Drugi objekti za šport, rekreacijo in prosti čas	3,5

## 9. člen

(1) Prispevna stopnja zavezanca ( $p_{sz}$ ) je sorazmerni delež stroškov obstoječe komunalne opreme na enoto mere, ki se prenese na zavezanca za plačilo komunalnega prispevka. Prispevna stopnja zavezanca ( $p_{sz}$ ) je enaka za posamezno vrsto obstoječe komunalne opreme na območju cele občine in znaša:

Vrsta komunalne opreme	Oskrbno območje	Prispevna stopnja zavezanca ( $p_{sz}$ ) [%]
Ceste	OSO_C	70
Kanalizacija	OSO_K	70
Vodovod	OSO_V	70
Toplovod Slovenske Konjice	OSO_T	70
Javne površine in parkirišča	OSO_JP	70

(2) Občina bo z naslednjim letom 2026 povečala Prispevno stopnjo zavezanca ( $p_{sz}$ ) za 2%. Prispevna stopnja zavezanca ( $p_{sz}$ ) se bo nato vsako naslednje leto povečala za 2%, do stopnje 80%.

## IV. IZRAČUN IN ODMERA KOMUNALNEGA PRISPEVKA

## 10. člen

Formulo za izračun višine komunalnega prispevka in postopek odmere komunalnega prispevka za obstoječo komunalno opremo določa Uredba.

## 11. člen

(1) Komunalni prispevek zavezanec plača v enkratnem znesku, lahko pa se z Občino Slovenske Konjice dogovori tudi o plačilu komunalnega prispevka po obrokih. V slednjem primeru z Občino Slovenske Konjice sklene pogodbo, ki natančneje opredeli pogoje obročnega odplačevanja komunalnega prispevka.

(2) Odmerjeni komunalni prispevek se lahko plača v največ 12-ih zaporednih mesečnih obrokih, vendar višina posameznega obroka ne sme biti nižja od 200 €.

(3) Kolikor zavezanec zamudi s plačilom dveh zaporednih obrokov, zapade v takojšnje plačilo celoten dolg, ki se izterja preko e-izvršbe, oziroma se takoj unovči zavarovanje za poplačilo preostalega dolga.

(4) V primeru plačila na obroke, zavezanec plačilo dolga zavaruje z zastavo nepremičnine ali z zavarovanjem pri zavarovalnici. Stroški izvedbe zavarovanja (cinitve, notarski in sodni stroški ipd.) bremenijo zavezanca.

(5) Če je zavezanec plačal komunalni prispevek, pa ne vložil zahteve za izdajo gradbenega dovoljenja, ali mu to ni izdano oziroma je prenehalo veljati, je upravičen do vračila komunalnega prispevka v višini nerevaloriziranega zneska.

## 12. člen

(1) V primeru rušenja zakonito zgrajenega objekta in izgradnje novega objekta na isti gradbeni parceli, se za nov objekt, ki se gradi, investitorju prizna, da so za objekt, ki se ga ruši, poravnane obveznosti iz naslova odmere komunalnega prispevka za tiste vrste komunalne opreme, na katero je objekt v času rušitve zakonito priključen.

(2) Komunalni prispevek za nov objekt iz prejšnjega odstavka, se investitorju odmeri na način, da se izračuna razlika med komunalnim prispevkom za nov objekt in komunalnim prispevkom za objekt, ki se ga ruši. Če je razlika pozitivna, se komunalni prispevek obračuna. V primeru negativne razlike se komunalni prispevek ne obračuna in ne vrača.

## V. OPROSTITVE KOMUNALENGA PRISPEVKA

## 13. člen

(1) Plačilo komunalnega prispevka za obstoječo komunalno opremo se v celoti oprosti za gradnjo naslednjih vrst objektov:

– za gradnjo gospodarske javne infrastrukture, ki za svoje delovanje ne potrebuje komunalne opreme oziroma, ki nima samostojnih priključkov na komunalno opremo,

– za gradnjo enostavnih objektov,

– v primeru nadomestitve objektov zaradi naravne nesreče, v obsegu nadomeščenega objekta, pri čemer je lahko lokacija nadomeščenega objekta v primeru, ko nadomestitev na obstoječem stavbnem zemljišču oziroma gradbeni parceli ni možna, tudi na drugi, nadomestni lokaciji,

– za gradnjo neprofitnih stanovanj in gradnjo posameznih vrst stavb, ki so v javnem interesu in katerih investitor je občina ali država in so namenjene za izobraževanje, znanstveno-raziskovalno delo in zdravstvo, muzeje, knjižnice, gasilske domove, opravljanje obredov in šport po predpisih o uvedbi in uporabi enotne klasifikacije vrst objektov.

(2) Ob oprostitvi iz zadnje alineje prejšnjega člena mora Občina Slovenske Konjice oproščena sredstva v enaki višini nadomestiti iz nenamenskih prihodkov občinskega proračuna.

## VI. PRETEKLA VLAGANJA

## 14. člen

(1) Pri odmeri komunalnega prispevka za obstoječo komunalno opremo se na podlagi vloge zavezanca za plačilo komunalnega prispevka upoštevajo pretekla vlaganja v obstoječo komunalno opremo v primeru vlaganj zavezanca v izgradnjo posamezne vrste obstoječe komunalne opreme bodisi v obliki finančnih ali drugih sredstev.

(2) Zavezanec za plačilo komunalnega prispevka je v primeru uveljavljanja preteklih vlaganj iz prejšnjega odstavka pristojnemu občinskemu organu dolžan predložiti vsa zahtevana dokazila. Pri uveljavljanju preteklih vlaganj zaradi odstranitve objekta je zavezanec dolžan predložiti podatke o odstranjenem objektu.

(3) O upoštevanju predloženih dokazil iz prejšnjega odstavka odloči pristojni občinski organ.

## VI. PREHODNE IN KONČNE DOLOČBE

## 15. člen

(1) Pri odmeri komunalnega prispevka se višina zneska indeksira ob uporabi povprečnega letnega indeksa cen za posamezno leto, ki ga objavlja Gospodarska zbornica Slovenije, Zbornica za gradbeništvo in industrije gradbenega materiala, pod rubriko »Gradbena dela – ostala nizka gradnja«.

(2) Kot datum začetka indeksiranja se šteje prvi dan naslednjega koledarskega leta kot je bil sprejet ta odlok o programu opremljanja.

## 16. člen

Ta Odlok, vključno s prilogami, je na vpogled na sedežu Občine Slovenske Konjice in na spletni strani <https://www.slovenskekonjice.si/katalogjavnegaznacaja>.

## 17. člen

(1) Z dnem uveljavitve tega Odloka preneha veljati Odlok o programu opremljanja stavbnih zemljišč in merilih za odmero komunalnega prispevka na območju Občine Slovenske Konjice (Uradni list RS, št. 104/20).

(2) Postopki odmere komunalnega prispevka, začeti pred uveljavitvijo tega Odloka, se končajo v skladu s predpisi, ki so veljali pred njegovo uveljavitvijo.

## 18. člen

Ta odlok začne veljati petnajsti dan po objavi v Uradnem listu Republike Slovenije.

Št. 007-0012/2024

Slovenske Konjice, dne 28. novembra 2024

Župan  
Občine Slovenske Konjice  
**Darko Rataj**

**3381. Odlok o subvencioniranju komunalnega prispevka za mlade in mlade družine v Občini Slovenske Konjice**

Na podlagi 21. in 29. člena Zakona o lokalni samoupravi (Uradni list RS, št. 94/07 – uradno prečiščeno besedilo, 76/08, 79/09, 51/10, 40/12 – ZUJF, 14/15 – ZUJFO, 11/18 – ZSPDSL-1, 30/18, 61/20 – ZIUZEOP-A, 80/20 – ZIUOOPE in 62/24 – odl. US) in 16. člena Statuta Občine Slovenske Konjice (Uradni list RS, št. 87/15, 12/16 – popravek in 69/17) je Občinski svet Občine Slovenske Konjice na 14. redni seji dne 28. 11. 2024 sprejel

**O D L O K**  
**o subvencioniranju komunalnega prispevka za mlade in mlade družine v Občini Slovenske Konjice**

1. člen

(1) S tem odlokom se določajo pogoji in upravičenci za subvencioniranje plačila komunalnega prispevka, višina subvencije ter postopek za uveljavljanje subvencije v Občini Slovenske Konjice.

(2) V besedilu uporabljeni izrazi, zapisani v moški spolni slovnični obliki, so uporabljeni kot nevtralni za moške in ženske.

2. člen

(1) Subvencija je enkratna denarna pomoč, ki pripada upravičenim proslilec – mladim in mladim družinam (v nadaljevanju: upravičenec), kot spodbuda za reševanje prvega stanovanjskega vprašanja z gradnjo novega stanovanjskega objekta, z rekonstrukcijo ali legalizacijo obstoječega stanovanjskega objekta na območju Občine Slovenske Konjice.

(2) Za mlade po tem odloku se štejejo osebe, ki ob vložitvi vloge niso stare več kot 35 let.

(3) Za mlado družino po tem odloku se šteje družina z vsaj enim otrokom, v kateri nobeden od staršev ob vložitvi vloge ni star več kot 40 let, ne glede na starost otrok. Kot mlade družine se štejejo življenjske skupnosti obeh staršev in otrok ter druge, z zakonom določene družinske oblike.

(4) Upravičenec do subvencije je le oseba ali družina s stalnim prebivališčem v Občini Slovenske Konjice.

(5) Posamezen upravičenec je upravičen do subvencije samo enkrat.

3. člen

Do subvencioniranja plačila komunalnega prispevka je upravičen upravičenec, ki na območju Občine Slovenske Konjice prvič rešuje stanovanjsko vprašanje z gradnjo novega stanovanjskega objekta, z rekonstrukcijo ali legalizacijo obstoječega stanovanjskega objekta ter ob izpolnjevanju pogojev iz prejšnjega člena tega odloka izpolnjuje tudi pogoj, da je zemljiškoknjižni lastnik zemljišča, na katerem je predvidena gradnja novega stanovanjskega objekta, rekonstrukcija ali legalizacija obstoječega stanovanjskega objekta ali pa ima pravico graditi na podlagi ustanovljene in zemljiškoknjižno vpisane stavbne pravice.

4. člen

(1) Višina subvencije za posameznega upravičenca znaša:  
– 30 % od odmerjenega komunalnega prispevka za mlade,  
– 30 % od odmerjenega komunalnega prispevka za mlade družine.

(2) Ne glede na prejšnji odstavek tega člena, je najvišji znesek subvencije 2.000,00 EUR.

(3) Komunalni prispevek je namenski vir financiranja gradnje komunalne opreme. Občina je dolžna sredstva v višini dodeljenih subvencij nadomestiti iz nenamenskih prihodkov občinskega proračuna.

(4) Višino skupnih sredstev za subvencioniranje komunalnega prispevka po tem odloku določi občinski svet z odlokom o proračunu za tekoče leto.

5. člen

(1) Upravičenec uveljavlja pravico do subvencije hkrati z vlogo za odmero komunalnega prispevka.

(2) Vloga za uveljavljanje pravice do subvencije, se šteje za pravočasno tudi, če je vložena do izdaje odločbe o odmeri komunalnega prispevka na prvi stopnji.

6. člen

(1) V vlogi iz prejšnjega člena tega odloka morajo biti navedeni vsi podatki in predložena dokazila, ki omogočajo presojo izpolnjevanja zahtevanih pogojev po tem odloku.

(2) Vlogi je potrebno priložiti tudi projektno dokumentacijo za pridobitev gradbenega dovoljenja za gradnjo, rekonstrukcijo ali legalizacijo stanovanjskega objekta, za katero se zaproša za subvencijo, razen če je upravičenec predmetno dokumentacijo že predložil ob vlogi za odmero komunalnega prispevka.

(3) Izpolnjevanje pogojev iz drugega, tretjega in četrtega odstavka 2. člena tega odloka se dokazuje z izjavo upravičenca in s potrdilom iz matične evidence upravne enote, v katerem so navedeni člani mlade družine, njihovi rojstni datumi in sorodstveno razmerje.

(4) Izpolnjevanje pogoja za prvo reševanje stanovanjskega vprašanja iz 3. člena tega odloka se dokazuje z izjavo upravičenca, v kateri mora biti navedeno, da prvič rešuje svoje stanovanjsko vprašanje z gradnjo novega stanovanjskega objekta, rekonstrukcijo ali legalizacijo obstoječega stanovanjskega objekta.

(5) Izpolnjevanje pogoja zemljiškoknjižnega lastništva ali stavbne pravice iz 3. člena tega odloka se dokazuje z izpisom iz zemljiške knjige za zadevno nepremičnino na dan predložitve vloge.

7. člen

(1) Za vodenje postopka za dodelitev subvencije se uporabljajo določbe zakona, ki ureja splošni upravni postopek.

(2) O upravičenosti vlagatelja do subvencije odloči občinska uprava z upravno odločbo.

8. člen

(1) V kolikor upravičenec, ki mu je bila odobrena subvencija za gradnjo po tem odloku, odtuji zemljiško parcelo ali objekt, za katerega je bila subvencija podeljena, v obdobju petih let od dodelitve subvencije, mora prejeti subvencijo vrniti z zakonskimi zamudnimi obrestmi.

(2) Vlagatelj mora odobreno subvencijo vrniti z zakonskimi zamudnimi obrestmi tudi, v kolikor v petih letih od dodeljene subvencije ne prijavi stalnega bivališča na objektu, za katerega mu je bila dodeljena.

(3) V kolikor upravičenec ne izpolni pogoja iz 2. točke tega člena zaradi izrednega dogodka, se lahko rok za prijavo stalnega bivališča na objektu, za katerega je bila dodeljena subvencija, podaljša še za dve leti.

(4) Kot izredni dogodek se po tem odloku šteje smrt člana družine upravičenca, dolgotrajna bolezen člana družine upravičenca, izguba službe upravičenca, naravna nesreča ali neka druga višja sila, ki upravičenec nanjo nima vpliva in ki začasno ustavi ali upočasnjuje potek gradnje objekta. V primeru smrti ali bolezni se štejejo kot člani družine starša in otroci, navedeni na vlogi za odmero komunalnega prispevka. Dokazno breme je na strani upravičenca.

(5) V primerih iz 1., 2. in 3. točke tega člena mora upravičenec subvencijo vrniti z zakonitimi zamudnimi obrestmi za obdobje od dneva nakazila dalje.

9. člen

Če upravičenec zahteva vračilo plačanega komunalnega prispevka v skladu z določbami veljavnega zakona, s področja urejanja prostora in se njegovemu zahtevku ugodi, se mu vrne dejansko vplačan komunalni prispevek v nominalni vrednosti.

10. člen

Ta odlok začne veljati petnajsti dan po objavi v Uradnem listu Republike Slovenije.

Št. 007-0013/2024

Slovenske Konjice, dne 28. novembra 2024

Župan  
Občine Slovenske Konjice  
**Darko Ratajc**

**3382. Sklep o ukinitvi statusa grajenega javnega dobra parc. št. 1575/13 k.o. 1105 Škalce**

Na podlagi 262. člena Zakona o urejanju prostora (Uradni list RS, št. 199/21, 18/23 – ZDU-10, 78/23 – ZUNPEOVE, 95/23 – ZIUOPZP in 23/24) in 16. člena Statuta Občine Slovenske Konjice (Uradni list RS, št. 87/15, 12/16 – popravek in 69/17) je Občinski svet Občine Slovenske Konjice na 14. redni seji dne 28. 11. 2024 sprejel

**S K L E P****o ukinitvi statusa grajenega javnega dobra parc. št. 1575/13 k.o. 1105 Škalce**

## 1. člen

Na nepremičnini s parc. št. 1575/13 k.o. 1105 Škalce, površine 122 m<sup>2</sup>, se ukine status grajenega javnega dobra in se iz zemljiške knjige izbriše zaznamba javnega dobra.

## 2. člen

Po izbrisu zaznambe javnega dobra iz zemljiške knjige ostane pri nepremičnini iz 1. člena tega sklepa vknjižena lastninska pravica na ime in v korist: Občina Slovenske Konjice, Stari trg 29, Slovenske Konjice, matična številka 5883814000, do celote (1/1).

## 3. člen

Ta sklep začne veljati naslednji dan po objavi v Uradnem listu Republike Slovenije.

Št. 4780-0083/2024-2(160)  
Slovenske Konjice, dne 28. novembra 2024

Župan  
Občine Slovenske Konjice  
**Darko Ratajc**

**3383. Sklep o ukinitvi statusa grajenega javnega dobra parc. št. 1183/9 in 1184 k.o. 1106 Bezina**

Na podlagi 262. člena Zakona o urejanju prostora (Uradni list RS, št. 199/21, 18/23 – ZDU-10, 78/23 – ZUNPEOVE, 95/23 – ZIUOPZP in 23/24) in 16. člena Statuta Občine Slovenske Konjice (Uradni list RS, št. 87/15, 12/16 – popravek in 69/17) je Občinski svet Občine Slovenske Konjice na 14. redni seji dne 28. 11. 2024 sprejel

**S K L E P****o ukinitvi statusa grajenega javnega dobra parc. št. 1183/9 in 1184 k.o. 1106 Bezina**

## 1. člen

Na nepremičninah s parc. št. 1183/9, površine 131 m<sup>2</sup> in 1184, površine 287 m<sup>2</sup>, obe k.o. 1106 Bezina, se ukine status grajenega javnega dobra in se iz zemljiške knjige izbriše zaznamba javnega dobra.

## 2. člen

Po izbrisu zaznambe javnega dobra iz zemljiške knjige ostane pri nepremičninah iz 1. člena tega sklepa vknjižena lastninska pravica na ime in v korist: Občina Slovenske Konjice, Stari trg 29, Slovenske Konjice, matična številka 5883814000, do celote (1/1).

## 3. člen

Ta sklep začne veljati naslednji dan po objavi v Uradnem listu Republike Slovenije.

Št. 4780-0084/2024-2(160)  
Slovenske Konjice, dne 28. novembra 2024

Župan  
Občine Slovenske Konjice  
**Darko Ratajc**

**3384. Sklep o ukinitvi statusa grajenega javnega dobra parc. št. 1167/10 k.o. 1107 Tepanje**

Na podlagi 262. člena Zakona o urejanju prostora (Uradni list RS, št. 199/21, 18/23 – ZDU-10, 78/23 – ZUNPEOVE, 95/23 – ZIUOPZP in 23/24) in 16. člena Statuta Občine Slovenske Konjice (Uradni list RS, št. 87/15, 12/16 – popravek in 69/17) je Občinski svet občine Slovenske Konjice na 14. redni seji dne 28. 11. 2024 sprejel

**S K L E P****o ukinitvi statusa grajenega javnega dobra parc. št. 1167/10 k.o. 1107 Tepanje**

## 1. člen

Na nepremičnini s parc. št. 1167/10, površine 55 m<sup>2</sup> k.o. 1107 Tepanje, se ukine status grajenega javnega dobra in se iz zemljiške knjige izbriše zaznamba javnega dobra.

## 2. člen

Po izbrisu zaznambe javnega dobra iz zemljiške knjige ostane pri nepremičnini iz 1. člena tega sklepa vknjižena lastninska pravica na ime in v korist: Občina Slovenske Konjice, Stari trg 29, Slovenske Konjice, matična številka 5883814000, do celote (1/1).

## 3. člen

Ta sklep začne veljati naslednji dan po objavi v Uradnem listu Republike Slovenije.

Št. 4780-0085/2024-2(160)  
Slovenske Konjice, dne 28. novembra 2024

Župan  
Občine Slovenske Konjice  
**Darko Ratajc**

**3385. Sklep o ukinitvi statusa grajenega javnega dobra parc. št. 709/2 k.o. 1110 Ličenca**

Na podlagi 262. člena Zakona o urejanju prostora (Uradni list RS, št. 199/21, 18/23 – ZDU-10, 78/23 – ZUNPEOVE, 95/23 – ZIUOPZP in 23/24) in 16. člena Statuta Občine Slovenske Konjice (Uradni list RS, št. 87/15, 12/16 – popravek in 69/17) je Občinski svet občine Slovenske Konjice na 14. redni seji dne 28. 11. 2024 sprejel

**S K L E P****o ukinitvi statusa grajenega javnega dobra parc. št. 709/2 k.o. 1110 Ličenca**

## 1. člen

Na nepremičnini s parc. št. 709/2 k.o. 1110 Ličenca, površine 521 m<sup>2</sup>, se ukine status grajenega javnega dobra in se iz zemljiške knjige izbriše zaznamba javnega dobra.

## 2. člen

Po izbrisu zaznambe javnega dobra iz zemljiške knjige ostane pri nepremičnini iz 1. člena tega sklepa vknjižena lastninska pravica na ime in v korist: Občina Slovenske Konjice, Stari trg 29, Slovenske Konjice, matična številka 5883814000, do celote (1/1).

## 3. člen

Ta sklep začne veljati naslednji dan po objavi v Uradnem listu Republike Slovenije.

Št. 4780-0090/2024-2(160)  
Slovenske Konjice, dne 28. novembra 2024

Župan  
Občine Slovenske Konjice  
**Darko Ratajc**

**3386. Sklep o ukinitvi statusa grajenega javnega dobra parc. št. 796/15 k.o. 1117 Tolsti Vrh**

Na podlagi 262. člena Zakona o urejanju prostora (Uradni list RS, št. 199/21, 18/23 – ZDU-1O, 78/23 – ZUNPEOVE, 95/23 – ZIUOPZP in 23/24) in 16. člena Statuta Občine Slovenske Konjice (Uradni list RS, št. 87/15, 12/16 – popravek in 69/17) je Občinski svet občine Slovenske Konjice na 14. redni seji dne 28. 11. 2024 sprejel

## S K L E P

**o ukinitvi statusa grajenega javnega dobra parc. št. 796/15 k.o. 1117 Tolsti Vrh**

## 1. člen

Na nepremičnini s parc. št. 796/15 k.o. 1117 Tolsti Vrh, površine 132 m<sup>2</sup>, se ukine status grajenega javnega dobra in se iz zemljiške knjige izbriše zaznamba javnega dobra.

## 2. člen

Po izbrisu zaznambe javnega dobra iz zemljiške knjige ostane pri nepremičnini iz 1. člena tega sklepa vknjižena lastninska pravica na ime in v korist: Občina Slovenske Konjice, Stari trg 29, Slovenske Konjice, matična številka 5883814000, do celote (1/1).

## 3. člen

Ta sklep začne veljati naslednji dan po objavi v Uradnem listu Republike Slovenije.

Št. 4780-0086/2024-2(160)  
Slovenske Konjice, dne 28. novembra 2024

Župan  
Občine Slovenske Konjice  
**Darko Ratajc**

**3387. Sklep o ukinitvi statusa grajenega javnega dobra parc. št. 1371/5 k.o. 1120 Zgornje Laže**

Na podlagi 262. člena Zakona o urejanju prostora (Uradni list RS, št. 199/21, 18/23 – ZDU-1O, 78/23 – ZUNPEOVE, 95/23 – ZIUOPZP in 23/24) in 16. člena Statuta Občine Slovenske Konjice (Uradni list RS, št. 87/15, 12/16 – popravek in 69/17) je Občinski svet občine Slovenske Konjice na 14. redni seji dne 28. 11. 2024 sprejel

## S K L E P

**o ukinitvi statusa grajenega javnega dobra parc. št. 1371/5 k.o. 1120 Zgornje Laže**

## 1. člen

Na nepremičnini s parc. št. 1371/5 k.o. 1120 Zgornje Laže, površine 78 m<sup>2</sup>, se ukine status grajenega javnega dobra in se iz zemljiške knjige izbriše zaznamba javnega dobra.

## 2. člen

Po izbrisu zaznambe javnega dobra iz zemljiške knjige ostane pri nepremičnini iz 1. člena tega sklepa vknjižena lastninska pravica na ime in v korist: Občina Slovenske Konjice, Stari trg 29, Slovenske Konjice, matična številka 5883814000, do celote (1/1).

## 3. člen

Ta sklep začne veljati naslednji dan po objavi v Uradnem listu Republike Slovenije.

Št. 4780-0087/2024-2(160)  
Slovenske Konjice, dne 28. novembra 2024

Župan  
Občine Slovenske Konjice  
**Darko Ratajc**

## ŠMARJE PRI JELŠAH

**3388. Sklep o pripravi občinskega podrobnega prostorskega načrta za del območja EUP ŠM 33/3 v naselju Šmarje pri Jelšah**

Na podlagi prvega odstavka 129. člena, v povezavi s 119. členom Zakona o urejanju prostora (ZUreP-3 – Uradni list RS, št. 199/21, 18/23 – ZDU-1O, 78/23 – ZUNPEOVE, 95/23 – ZIUOPZP in 23/24) in 16. člena Statuta Občine Šmarje pri Jelšah (Uradni list RS, št. 57/17 in 54/19, 101/24) je župan Občine Šmarje pri Jelšah sprejel

## S K L E P

**o pripravi občinskega podrobnega prostorskega načrta za del območja EUP ŠM 33/3 v naselju Šmarje pri Jelšah**

## 1. člen

(predmet sklepa)

S tem sklepom se začne priprava občinskega podrobnega prostorskega načrta za del območja EUP ŠM 33/3 v naselju Šmarje pri Jelšah (v nadaljnjem besedilu: delni OPPN ŠM 33/3).

## 2. člen

(območje in predmet načrtovanja)

(1) Območje EUP ŠM 33/3 se nahaja na vzhodnem delu naselja Šmarje pri Jelšah. Obravnavano območje obsega zahodni del EUP ŠM 33/3 z namensko rabo prostora SS – površine namenjene bivanju s spremljajočimi dejavnostmi. Območje na severu, jugu in zahodu meji na obstoječe stanovanjsko območje, na vzhodu pa meji na stavbno zemljišče namenjeno stanovanjski gradnji.

(2) Predmet načrtovanja so zemljišča parcelnih števil del 54/8, 54/9, del 52, 55 in 64/12, vse k.o. Šmarje pri Jelšah, ki obsegajo cca 1,08 ha. Poleg navedenega zemljišča je v območje obravnave možno vključiti tudi zemljišča izven ureditvenega območja, ki so potrebna za priključevanje na obstoječo gospodarsko infrastrukturo.

(3) Namen izdelave delnega OPPN ŠM 33/3 je izdelati kvalitetno urbanistično zasnovo ter določitev prostorskih izvedbenih pogojev za gradnjo individualnih stanovanjskih stavb in potrebne gospodarske javne infrastrukture.

### 3. člen

(način pridobitve strokovnih rešitev)

Delni OPPN ŠM 33/3 je treba izdelati na podlagi analize stanja prostora, strokovnih rešitev prostorske ureditve, ob upoštevanju usmeritev iz IPN Občine Šmarje pri Jelšah, v skladu s smernicami in mnenji pristojnih nosilcev urejanja prostora. Strokovne rešitve prostorske ureditve izdelata izbrani načrtovalec v sodelovanju s pripravljavcem.

### 4. člen

(vrsta postopka)

(1) Postopek priprave delnega OPPN ŠM 33/3 v naselju Šmarje pri Jelšah bo voden v skladu s 129. členom Zakona o urejanju prostora (ZUreP-3, Uradni list RS, št. 199/21, 18/23 – ZDU-10, 78/23 – ZUNPEOVE, 95/23 – ZIUOPZP in 23/24), ob smiselnem upoštevanju določb od 119. do 124. člena.

(2) Na podlagi izkazanega investicijskega interesa zasebnega pobudnika na zahodnem delu območja EUP ŠM 33/3, je predvidena izdelava OPPN za manjše območje znotraj enote urejanja prostora (EUP) ŠM 33/3. Ker načrtovana prostorska ureditev ni v nasprotju s strateškimi usmeritvami prostorskega razvoja občine, je izdelava manjšega območja znotraj EUP skladna s tretjim odstavkom 2. člena Pravilnika o vsebini, obliki in načinu priprave občinskega podrobnega prostorskega načrta (Uradni list RS, št. 99/07).

### 5. člen

(roki za pripravo delnega OPPN in posameznih faz postopka)

(1) Ob upoštevanju predpisanih postopkov se s tem sklepom določijo naslednji okvirni roki njegove priprave:

– Priprava ocene stanja v prostoru in priprava konkretnih prostorskih ureditev	v roku 30 dni od pridobitve geodetskega posnetka
– Pridobitev mnenja zavoda pristojnega za ohranjanje narave	v 30ih dneh po izdelavi ocene stanja
– Sklep o pripravi delnega OPPN in njegova objava	v 20ih dneh od pridobitve mnenja narave
– Pridobitev identifikacijske številke	v 10ih dneh po objavi sklepa
– Vključitev javnosti v pripravo osnutka delnega OPPN (posvet s krajevno skupnostjo in neposrednimi mejaši)	v 30ih dneh od objave sklepa v uradnem glasilu
– Pridobitev podrobnejših usmeritev ter podatkov in strokovnih podlag nosilcev urejanja prostora	v roku 30ih dneh od zaprosila
– Izdelava strokovnih podlag	v roku 60 dni od pridobitve podrobnih usmeritev NUP
– Izdelava osnutka in posredovanje v prva mnenja NUP	v roku 30 dni od pridobitve podrobnih usmeritev NUP
– Priprava dopolnjenega osnutka	v roku 30 dni od pridobitve in uskladitve prvih mnenj NUP
– Javna razgrnitev in javna obravnava	v roku 30 dni od priprave dopolnjenega osnutka

– Obravnava na OS – prva obravnava	v času javne razgrnitve
– Priprava in sprejem stališč do pripomb in predlogov iz javne razgrnitve	v roku 20 dni od zaključka JR oziroma prejema pripomb in predlogov javnosti
– V primeru vsebinskih pripomb priprava in objava predloga in pridobitev dopolnilnih mnenj NUP	v roku 30 dni od potrditve stališč s strani občine
– Priprava usklajenega predloga	v roku 30 dni od pridobitve in uskladitve eventualno potrebnih drugih mnenj NUP
– Obravnava na občinskem svetu in sprejem ter objava odloka	v roku 30 dni od priprave usklajenega predloga

(2) Okvirni predvideni roki se v primeru zahtev in pogojev ter usklajevanja z NUP in drugimi udeleženci lahko spremenijo.

### 6. člen

(navedbe državnih in lokalnih nosilcev urejanja prostora (NUP), ki bodo pozvani za podajo mnenj)

(1) Državni NUP, ki bodo v postopku priprave delnega OPPN ŠM 33/3 pozvani za podajo mnenj so:

- Ministrstvo za naravne vire in prostor, za področje prostorskega razvoja, za področje voda in za področje ohranjanja narave,
  - Ministrstvo za obrambo, za področje varstva pred naravnimi in drugimi nesrečami in varstva pred požarom,
  - Ministrstvo za infrastrukturo, za področje cest in cestnega prometa, letalskega in pomorskega prometa ter železnic, žičnic in upravljanja prometa,
  - Ministrstvo za kulturo, za področje kulturne dediščine,
  - Ministrstvo za okolje, podnebje in energijo, za področje okolja, energetike, trajnostne mobilnosti in podnebnih sprememb,
  - Ministrstvo za zdravje,
  - Ministrstvo za digitalno preobrazbo.
- (2) Lokalni NUP, ki bodo v postopku priprave delnega OPPN ŠM 33/3 pozvani za podajo mnenj so:
- Elektro Celje, za področje energetike,
  - Občina Šmarje pri Jelšah, za področje lokalne gospodarske infrastrukture,
  - Telekom Slovenije, za področje telekomunikacij,
  - OKP Javno podjetje za komunalne storitve Rogaška Slatina d.o.o.,
  - Plinovodi d.o.o.

(3) V postopek se lahko vključijo tudi drugi nosilci urejanja prostora, če se v postopku priprave delnega OPPN izkaže, da ureditve posegajo v njihovo delovno področje.

(4) Če NUP v predpisanem roku ne predložijo podrobnejših usmeritev in mnenj, občina brez teh usmeritev in mnenj nadaljuje s postopkom oziroma s sprejemom dokumenta.

### 7. člen

(način vključevanja javnosti)

(1) Javnost se s postopkom priprave delnega OPPN ŠM 33/3 prvič seznanja z objavo sklepa o pripravi, ki ga občina objavi na svoji spletni strani ter v uradnem glasilu.

(2) Drugič se v postopek priprave delnega OPPN ŠM 33/3 javnost vključi v fazi priprave osnutka.

(3) Tretjič se javnost s postopkom priprave delnega OPPN ŠM 33/3 seznanja z javnim naznanilom o javni razgrnitvi dokumenta.

(4) Četrtoč se v postopek priprave javnost vključi v fazi javne razgrnitve in javne obravnave. V tem času se javnosti predstavi dopolnjen osnutek delnega OPPN ŠM 33/3, na ka-

terega ima javnost možnost dati pripombe in predloge. Pridobljene pripombe in predloge javnosti občina prouči ter do njih zavzame stališče.

(5) Petič se v postopek priprave javnost vključi z objavo stališč do pripomb in predlogov javnosti, ki jih občina objavi na svoji spletni strani.

#### 8. člen

(seznam podatkov in strokovnih podlag ter obveznosti udeležencev pri urejanju prostora glede njihovega zagotavljanja)

(1) Stroške izdelave delnega OPPN ŠM 33/3 in strokovnih podlag nosi pobudnik.

(2) Za delni OPPN ŠM 33/3 se izdelajo naslednje strokovne podlage:

- geodetski načrt
- prikaz stanja prostora
- elaborat ekonomike

– druge strokovne podlage in študije, za katere se v postopku priprave ugotovi, da jih je treba izdelati.

(3) Postopek sprejemanja prostorskega akta vodi občinska uprava Občine Šmarje pri Jelšah (pripravljavec).

(4) Za izdelovalca delnega OPPN ŠM 33/3 je pobudnik izbral RRD, Regijsko razvojno družbo d.o.o. iz Domžal.

#### 9. člen

(navedba ali se bo v postopku izvedla celovita presoja vplivov na okolje oziroma presoja sprejemljivosti na varovana območja)

(1) V skladu z mnenjem Zavoda Republike Slovenije za varstvo narave (v nadaljevanju: ZRSVN) št. 3563-0527/2024-2 z dne 2. 12. 2024 v postopku priprave delnega OPPN ŠM 33/3 presoje sprejemljivosti vplivov izvedbe plana v naravo na varovana območja ni treba izvesti.

(2) Na podlagi pridobitve mnenja ZRSVN in v skladu z določili tretjega (3) in četrtega (4) odstavka 128. člena ZUreP-3, za delni OPPN ŠM 33/3 – celovite presoje vplivov na okolje ni treba izvesti.

#### 10. člen

(objava in uveljavitev sklepa)

(1) Ta sklep se skupaj z mnenjem ZRSVN, skladno 128. členu ZUreP-3, objavi v Uradnem listu Republike Slovenije in prostorskem informacijskem sistemu.

(2) Sklep začne veljati z datumom objave.

Št. 3503-0001/2024-5

Šmarje pri Jelšah, dne 10. decembra 2024

Župan  
Občine Šmarje pri Jelšah  
**Matija Čakš**

## ŠTORE

### 3389. Odlok o proračunu Občine Štore za leto 2025

Na podlagi 29. člena Zakona o lokalni samoupravi (Uradni list RS, št. 94/07 – uradno prečiščeno besedilo, 27/08 – odl. US, 76/08, 79/09, 51/10, 84/10 – odl. US, 40/12 – ZUJF, 14/15 – ZUUJFO, 76/16 – odl. US, 11/18 – ZSPDSLS-1, 30/18, 61/20 – ZIUZEOP-A, 80/20 – ZIUOOPE, 62/24 – odl. US), 29. člena Zakona o javnih financah (Uradni list RS, št. 11/11 – uradno prečiščeno besedilo, 14/13 – popr., 110/11 – ZDIU12, 46/13 – ZIPRS1314-A, 101/13, 101/13 – ZIPRS1415, 38/14 – ZIPRS1415-A, 14/15 – ZIPRS1415-D, 55/15 – ZFisP, 96/15 – ZIPRS1617, 80/16 – ZIPRS1718, 71/17 – ZIPRS1819,

13/18, 75/19 – ZIPRS2021, 36/20 – ZIUJP, 61/20 – ZDLGPE, 89/20, 195/20 – odl. US, 203/20 – ZIUPOPDVE, 174/20 – ZIPRS2122, 15/21 – ZDUOP, 187/21 – ZIPRS2223, 29/22 – ZUOPDCE, 163/22 – ZPGOPEK, 150/22 – ZIPRS2324, 18/23 – ZDU-10, 76/23, 88/23 – ZOPNN-F, 95/23 – ZIUOPZP, 117/23 – ZIUOPZP-A) in 16. člena Statuta Občine Štore (Uradni list RS, št. 1/12, 38/14, 23/18 in 189/21) je Občinski svet Občine Štore na 14. redni seji dne 9. 12. 2024 sprejel

## ODLOK

### o proračunu Občine Štore za leto 2025

#### 1. SPLOŠNA DOLOČBA

##### 1. člen

(vsebina odloka)

S tem odlokom se za Občino Štore za leto 2025 določajo proračun, postopki izvrševanja proračuna ter obseg zadolževanja in poroštev občine in javnega sektorja na ravni občine (v nadaljnjem besedilu: proračun).

#### 2. VIŠINA SPLOŠNEGA DELA PRORAČUNA IN STRUKTURA POSEBNEGA DELA PRORAČUNA

##### 2. člen

(sestava proračuna in višina splošnega dela proračuna)

V splošnem delu proračuna so prikazani prejemki in izdatki po ekonomski klasifikaciji do ravni podkontov.

Splošni del proračuna se na ravni podskupin kontov določa v naslednjih zneskih:

A. BILANCA PRIHODKOV IN ODHODKOV		
	Skupina/podskupina kontov/konto	Proračun leta 2025
I.	SKUPAJ PRIHODKI (70+71+72+73+74+78)	6.328.316
	TEKOČI PRIHODKI (70+71)	4.552.241
70	DAVČNI PRIHODKI	3.657.124
	700 Davki na dohodek in dobiček	3.211.274
	703 Davki na premoženje	357.350
	704 Domači davki na blago in storitve	87.000
	706 Drugi davki	1.500
71	NEDAVČNI PRIHODKI	895.117
	710 Udeležba na dobičku in dohodki od premoženja	708.617
	711 Takse in pristojbine	3.290
	712 Globe in druge denarne kazni	11.600
	713 Prihodki od prodaje blaga in storitev	59.100
	714 Drugi nedavčni prihodki	112.510
72	KAPITALSKI PRIHODKI	892.608
	720 Prihodki od prodaje osnovnih sredstev	277.500
	721 Prihodki od prodaje zalog	0
	722 Prihodki od prodaje zemljišč in neopredmetenih sredstev	615.108
73	PREJETE DONACIJE	3.500
	730 Prejete donacije iz domačih virov	3.500
	731 Prejete donacije iz tujine	0
74	TRANSFERNI PRIHODKI	879.967
	740 Transferni prihodki iz drugih javnofinančnih institucij	843.409
	741 Prejeta sredstva iz državnega proračuna iz sredstev Proračuna Evropske unije	36.558

78	PREJETA SREDSTVA IZ EVROPSKE UNIJE	0
	787 Prejeta sredstva od drugih Evropskih institucij	0
II.	SKUPAJ ODHODKI (40+41+42+43+45)	5.994.866
40	TEKOČI ODHODKI	2.051.744
	400 Plače in drugi izdatki zaposlenih	589.334
	401 Prispevki delodajalcev za socialno varnost	97.863
	402 Izdatki za blago in storitve	1.185.847
	403 Plačila domačih obresti	147.000
	409 Rezerve	31.700
41	TEKOČI TRANSFERI	1.774.540
	410 Subvencije	0
	411 Transferi posameznikom in gospodinjstvom	1.332.400
	412 Transferi neprofitni m organizacijam in ustanovam	114.869
	413 Drugi tekoči domači transferi	327.271
	414 Tekoči transferi v tujino	0
42	INVESTICIJSKI ODHODKI	1.912.640
	420 Nakup in gradnja osnovnih sredstev	1.912.640
43	INVESTICIJSKI TRANSFERI	255.942
	431 Investicijski transferi pravnim in fizičnim osebam, ki niso proračunski uporabniki	242.500
	432 Investicijski transferi proračunskim uporabnikom	13.442
III.	PRORAČUNSKI PRESEŽEK (I.-II.) PRORAČUNSKI PRIMANJKLJAJ	333.450
<b>B. RAČUN FINANČNIH TERJATEV IN NALOŽB</b>		
IV.	PREJETA VRAČILA DANIH POSOJIL IN PRODAJA KAPITALSKIH DELEŽEV (750+751+752)	0
75	PREJETA VRAČILA DANIH POSOJIL	0
	750 Prejeta vračila danih posojil	0
	751 Prodaja kapitalskih deležev	0
	752 Kupnine iz naslova privatizacije	0
V.	DANA POSOJILA IN POVEČANJE KAPITALSKIH DELEŽEV (440+441+442+443)	0
44	DANA POSOJILA IN POVEČANJE KAPITALSKIH DELEŽEV	0
	440 Dana posojila	0
	441 Povečanje kapitalskih deležev in naložb	0
	442 Poraba sredstev kupnin iz naslova privatizacije	0
	443 Povečanje namenskega premoženja v javnih skladih in drugih osebah javnega prava, ki imajo premoženje v svoji lasti	0
VI.	PREJETA MINUS DANA POSOJILA IN SPREMEMBE KAPITALSKIH DELEŽEV (IV.-V.)	0
<b>C. RAČUN FINANCIRANJA</b>		
VII.	ZADOLŽEVANJE (500)	0
50	ZADOLŽEVANJE	0
	500 Domače zadolževanje	0
VIII.	ODPLAČILA DOLGA (550)	355.074
55	ODPLAČILA DOLGA	355.074
	550 Odplačilo domačega dolga	355.074
IX.	POVEČANJE (ZMANJŠANJE) SREDSTEV NA RAČUNIH (I.+IV.+VII.-II.-V.-VIII.)	-21.624

X.	NETO ZADOLŽEVANJE (VII.-VIII.)	-355.074
XI.	NETO FINANCIRANJE (VI.+X.-IX.)	-333.450
XII.	STANJE SREDSTEV NA RAČUNIH NA DAN 31. 12. PRETEKLEGA LETA	24.000

Posebni del proračuna sestavljajo finančni načrti neposrednih uporabnikov, ki so razdeljeni na naslednje programske dele: področja proračunske porabe, glavne programe in podprograme, predpisane s programsko klasifikacijo izdatkov občinskih proračunov. Podprogram je razdeljen na proračunske postavke, te pa na podskupine kontov in podkonte, določene s predpisanim kontnim načrtom.

Posebni del proračuna do ravni proračunskih postavk – podkontov in načrt razvojnih programov sta priložni k temu odloku in se objavita na spletni strani Občine Štore.

Načrt razvojnih programov sestavljajo projekti.

### 3. POSTOPKI IZVRŠEVANJA PRORAČUNA

#### 3. člen

(izvrševanje proračuna)

V tekočem letu se izvršuje proračun tekočega leta.

Proračun se izvršuje skladno z določbami zakona, ki ureja javne finance in podzakonskimi predpisi, izdanimi na njegovi podlagi in podlagi tega odloka.

Proračun se izvršuje na ravni proračunske postavke – podkonta.

Veljavni načrt razvojnih programov tekočega leta mora biti za tekoče leto usklajen z veljavnim proračunom.

#### 4. člen

(namenski prihodki in odhodki proračuna)

Namenski prihodki proračuna so poleg prihodkov, določenih v prvem stavku prvega odstavka 43. člena ZJF in prvem odstavku 80. člena ZJF, tudi:

1. prihodki požarne takse po Zakonu o varstvu pred požarom, ki se uporabijo za namene določene v tem zakonu,
2. prihodki ožjih delov občine,
3. prejeta sredstva za sofinanciranje projektov.

Če je bil v tekočem letu vplačan namenski prejemek, izdatek pa ni bil realiziran, se pravica porabe na proračunski postavki, ki ni bila porabljena v tekočem letu, prenese v naslednje leto.

#### 5. člen

(prerazporejanje pravic porabe)

Osnova za prerazporejanje pravic porabe je zadnji sprejeti proračun, spremembe proračuna ali rebalans proračuna za leto izvrševanja.

Župan je pooblaščen, da v skladu z Zakonom o javnih financah in tem odlokom neomejeno prerazporedi pravice porabe v posebnem delu proračuna, pri tem pa mora proračun ostati uravnotežen. Med posameznimi področji, programi, podprogrami oziroma med finančnimi načrti neposrednih uporabnikov. Župan ni pristojen za prerazporejanje sredstev med bilanco prihodkov in odhodkov, računom finančnih terjatev in naložb in računom financiranja.

V okviru že odprte proračunske postavke se lahko odpre nov podkonto. Pravice porabe na novem podkontu se zagotovijo z razporeditvijo v okviru proračunske postavke ali s prerazporeditvijo iz druge proračunske postavke.

Skrbniki proračunskih postavk in za finance pristojen organ lahko samostojno prerazporejajo pravice porabe med konti in podkonti v okviru iste proračunske postavke.

Župan s poročilom o izvrševanju proračuna v polletju s polletnim poročilom in konec leta z zaključnim računom poroča občinskemu svetu o veljavnem proračunu za leto 2025 in njegovi realizaciji.

## 6. člen

(največji dovoljeni obseg prevzetih obveznosti v breme proračunov prihodnjih let)

Neposredni uporabnik lahko v tekočem letu za projekte, ki so vključeni v veljavni načrt razvojnih programov, odda javno naročilo za celotno vrednost projekta, če so zanj načrtovane pravice porabe na proračunskih postavkah v sprejetem proračunu.

Skupni obseg prevzetih obveznosti neposrednega uporabnika, ki bodo zapadle v plačilo v prihodnjih letih za investicijske odhodke in investicijske transfere ne sme presegati 80 % pravic porabe v sprejetem finančnem načrtu neposrednega uporabnika.

Skupni obseg prevzetih obveznosti neposrednega uporabnika, ki bodo zapadle v plačilo v prihodnjih letih za blago in storitve in za tekoče transfere, ne sme presegati 40 % pravic porabe v sprejetem finančnem načrtu neposrednega uporabnika.

Omejitve iz prvega in drugega odstavka tega člena ne veljajo za prevzemanje obveznosti z najemnimi pogodbami, razen če na podlagi teh pogodb lastninska pravica preide oziroma lahko preide iz najemodajalca na najemnika, in prevzemanje obveznosti za dobavo elektrike, telefona, vode, komunalnih storitev in drugih storitev, potrebnih za operativno delovanje neposrednih uporabnikov ter prevzemanje obveznosti za pogodbe, ki se financirajo iz namenskih sredstev EU, namenskih sredstev finančnih mehanizmov in sredstev drugih donatorjev.

Prevzete obveznosti iz drugega in tretjega odstavka tega člena se načrtujejo v finančnem načrtu neposrednega uporabnika in načrtu razvojnih programov.

## 7. člen

(spremljanje in spreminjanje načrta razvojnih programov)

Neposredni uporabnik vodi evidenco projektov iz veljavnega načrta razvojnih programov. Načrt razvojnih programov mora biti usklajen s posebnim delom proračuna na kontih skupine 42, 43 in 410.

Spremembe veljavnega načrta razvojnih programov so uvrstitve projektov v načrt razvojnih programov in druge spremembe projektov.

O spremembi vrednosti veljavnih projektov do 20 % izhodiščne vrednosti odloča župan oziroma v primeru ožjih delov občin svet ali predsednik sveta, če je tako določeno v statutu.

Spremembe vrednosti projektov v NRP, ki presegajo možnosti zagotovitve sredstev s prerazporeditvami župana, se v proračun uvrščajo z rebalansom proračuna.

Občinski svet odloča o uvrstitvi novih projektov v veljavni načrt razvojnih programov in o spremembi vrednosti projektov nad 20 % izhodiščne vrednosti projektov.

## 8. člen

(proračunski skladi)

Proračunski sklad je:

1. proračunska rezerva, oblikovana po ZJF.

Proračunska rezerva se v letu 2025 oblikuje v višini 19.200 EUR.

Sredstva proračunske rezerve se uporabljajo za financiranje izdatkov za odpravo posledic naravnih nesreč, kot so potres, poplava, zemeljski plaz, snežni plaz, visok sneg, močan veter, toča, žled, pozeba, suša, množični pojav nalezljive človeške, živalske ali rastlinske bolezni, druge nesreče, ki jih povzročajo naravne sile in ekološke nesreče.

V sredstva proračunske rezerve se izloča del skupno doseženih letnih prejemkov proračuna v višini, ki je določena s proračunom, vendar največ do višine 1,5 % prejemkov proračuna.

Na predlog za finance pristojnega organa občinske uprave o uporabi sredstev proračunske rezerve za namene iz drugega odstavka 49. člena ZJF odloča župan in o tem s pisnimi poročili obvešča občinski svet.

## 9. člen

(splošna proračunska rezervacija)

Na podlagi 42. člena ZJF se v proračunu del predvidenih proračunskih prejemkov vnaprej ne razporedi, ampak zadrži kot splošna proračunska rezervacija, ki se v proračunu posebej izkazuje.

Sredstva splošne proračunske rezervacije se uporabljajo za nepredvidene namene, za katere v proračunu niso zagotovljena sredstva, ali za namene, za katere se med letom izkaže, da niso zagotovljena sredstva v zadostnem obsegu, ker jih pri pripravi proračuna ni bilo mogoče načrtovati. Sredstva proračunske rezervacije ne smejo presegati 2 % prihodkov iz bilance prihodkov in odhodkov.

O uporabi sredstev splošne proračunske rezervacije odloča župan. Dodeljena sredstva splošne proračunske rezervacije se razporedijo v finančni načrt neposrednega uporabnika.

## 4. POSEBNOSTI UPRAVLJANJA IN PRODAJE STVARNEGA IN FINANČNEGA PREMOŽENJA

## 10. člen

(odpis dolgov)

Če so izpolnjeni pogoji iz tretjega odstavka 77. člena ZJF, lahko župan v letu 2025 odpiše dolgove, ki jih imajo dolžniki do občine, in sicer največ do skupne višine 400 EUR, nad to vrednostjo pa o tem odloča občinski svet.

V primerih, ko dolg do posameznega dolžnika do neposrednega uporabnika proračuna občine ne presega dveh eurov, se v poslovnih knjigah občine razknjiži in se v kvoto iz prvega odstavka tega člena ne všteva.

Kot dolgovi po četrtem odstavku 77. člena ZJF se ne štejejo dolgovi do občine iz naslova obveznih dajatev.

## 5. OBSEG ZADOLŽEVANJA IN POROŠTEV OBČINE IN JAVNEGA SEKTORJA

## 11. člen

(obseg zadolževanja občine in izdanih poroštev občine)

Za kritje presežka odhodkov nad prihodki v bilanci prihodkov in odhodkov, presežka izdatkov nad prejemki v računu finančnih terjatev in naložb ter odplačila dolgov v računu financiranja se občina za proračun leta 2025 lahko zadolži do višine 0 EUR.

Če se zaradi neenakomernega pritekanja prihodkov izvrševanje proračuna ne more uravnotežiti, lahko župan odloči o najetju likvidnostnega posojila, vendar največ do višine 5 % zadnjega sprejetega proračuna. Ta omejitev ne velja za zadolžitve občine za sredstva sofinanciranja investicij iz proračuna Evropske unije – zanje se občina lahko likvidnostno zadolži največ do višine odobrenih sredstev.

Občina v letu 2025 ne bo izdajala poroštev.

## 12. člen

(obseg zadolževanja in izdanih poroštev posrednih uporabnikov občinskega proračuna in javnih podjetjih, katerih ustanoviteljica je občina ter pravnih oseb, v katerih ima občina neposredno in posredno prevladujoč vpliv na upravljanje)

Posredni uporabniki občinskega proračuna, javna podjetja, katerih ustanoviteljica je občina ter druge pravne osebe, v katerih ima občina neposredno ali posredno prevladujoč vpliv se lahko v letu 2025 zadolžijo le s soglasjem občine. Izdana soglasja se ne štejejo v največji obseg možnega zadolževanja občine.

Posredni uporabnik občinskega proračuna, javna podjetja, katerih ustanoviteljica je občina ter druge pravne osebe, v katerih ima občina neposredno ali posredno prevladujoč vpliv

se lahko v letu 2025 zadolžijo do skupne višine 0 EUR. Soglasje izda občinski svet.

Posredni uporabniki občinskega proračuna, javna podjetja, katerega ustanoviteljica je občina ter druge pravne osebe, v katerih ima občina neposredno ali posredno prevladujoč vpliv v letu 2025 ne smejo izdajati poroštev.

## 6. PREHODNA IN KONČNA DOLOČBA

### 13. člen

(začasno financiranje v letu 2026)

Če proračun občine za leto 2026 ni sprejet pred začetkom leta, se na podlagi sklepa o začasnem financiranju občine, financiranje njenih nalog in drugi s predpisi določenih namenov, začasno nadaljuje na podlagi proračuna za leto 2025.

### 14. člen

(uveljavitev odloka)

Ta odlok začne veljati naslednji dan po objavi v Uradnem listu Republike Slovenije, uporabljati pa se začne 1. januarja 2025.

Št. 410-0036/2024-10-1

Štore, dne 9. decembra 2024

Župan  
Občine Štore  
**Miran Jurkošek**

## TIŠINA

### 3390. Ugotovitveni sklep o revalorizaciji vrednosti točke za izračun nadomestila za uporabo stavbnega zemljišča na območju Občine Tišina za leto 2025

Na podlagi 20. člena Odloka o nadomestilu za uporabo stavbnega zemljišča v Občini Tišina (Uradni list RS, št. 68/19) in 30. člena Statuta Občine Tišina (Uradni list RS, št. 41/15, 97/20) je župan Občine Tišina dne 9. 12. 2024 sprejel

## UGOTOVITVENI SKLEP o revalorizaciji vrednosti točke za izračun nadomestila za uporabo stavbnega zemljišča na območju Občine Tišina za leto 2025

### I.

Vrednost točke za izračun nadomestila za uporabo stavbnega zemljišča na območju Občine Tišina za leto 2025 znaša 0,002255 EUR.

### II.

Revalorizirana vrednost točke za izračun nadomestila za uporabo stavbnega zemljišča na območju Občine Tišina za leto 2025 se uporablja od 1. 1. 2025 do 31. 12. 2025.

### III.

Ta sklep začne veljati naslednji dan po objavi v Uradnem listu Republike Slovenije, uporablja pa se od 1. januarja 2025 dalje.

Št. 032-0022/2024

Tišina, dne 9. decembra 2024

Župan  
Občine Tišina  
**Franc Horvat**

## TREBNJE

### 3391. Odlok o spremembah Odloka o organizaciji in delovnem področju Občinske uprave Občine Trebnje

Na podlagi 29. in 49. člena Zakona o lokalni samoupravi (Uradni list RS, št. 94/07 – uradno prečiščeno besedilo, 76/08, 79/09, 51/10, 40/12 – ZUJF, 11/14 – popr., 14/15 – ZUUJFO, 11/18 – ZSPDLS-1, 30/18, 61/20 – ZIUZEOP-A, 80/20 – ZIUOOPE in 62/24 – odl. US) ter drugega odstavka 12. člena Statuta Občine Trebnje (Uradni list RS, št. 29/14, 65/14 – popr. in 161/22) je Občinski svet Občine Trebnje na 16. redni seji dne 27. novembra 2024 sprejel

## ODLOK

### o spremembah Odloka o organizaciji in delovnem področju Občinske uprave Občine Trebnje

#### 1. člen

V Odloku o organizaciji in delovnem področju Občinske uprave Občine Trebnje (Uradni list RS, št. 61/23) se v 8. členu tretji odstavek spremeni tako, da se glasi:

»(3) Občinsko upravo vodi direktor občinske uprave, usmerja in nadzoruje pa jo župan. Opravljanje nalog občinske uprave se izvaja v naslednjih organizacijskih enotah:

- Kabinet župana,
- Oddelek za splošne zadeve,
- Referat za proračun,
- Oddelek za urejanje prostora,
- Oddelek za razvojne projekte in investicije,
- Oddelek za družbene in gospodarske dejavnosti.«.

#### 2. člen

V 23. členu se v tretjem odstavku besedilo »a) Referat za proračun:« nadomesti z besedilom »2.a Referat za proračun:«.

## PREHODNA IN KONČNA DOLOČBA

#### 3. člen

(1) Splošni akt, ki ureja notranjo organizacijo in sistemizacijo delovnih mest v občinski upravi, se uskladi s tem odlokom najpozneje 15 dni pred začetkom uporabe tega odloka.

(2) Pogodbe o zaposlitvi se uskladijo s tem odlokom najkasneje do 31. decembra 2024.

#### 4. člen

Ta odlok začne veljati naslednji dan po objavi v Uradnem listu Republike Slovenije, uporabljati pa se začne 1. januarja 2025.

Št. 007-13/2024-3

Trebnje, dne 6. decembra 2024

Županja  
Občine Trebnje  
**Mateja Povhe**

### 3392. Ugotovitveni sklep o vrednosti točke za izračun nadomestila za uporabo stavbnega zemljišča v Občini Trebnje

Na podlagi 29. člena Statuta Občine Trebnje (Uradni list RS, št. 29/14, 65/14 – popr. in 161/22) in drugega odstavka 17. člena Odloka o nadomestilu za uporabo stavbnega zemljišča v Občini Trebnje (Uradni list RS, št. 76/19) je županja Občine Trebnje dne 10. decembra 2024 sprejela

## UGOTOVITVENI SKLEP o vrednosti točke za izračun nadomestila za uporabo stavbnega zemljišča v Občini Trebnje

### I

Vrednost točke za izračun nadomestila za uporabo stavbnega zemljišča za prihodnje leto se revalorizira na podlagi indeksa cen življenjskih potrebščin, ki ga ugotovi in objavi Statistični urad Republike Slovenije za november tekočega leta glede na november preteklega leta, če je indeks večji od 100.

Indeks cen življenjskih potrebščin za november 2024 glede na november 2023 po podatkih Statističnega urada Republike Slovenije znaša 101,7.

### II

Ugotovi se, da znaša revalorizirana vrednost točke za izračun nadomestila za uporabo stavbnega zemljišča v Občini Trebnje 0,00282 EUR.

### III

Ta sklep začne veljati naslednji dan po objavi v Uradnem listu Republike Slovenije, uporabljati pa se začne 1. januarja 2025.

Št. 422-136/2024-2

Trebnje, dne 10. decembra 2024

Županja  
Občine Trebnje  
Mateja Povhe

## CERKNICA

### 3393. Odlok o javno-zasebnem partnerstvu za izvedbo projekta »Sončne elektrarne na površinah in objektih Občine Cerknica«

Na podlagi prvega odstavka 11. člena, 26. člena, prvega odstavka 36. člena, prvega odstavka 40. člena in šestega odstavka 52. člena Zakona o javno-zasebnem partnerstvu (Uradni list RS, št. 127/06), drugega odstavka 29. člena Zakona o lokalni samoupravi (Uradni list RS, št. 94/07 – uradno prečiščeno besedilo, 76/08, 79/09, 51/10, 40/12 – ZUJF, 14/15 – ZUUJFO, 11/18 – ZSPDSL-1, 30/18, 61/20 – ZIUZEOP-A in 80/20 – ZIUOOPE) in 17. člena Statuta Občine Cerknica (Uradni list RS, št. 2/17, v nadaljevanju: statut) je Občinski svet Občine Cerknica na 13. redni seji dne 12. 12. 2024 sprejel

## ODLOK

### o javno-zasebnem partnerstvu za izvedbo projekta »Sončne elektrarne na površinah in objektih Občine Cerknica«

#### I. SPLOŠNE DOLOČBE

##### 1. člen

(vsebina)

Odlok vsebuje odločitev o ugotovitvi javnega interesa za sklenitev javno-zasebnega partnerstva za izvedbo projekta »Sončne elektrarne na površinah in objektih Občine Cerknica« (v nadaljnjem besedilu: projekt) v obliki javnonaročniškega javno-zasebnega partnerstva (v nadaljevanju: javnonaročniško partnerstvo).

Odlok določa tudi predmet in model javnonaročniškega partnerstva, pogoje za sklenitev javno-zasebnega partnerstva, pravice in obveznosti javnega in zasebnega partnerja, postopek

izbire zasebnega partnerja in pogoje ter merila za izbor, trajanje javnonaročniškega partnerstva in druga vprašanja v zvezi z izvajanjem javnonaročniškega partnerstva za izvedbo projekta.

#### 2. člen

(pomen izrazov)

Izrazi, uporabljeni v tem odloku imajo naslednji pomen:

- »javni partner« je Občina Cerknica;
- »zasebni partner« je fizična ali pravna oseba ali združenje teh oseb, ki je izvajalec javno-zasebnega partnerstva po tem odloku;
- »površine oziroma objekti« so zemljišča in objekti na teh zemljiščih, ki so v lasti Občine Cerknica in so opredeljeni v Prilogi 1, ki je sestavni del tega odloka;
- »uporabniki oziroma upravljavci površin oziroma objektov« so javni zavodi in druge osebe javnega prava, katerih ustanovitelj ali soustanovitelj je Občina Cerknica in ki za izvajanje svoje javne dejavnosti uporabljajo ali upravljajo površine oziroma objekte;
- »skupnostna samooskrba« je proizvodnja električne energije iz obnovljivih virov energije za celotno ali delno pokrivanje potreb vsaj dveh končnih odjemalcev, povezanih v skupnostno samooskrbo, z eno ali več napravami za samooskrbo skladno z določili Uredbe o samooskrbi z električno energijo iz obnovljivih virov energije (Uradni list RS, št. 43/22);
- »končni odjemalec s samooskrbo« je končni odjemalec, ki je imetnik soglasja za priključitev na prevzemno-predajnem mestu, ali druga oseba, ki ima soglasje imetnika soglasja za priključitev za odjem električne energije prek prevzemno-predajnega mesta in ki proizvaja električno energijo iz obnovljivih virov energije za celotno ali delno pokrivanje lastne končne rabe električne energije z napravo za samooskrbo in lahko shranjuje ali prodaja lastno proizvedeno električno energijo iz obnovljivih virov, če navedene dejavnosti za negospodinske odjemalce s samooskrbo niso osnovne poslovne ali poklicne dejavnosti;
- »naprava za samooskrbo« je proizvodna naprava, ki proizvaja električno energijo iz obnovljivega vira energije (sončni fotovoltaični vir) praviloma za celotno ali delno pokrivanje potreb lastne končne rabe končnega odjemalca s samooskrbo.

Druzi izrazi, uporabljeni v tem odloku, imajo enak pomen, kot ga določajo Zakon o javno-zasebnem partnerstvu (v nadaljnjem besedilu: ZJZP) in Zakon o spodbujanju rabe obnovljivih virov energije (Uradni list RS, št. 121/21, 189/21 in 121/22 – ZUOKPOE; v nadaljnjem besedilu: ZSROVE).

#### II. VSEBINA, MODEL IN PREDMET JAVNO-ZASEBNEGA PARTNERSTVA

#### 3. člen

(javni interes)

Občina Cerknica skladno s 1., 4., 37., 38., 39. in 40. členom ZSROVE v povezavi z določbami Direktive (EU) 2018/2001 Evropskega parlamenta in Sveta z dne 11. decembra 2018 o spodbujanju uporabe energije iz obnovljivih virov (UL L št. 328 z dne 21. 12. 2018, str. 82), zadnjič spremenjene z Delegirano uredbo Komisije (EU) 2022/759 z dne 14. decembra 2022 o spremembi Priloge VII k Direktivi (EU) 2018/2001 Evropskega parlamenta in Sveta glede metodologije za izračun energije in obnovljivih virov, ki se uporablja za hlajenje in daljinsko hlajenje, Direktive 2012/27/ES Evropskega parlamenta in Sveta z dne 25. oktobra 2012 o energetske učinkovitosti, spremembi direktiv 2009/125/EU in 2010/30/EU ter razveljavitvi direktiv 2004/8/ES in 2006/32/ES (UL L št. 315 z dne 14. 11. 2012, str. 1), zadnjič spremenjene z Delegirano uredbo Komisije (EU) 2019/826 z dne 4. marca 2019 o spremembi priloge VIII in IX k Direktivi 2012/27/EU Evropskega parlamenta in Sveta v zvezi z vsebino celovitih ocen možnosti za učinkovito ogrevanje in hlajenje (UL L 137 z dne 23. 5. 2019, str. 3), in sicer v delu, ki se nanaša na spodbujanje električne energije iz soproduktivne z visokim izkoristkom, prvo alinejo drugega odstavka 21. člena

Zakona o lokalni samoupravi (Uradni list RS, št. 94/07 – uradno prečiščeno besedilo, 76/08, 79/09, 51/10, 40/12 – ZUJF, 14/15 – ZUUJFO, 11/18 – ZSPDLSL-1, 30/18, 61/20 – ZIUZEOP-A in 80/20 – ZIUOOPE), 11. členom ZJZP, 7. členom Uredbe o samooskrbi z električno energijo iz obnovljivih virov energije (Uradni list RS, št. 43/22), Zakonom o uvajanju naprav za proizvodnjo električne energije iz obnovljivih virov energije (Uradni list RS, št. 78/23) in Lokalnim energetskim konceptom Občine Cerknica, ki ga je Občinski svet Občine Cerknica sprejel na 7. redni seji oktobra 2011 (v nadaljnjem besedilu: LEK Občine Cerknica), s tem odlokom sprejema odločitev, da obstaja javni interes za izvedbo projekta, s čimer se zagotavlja vzpodbujanje proizvodnje električne energije iz obnovljivih virov energije (sončni fotovoltaični vir) in vzpostavlja pogoje za doseganje ciljev skupnostne samooskrbe za Občino Cerknica in uporabnike oziroma upravljavce površin oziroma objektov.

Javni interes iz prejšnjega odstavka je izkazan na način, da se:

- bo s projektom vzpostavila proizvodnja električne energije iz obnovljivih virov energije (sončni fotovoltaični vir) na površinah oziroma objektih;
- bo s projektom zasledovalo uresničevanje ciljev skupnostne samooskrbe Občine Cerknica in uporabnikov oziroma upravljavcev površin oziroma objektov;
- bo z vključitvijo zasebnega partnerja v projekt doseglo zastavljene cilje brez dodatnega javnofinančnega zadolževanja, saj bo investicija zasebnika poplačana iz ustvarjenih prihodkov, vezanih na proizvedeno električno energijo;
- bo v okviru projekta zasledovalo uresničevanje cilja zanesljive in stroškovno učinkovite oskrbe z električno energijo v objektih, ki bodo vključeni v projekt;
- bo zaradi izvedbe projekta v Občini Cerknica povečala uporaba obnovljivih virov energije;
- bodo z izvedbo projekta uresničili cilji in ukrepi iz LEK Občine Cerknica in se bo s tem prispevalo k izpolnjevanju obvez in zavez držav članic Evropske unije k doseganju ciljev Evropske unije za skupni delež energije iz obnovljivih virov energije v končni bruto porabi energije v Evropski uniji do leta 2030, to je najmanj 30 %.

#### 4. člen

(predmet javnonaročniškega razmerja)

Predmet javnonaročniškega razmerja je realizacija projekta, ki vključuje postavitev naprav za samooskrbo v obliki proizvodnih naprav, ki proizvajajo električno energijo iz obnovljivega vira energije (sončni fotovoltaični vir) s ciljem celotnega ali delnega pokrivanja potreb lastne končne rabe končnega odjemalca s samooskrbo (javni partner in uporabniki površin oziroma objektov), njihovo obratovanje, redno vzdrževanje ter upravljanje, in sicer na površinah oziroma objektih iz Priloge 1. Zaradi pravne previdnosti so v seznam zajeti vsi možni objekti, objekti ki bodo vključeni v projekt bodo določeni v fazi izvedbe konkurenčnega dialoga.

V fazi priprave ali izvedbe javnega razpisa, do oddaje končnih ponudb, lahko javni partner nabor površin oziroma objektov, ki bodo vključeni v projekt z vidika postavitev naprav za samooskrbo, zmanjša, ne pa tudi poveča.

Nabor površin oziroma objektov z vidika postavitev naprav za samooskrbo se lahko zmanjša, če:

- se za posamezne površine ali objekte tega odloka v fazi priprave ali izvedbe javnega razpisa izkaže, da je njihova vključitev v projekt z vidika javnega partnerja negospodarna ali da ni tehnično izvedljiva ali bi njihova vključenost v projekt povzročila nesorazmerno visoke stroške investicije;
- bi pridobljene smernice pristojnih soglasodajalcev za izvedbo projekta (npr. Javni zavod Republike Slovenije za varstvo kulturne dediščine, elektro distributerji) ali pogoji upravljavcev oziroma uporabnikov posameznih objektov (npr. posebni pogoji uporabe objekta) izvedbo projekta onemogočali ali toliko podražili ali bi usklajevanje s pogoji v tolikšni meri oviralo izvedbo tega dela projekta, da bi to lahko ogrozilo uspešno izvedbo celotnega projekta.

#### 5. člen

(izvedba projekta)

Za potrebe realizacije projekta bo javni partner zasebnemu partnerju omogočil izvedbo gradbenih, tehnoloških, investicijskih in drugih ukrepov, potrebnih za realizacijo projekta, v obsegu, kot bo dogovorjeno s pogodbo v fazi izvedbe javnega razpisa (v nadaljnjem besedilu: investicijski ukrepi). V projekt se lahko med investicijske ukrepe vključijo ukrepi za vzpostavitve in upravljanje hranilnikov energije.

Po zaključeni investicijski fazi projekta in uspešno izvedenem prevzemu nameščenih proizvodnih naprav po posameznih površinah oziroma objektih iz tega odloka, bo zasebni partner v pogodbeno dogovorjeni dobi izvajal storitve obratovanja, rednega vzdrževanja proizvodnih naprav ter storitve njihovega upravljanja (v nadaljnjem besedilu: storitve vzdrževanja in upravljanja) in javnemu partnerju zagotavljal dobavo električne energije pod pogoji, kot bo dogovorjeno s pogodbo.

Z namenom pridobivanja smernic, soglasij, gradbenih, obratovanih oziroma drugih upravnih dovoljenj za izvedbo projekta ter za samo izvedbo projekta bo javni partner zasebnemu partnerju zagotovil ustrezna pooblastila in mu podelil potrebne pravice (npr. služnostna pravica, pravica graditi – izvedbe gradbenih posegov).

#### 6. člen

(model javno-zasebnega partnerstva)

Najučinkovitejši in najgospodarnejši način za uresničevanje javnega interesa glede na izhodišča in vsebino projekta ter glede na obseg tveganj in vložkov partnerjev v projekt je sklenitev javno-zasebnega pogodbenega partnerstva v javnonaročniški obliki.

Javno-zasebno partnerstvo v javnonaročniški obliki se bo izvedlo na način, da zasebni partner prevzame tveganje projektiranja, sofinanciranja, postavitve, upravljanja oziroma obratovanja in vzdrževanja, pri čemer bo lastnik izvedenih investicijskih ukrepov ob izteku razmerja javni partner. Projekt se izvede ob upoštevanju določil ZJZP in smiselni uporabi pravil, ki urejajo področje javnega naročanja.

Javni partner bo za izvedbo posameznih investicijskih ukrepov na posameznih površinah oziroma objektih lahko zagotovil dodatna javna finančna sredstva, potrebna za realizacijo predvidenih investicijskih ukrepov.

### III. PRAVICE IN OBVEZNOSTI JAVNEGA PARTNERJA IN ZASEBNEGA PARTNERJA TER UPORABNIKOV OZIROMA UPRAVLJAVCEV POVRŠIN OZIROMA OBJEKTOV

#### 7. člen

(pravice in obveznosti javnega partnerja)

Javni partner ali s strani javnega partnerja pooblaščen uporabnik oziroma upravljavci površin oziroma objektov v okviru projekta prevzemajo obveznost rednega plačevanja dobavljene električne energije po ceni, kot je opredeljena s pogodbo. Plačila javnega partnerja oziroma uporabnikov so vezana na dejansko proizvedeno in dobavljeno električno energijo.

Javni partner ima pravico do soudeležbe na ustvarjenih prihrankih iz naslova skupnostne samooskrbe, znižanja obveznosti plačila omrežnine ali obveznih dajatev, soudeležbe na prihodkih, vezanih na uveljavljanje obratovalne podpore, ali morebitnih subvencij, kar se podrobneje opredeli s pogodbo. Javni partner samooskrbno skupnost oblikuje s pogodbo pri čemer je avtonomen glede izbire članov samooskrbne skupnosti. Članstvo v samooskrbni skupnosti se lahko tekom izvajanja pogodbe o javno-zasebnem partnerstvu spreminja.

Za potrebe izvedbe pogodbenega razmerja javni partner zagotovi zasebnemu partnerju pravico dostopa do površin oziroma objektov (npr. služnost).

Javni partner sodeluje pri pripravi in potrjevanju projektne dokumentacije ter pridobitvi potrebnih upravnih dovoljenj in soglasij, v kolikor je to potrebno za realizacijo projekta.

## 8. člen

## (obveznosti zasebnega partnerja)

Zasebni partner prevzema obveznosti izvedbe vseh, s pogodbo dogovorjenih investicijskih ukrepov in obveznost obratovanja, njihovega rednega vzdrževanja ter upravljanja, skladno z določbami pogodbe in po terminskem planu, ki bo dogovorjen v postopku izbire zasebnega partnerja.

Zasebni partner je dolžan zagotavljati dobavo električne energije po ceni, kot je določeno s pogodbo, pri čemer v celoti prevzema tveganje za uspeh izvedenih investicijskih ukrepov in tveganje glede proizvedene količine električne energije.

Zasebni partner v pogodbeni dobi prevzema vsa tehnična, tehnološka in finančna tveganja iz naslova izvedbe investicijskih in drugih ukrepov ter iz naslova proizvodnje električne energije in obratovanja, rednega vzdrževanja ter upravljanja investicijskih ukrepov, vključno s tveganjem rentabilnosti, razen v primeru iz tretjega odstavka 6. člena tega odloka, ko bo finančno tveganje prevzel tudi javni partner.

Zasebni partner je dolžan zagotoviti sofinanciranje izvedbe dogovorjenih investicijskih ukrepov, razen v primeru, ko so izpolnjeni pogoji iz tretjega odstavka 6. člena tega odloka, ko obveznost zagotovitve finančnih sredstev, potrebnih za izvedbo posameznih investicijskih ukrepov prevzame tudi javni partner.

Zasebni partner prevzema obveznost pridobitve ustreznih upravnih dovoljenj, soglasij in obratovalnih dovoljenj, potrebnih za postavitev, prevzem, obratovanje in normalno delovanje naprav za samooskrbo.

Ostale poglavitne dolžnosti zasebnega partnerja so:

- izvajati razmerje javno-zasebnega partnerstva s skrbnostjo dobrega strokovnjaka, v skladu z zakoni, drugimi predpisi in pogodbo;

- zagotavljati javnemu partnerju in uporabnikom objektom dobavo električne energije v obsegu in pod pogoji, določenimi s predpisi in pogodbo;

- upoštevati tehnične, zdravstvene in druge normative in standarde, povezane z izvajanjem nalog po sklenjeni pogodbi;

- kot dober gospodar uporabljati, vzdrževati in upravljati naprave za samooskrbo;

- redno vzdrževati naprave za samooskrbo v obsegu, opredeljenem s pogodbo, na način, da se ob upoštevanju časovnega obdobja trajanja razmerja ohranja njihova vrednost in omogoča njihovo varno in normalno delovanje;

- omogočati nemoten nadzor nad izvajanjem pogodbe;

- po poteku obdobja prenesti v last in upravljanje javnega partnerja izvedene investicijske ukrepe v delujočem stanju, ki omogoča varno in normalno delovanje, v obsegu, kot bo opredeljen s pogodbo;

- voditi ustrezne evidence in pripravljati letna poročila skladno s tem odlokom in pogodbo;

- poročati javnemu partnerju o izvajanju javno-zasebnega partnerstva na njegovo zahtevo;

- voditi in ažurirati evidence in jih redno predajati javnemu partnerju.

## 9. člen

## (odgovornost zasebnega partnerja)

Zasebni partner je odgovoren za pravilno izvajanje nalog po pogodbi, vsaj s skrbnostjo dobrega strokovnjaka. Zasebni partner je odgovoren za škodo, ki bi utegnila nastati javnemu partnerju, uporabnikom oziroma upravljavcem površin oziroma objektov ali tretjim osebam v zvezi z izvajanjem dejavnosti iz pogodbe, v skladu s splošnimi pravili o odškodninski odgovornosti.

Zasebni partner je dolžan skleniti zavarovanje odgovornosti za škodo, ki jo pri opravljanju ali v zvezi z izvajanjem javno-zasebnega partnerstva javnemu partnerju, uporabnikom oziroma upravljavcem površin oziroma objektov ali tretjim osebam povzročijo on sam ali kdo drug, ki bo delal v njegovem imenu, in za običajna tveganja, ki izhajajo iz ali so povezana z izvedbo predvidenih posameznih investicijskih ukrepov, ki bodo predmet javno-zasebnega partnerstva.

Obseg, trajanje in vsebina zavarovanja iz prejšnjega odstavka se podrobneje opredelita s pogodbo.

## 10. člen

## (dolžnosti uporabnikov oziroma upravljavcev)

Uporabniki oziroma upravljavci površin oziroma objektov imajo zlasti naslednje dolžnosti:

- upoštevati navodila zasebnega partnerja in omogočiti opravljanje javno-zasebnega partnerstva;

- omogočiti dostop do vseh površin oziroma objektov v zvezi z opravljanjem javno-zasebnega partnerstva;

- prijaviti vsa dejstva, pomembna za izvajanje nalog iz tega odloka oziroma sporočiti zasebnemu partnerju vsako spremembo, ki lahko vpliva na izvajanje javno-zasebnega partnerstva;

- obveščati javnega partnerja o morebitnih kršitvah zasebnega partnerja.

## 11. člen

## (druge pravice in obveznosti)

Pravice in obveznosti javnega partnerja in zasebnega partnerja, ki niso opredeljene s tem odlokom, se uredijo s pogodbo. Pogodba mora biti sklenjena na način, da sta oba partnerja zavezana k uspehu projekta, delita tveganja in koristi na način, da vsak od partnerjev prevzame tveganja, ki jih najbolj obvladuje ter si prizadevata za izpolnitev javnega interesa ob hkratnem zagotavljanju finančne vzdržnosti javno-zasebnega partnerstva.

S pogodbo se vzpostavijo ustrezni mehanizmi, s katerimi se zagotovi učinkovito zavarovanje javnega interesa in nadzor nad izvajanjem pogodbe.

Javni partner bo pred objavo javnega razpisa od uporabnikov oziroma upravljavcev površin oziroma objektov, ki so predmet javno-zasebnega partnerstva, pridobil pisno soglasje za izvedbo investicijskih ukrepov zasebnega partnerja na teh površinah oziroma objektih.

IV. POSTOPEK IZBIRE ZASEBNEGA PARTNERJA  
IN POGOJI TER MERILA ZA IZBOR

## 12. člen

## (postopek izbire)

Zasebnega partnerja se izbere na podlagi javnega razpisa po postopku konkurenčnega dialoga. Javni razpis za sklenitev javno-zasebnega partnerstva za izvedbo projekta se objavi na portalu javnih naročil v Republiki Sloveniji in v Uradnem glasilu Evropske Unije. Sklep o začetku postopka izvedbe javnega razpisa sprejme župan.

Postopek konkurenčnega dialoga se izvede v skladu z zakonom, ki ureja javno naročanje.

V postopku izvedbe javnega razpisa javni partner zagotovi pregledno in enakopravno obravnavanje ponudnikov.

Javni partner si v javnem razpisu pridrži pravico, da kadarkoli ustavi ali razveljavi postopek javnega razpisa oziroma da ne izbere izvajalca javno-zasebnega partnerstva, ali da po pravnomočnosti odločitve o izboru zasebnega partnerja ne sklene pogodbe.

## 13. člen

## (omejitev glede prijave na javni razpis)

Na javni razpis za podelitev javno-zasebnega partnerstva za izvedbo projekta lahko kandidat vloži le eno prijavo. Če prijavo na javni razpis vloži združenje oseb, sme biti ista fizična ali pravna oseba oziroma njena povezana družba udeležena le pri eni prijavi.

## 14. člen

## (pogoji za izbiro zasebnega partnerja)

Kandidat mora za podelitev javno-zasebnega partnerstva za izvedbo projekta izpolnjevati naslednje pogoje:

- da je registriran za opravljanje dejavnosti, ki je predmet razmerja javno-zasebnega partnerstva;

- da pri kandidatu ne obstajajo izključitveni razlogi, opredeljeni v predpisih, ki urejajo javno naročanje, ki jih javni partner podrobneje opredeli v razpisni dokumentaciji;

– da kandidat ni izločen iz postopkov oddaje javnih naročil zaradi uvrstitve v evidenco ponudnikov z negativnimi referencami v skladu s predpisi, ki urejajo javno naročanje;

– da v zadnjih 12 mesecih pred izdajo dokazila ni imel blokiranih poslovnih računov;

– da je povprečje njegove prihodkovne realizacije v zadnjih treh letih znašalo vsaj višino, ki je enaka ponujeni ocenjeni vrednosti investicijskih ukrepov. Če ponudnik v katerem izmed zadnjih treh let še ni obstajal, se za to leto upošteva realizacija 0 EUR.

– da predloži finančni načrt, iz katerega so razvidni vsi stroški izvedbe investicijskih ukrepov in vsi stroški izvajanja dejavnosti ter da navede vire financiranja za pokritje predvidenih stroškov in izkaže, da razpolaga s finančnimi sredstvi, potrebnimi za realizacijo predvidenih ukrepov;

– da ima ustrezne izkušnje in reference na področju izvajanja dejavnosti;

– da poda pisno izjavo, da bo sklenil zahtevana zavarovanja;

– da poda pisno izjavo, da bo v primeru, da bo izbran, sprejel vse obveznosti, določene s tem odlokom, razpisno dokumentacijo in vzorcem pogodbe;

– da je sposoben zagotavljati izvajanje javno-zasebnega partnerstva na kontinuiran in kakovosten način, ob upoštevanju tega odloka, predpisov, normativov in standardov ter ob upoštevanju krajevnih običajev;

– da razpolaga z ustrezno tehnično opremo in kadri, ki omogočajo kvalitetno izvedbo prevzetih obveznosti;

– da je predložil opis tehnološke rešitve izvedbe investicijskih ukrepov, ki je skladen z zahtevami javnega partnerja;

– da bo uporabljal sodobne tehnologije in materiale, ki ustrezajo sodobnim standardom na trgu;

– da izpolnjuje vse obvezne zakonske pogoje po veljavni zakonodaji in iz razpisne dokumentacije javnega partnerja;

– da predloži pogodbo oziroma drugo dokazilo o ureditvi medsebojnih razmerij v primeru skupne ponudbe več fizičnih ali pravnih oseb;

– druge pogoje, določene v razpisni dokumentaciji.

Podrobnejše pogoje iz prejšnjega odstavka javni partner določi v javnem razpisu za podelitev javno-zasebnega partnerstva za izvedbo projekta.

Javni partner lahko v fazi javnega razpisa za podelitev javno-zasebnega partnerstva za izvedbo projekta od kandidata zahteva, da predloži dodatna pojasnila oziroma dokazila, s katerimi kandidat izkazuje izpolnjevanje pogojev iz tega člena.

#### 15. člen

(merila za izbor zasebnega partnerja)

Javni partner mora oblikovati jasna merila za izbor zasebnega partnerja, ki bodo omogočila izbor ekonomsko najugodnejšega kandidata za izvedbo tehnično investicijskih ukrepov.

Javni partner mora pri oblikovanju meril za izbor zasebnega partnerja zasledovati javni interes na način, da bodo bolje ocenjene ponudbe kandidatov, ki bodo zagotovili:

– nižji strošek električne energije za javnega partnerja in uporabnike;

– nižjo vrednost investicije v izvedbo investicijskih ukrepov;

– višji delež samooskrbe;

– krajše obdobje trajanja razmerja javno-zasebnega partnerstva.

Podrobnejšo vsebino meril za izbor zasebnega partnerja bo javni partner določil v okviru javnega razpisa.

#### 16. člen

(pooblastilo)

Za objavo javnega razpisa in izvedbo postopka izbire zasebnega partnerja je pooblaščen uprava Občine Cerknica.

Za izbor zasebnega partnerja in podpis pogodbe ter ostala dejanja v postopku sklenitve in izvajanja javno-zasebnega partnerstva je pooblaščen župan.

Akt izbire je akt poslovanja.

#### 17. člen

(strokovna komisija)

Za pripravo in izvedbo javnega razpisa, pregled in oceno prispelih vlog oziroma prijav ter za pripravo strokovnega poročila župan imenuje strokovno komisijo.

Strokovna komisija ima predsednika in najmanj štiri člane oziroma skupaj liho število članov komisije. Predsednik in ostali člani strokovne komisije morajo imeti najmanj visokošolsko izobrazbo in najmanj dve leti delovnih izkušenj z delovnega področja, ki ga pokrivajo, da lahko zagotovijo strokovno presojo vlog oziroma prijav.

Predsednik in vsi člani strokovne komisije morajo izpolnjevati pogoje iz drugega odstavka 52. člena ZJZP, kar potrdijo s podpisom izjave o izpolnjevanju teh pogojev.

Člana strokovne komisije, za katerega se ugotovi, da ne izpolnjuje pogojev iz drugega in tretjega odstavka tega člena, se nemudoma izloči iz strokovne komisije in se imenuje drugega člana.

Za izvedbo posameznih dejanj v postopku izvedbe javnega razpisa morajo biti navzoči najmanj trije člani strokovne komisije (npr. javno odpiranje prijav).

Strokovna komisija pripravi poročilo o ocenjevanju prispelih ponudb, ki ga posreduje županu. Poročilo o ocenjevanju prispelih ponudb pripravijo in podpišejo vsi navzoči člani strokovne komisije. Predmetno poročilo je podlaga za pripravo akta o izbiri.

Strokovno-tehnično pomoč in svetovanje v postopku prijave in izvedbe javnega razpisa za strokovno komisijo zagotavljajo strokovne službe javnega partnerja oziroma zunanji strokovnjaki. Člani strokovne komisije so lahko tudi neodvisni zunanji strokovnjaki, ki razpolagajo s specifičnim znanjem, potrebnim za uspešno izbiro zasebnega partnerja.

### V. VZPOSTAVITEV, TRAJANJE IN SPREMEMBE RAZMERJA JAVNO-ZASEBNEGA PARTNERSTVA

#### 18. člen

(vzpostavitev razmerja javno-zasebnega partnerstva)

Razmerje javno-zasebnega partnerstva je vzpostavljeno z dnem podpisa pogodbe, s katero se podrobneje uredijo medsebojna razmerja med javnim in zasebnim partnerjem. Veljavnost pogodbe je vezana na predložitev finančnega zavarovanja za dobro izvedbo pogodbenih obveznosti, v višini in pod pogoji, ki bodo podrobneje določeni v razpisni dokumentaciji in vzorcu pogodbe.

Akt o izbiri iz šestega odstavka prejšnjega člena preneha veljati, če izbrani zasebni partner ne podpiše pogodbe v roku 30 dni od prejema pisnega poziva javnega partnerja k podpisu pogodbe.

Sklenjena pogodba ima naravo javnopravne pogodbe, zato lahko javni partner v njej opredeli določene javnopravne elemente, s katerimi se varuje javni interes.

#### 19. člen

(trajanje in podaljšanje razmerja)

Pogodba se sklene za obdobje do 20 let.

Obdobje začne teči z dnem veljavnosti pogodbe in uvedbe zasebnega partnerja v posel. Obveznosti javnega partnerja in zasebnega partnerja, ki izhajajo iz sklenjene pogodbe, vključno z uvedbo zasebnega partnerja v posel, se izvedejo skladno s terminskim planom, ki bo opredeljen v pogodbi.

Javni partner in zasebni partner lahko s terminskim planom opredelita faznost izvedbe projekta, pri čemer se projekt razdeli na prvo pripravljalno fazo, drugo izvedbeno fazo in tretjo obratovalno fazo izvajanja javno-zasebnega partnerstva.

Trajanje obdobja javno-zasebnega partnerstva se skladno z vsakokrat veljavno zakonodajo lahko podaljša največ za polovico s pogodbo dogovorjenega obdobja, če za to obstajajo utemeljeni razlogi, še posebej v primeru, če je to potrebno zaradi dodatnih vlaganj zasebnega partnerja, ki so posledica

zahtev javnega partnerja ali njegovih ukrepov v javnem interesu. Obseg dodatnih vlaganj in obdobje podaljšanja se opredeli v aneksu k sklenjeni pogodbi.

V primeru podaljšanja razmerja javni partner in zasebni partner v postopku pogajanj brez predhodne objave uskladita vsebino aneksa, ki se sklene k sklenjeni pogodbi in v katerem se opredelijo čas podaljšanja, razlogi za podaljšanje in druge določbe, s katerimi se spreminja osnovno pogodbo. Pred sklenitvijo aneksa mora javni partner pripraviti investicijski dokument, s katerim potrdi upravičenost sklenitve aneksa.

#### 20. člen

(sprememba pogodbe)

Dopustne so sprememba pogodb med njeno veljavnostjo pod pogoji opredeljenimi v veljavnih predpisih.

### VI. ENOSTRANSKI UKREPI V JAVNEM INTERESU

#### 21. člen

(enostranski ukrepi v javnem interesu)

Javni partner ima pravico, ko je to nujno potrebno, da se zavaruje javni interes in doseže namen sklenjene pogodbe, da z enostranskim ukrepom poseže v vzpostavljeno razmerje javno-zasebnega partnerstva in zavaruje javni interes.

Kot enostranski ukrep v javnem interesu lahko javni partner uporabi:

- uvedbo izrednega nadzora nad izvajanjem pogodbe, kakor je opredeljen v 25. členu odloka;
- izdajo izrednih obveznih navodil zasebnemu partnerju;
- začasni prevzem izvedenih ukrepov v upravljanje;
- izvedbo investicijskih ali vzdrževalnih ukrepov za zavarovanje vrednosti izvedenih ukrepov;
- odvzem javno-zasebnega partnerstva;
- uveljavljanje odkupne pravice.

Ukrep javnega partnerja mora biti skladen z načelom sorazmernosti in ne sme prekomerno obremenjevati zasebnega partnerja.

Način in pogoji uveljavitve enostranskih ukrepov v javnem interesu se podrobneje opredelijo s pogodbo.

#### 22. člen

(začasni prevzem investicijskih ukrepov v upravljanje)

Javni partner ima pravico, ko je to nujno potrebno, da se zavaruje javni interes in doseže namen sklenjene pogodbe, da začasno prevzame izvedene investicijske ukrepe v upravljanje oziroma izvede investicijske ali vzdrževalne ukrepe za zavarovanje njihove vrednosti.

### VII. DOLŽNOST POROČANJA IN NADZOR NAD IZVAJANJEM POGODBE

#### 23. člen

(dolžnost poročanja)

Zasebni partner je dolžan skladno z veljavno zakonodajo in predpisi redno voditi vse potrebne evidence, poročila in drugo potrebno dokumentacijo in jih na zahtevo javnega partnerja predložiti v roku 15 dni od zahteve.

Zasebni partner je dolžan pripraviti letno poročilo po posameznih napravah za samooskrbo, ki zajema: opis stanja, opravljena dela oziroma ukrepe, morebitne potrebne dodatne investicije in ukrepe ter doseganje ciljev proizvodnje električne energije.

Zasebni partner je dolžan predložiti letno poročilo iz prejšnjega odstavka tega člena do 31. marca za preteklo koledarsko leto.

Ob prenehanju veljavnosti pogodbe zasebni partner v primerih iz drugega odstavka 6. člena skupaj s prenosom vse infrastrukture, vgrajene opreme in naprav, javnemu partnerju,

v celoti, v last in posest, brezplačno izroči tudi vse evidence in vso dokumentacijo (gradbena dovoljenja, soglasja, investicijsko dokumentacijo, projektno dokumentacijo, dokazila o ustreznosti, dnevnikе vzdrževanja, vse podatke glede proizvodnje idr.).

#### 24. člen

(ločeno vodenje računovodstva)

Zasebni partner mora za izvajanje javno-zasebnega partnerstva voditi ločeno računovodstvo v skladu z veljavnimi predpisi. Zasebni partner mora javnemu partnerju predložiti revidirano letno poročilo.

#### 25. člen

(nadzor nad izvajanjem pogodbe)

Redni nadzor nad izvajanjem pogodbe izvaja javni partner. Javni partner lahko za posamezna strokovna in druga opravila nadzora pooblasti pristojno strokovno službo uprave Občine Cerknica ali zunanjega izvajalca.

Javni partner lahko nad izvajanjem s pogodbo dogovorjene dejavnosti odredi tudi izreden nadzor. Za izvedbo izrednega nadzora župan imenuje posebno nadzorno komisijo.

Zasebni partner mora javnemu partnerju omogočiti nadzor, pregled naprav in opreme za izvajanje obveznosti ter omogočiti vpogled v vso dokumentacijo (npr. letne računovodske izkaze, revizorjevo poročilo), vključno z dokumentacijo, ki jo zasebni partner označi kot poslovno skrivnost in se nanaša na izvajanje javno-zasebnega partnerstva, nadalje vpogled v vodene zbirke podatkov ter nuditi zahtevane podatke in pojasnila.

Nadzor mora potekati tako, da ne ovira opravljanja redne dejavnosti zasebnega partnerja in tretjih oseb, praviloma le v poslovnem času zasebnega partnerja. Izvajalec nadzora se izkaže s pooblastilom javnega partnerja.

O nadzoru se sestavi zapisnik, ki ga podpišeta predstavnik zasebnega partnerja in javnega partnerja oziroma v primeru iz drugega odstavka tega člena predstavnik zasebnega partnerja in predsednik nadzorne komisije.

Javni partner si pridržuje pravico, da po petih letih opravi generalno revizijo izvajanja pogodbe. Generalna revizija se opravi najmanj pet let do preteka obdobja oziroma pogosteje po potrebi.

#### 26. člen

(nadzorni ukrepi)

Če pristojni organ javnega partnerja ugotovi, da zasebni partner ne izpolnjuje pravilno obveznosti iz javno-zasebnega razmerja, mu naloži izpolnitev teh obveznosti oziroma drugo ravnanje, ki izhaja iz tega odloka ali pogodbe.

### VIII. PRENEHANJE RAZMERJA JAVNO-ZASEBNEGA PARTNERSTVA IN POGODBE

#### 27. člen

(redno prenehanje)

Razmerje javno-zasebnega partnerstva redno preneha s pretekom časa, za katerega je bila pogodba sklenjena.

#### 28. člen

(predčasno prenehanje)

Razmerje javno-zasebnega partnerstva predčasno preneha na načine in pod pogoji, kakor so opredeljeni v tem odloku, podrobneje pa v pogodbi.

#### 29. člen

(sporazumna razveza pogodbe)

Pogodbene stranki lahko med trajanjem javno-zasebnega partnerstva tudi sporazumno razvežeta pogodbo.

Javni partner in zasebni partner se lahko sporazumeta za razvezo pogodbe, če ugotovita, da nadaljnje opravljanje dejav-

nosti iz pogodbe ni smotno ali mogoče. V tem primeru s pisnim sporazumom določita vse medsebojne pravice in obveznosti, ki izvirajo iz sporazumne razveze pogodbe ter tudi postopek prevzema naprav in opreme izvedenih investicijskih ukrepov, ki jih je vzpostavil zasebni partner.

30. člen  
(odvzem)

Pogodba lahko zaradi odvzema javno-zasebnega partnerstva s strani javnega partnerja predčasno preneha, če:

- zasebni partner ne začne z opravljanjem nalog iz tega odloka v ta to, s pogodbo določenem roku, zlasti če v dogovorjenem roku ne izvede dogovorjenih investicijskih ukrepov;
- je v javnem interesu, da se opravljanje nalog iz tega odloka preneha izvajati v obliki javnonaročniškega javno-zasebnega partnerstva;
- je proti zasebnemu partnerju uveden postopek prisilne poravnave ali stečaja ali drug postopek, ki ima za posledico prenehanje obstoja zasebnega partnerja ali drugo obliko ugotovljene insolventnosti zasebnega partnerja;
- je bila zasebnemu partnerju izdana sodna odločba zaradi kršitve predpisov, pogodbe ali upravnih aktov, izdanih za izvajanje javno-zasebnega partnerstva, na podlagi katere utemeljeno ni mogoče pričakovati nadaljnjega pravnega izvajanja javno-zasebnega partnerstva;
- obstaja utemeljen dvom, da zasebni partner v bistvenem delu ne bo izpolnil prevzetih obveznosti;
- je po sklenitvi pogodbe ugotovljeno, da je zasebni partner dal zavajajoče in neresnične podatke, ki so vplivali na podelitev javno-zasebnega partnerstva;
- se uveljavlja protikorupcijska klavzula iz pogodbe.

Odvzem javno-zasebnega partnerstva ni dopusten v primeru, če je do okoliščin, ki bi odvzem utemeljevale, prišlo zaradi višje sile.

Postopek za odvzem javno-zasebnega partnerstva v primeru iz tretje alineje prvega odstavka tega člena javni partner ustavi, če je predlog za začetek stečajnega postopka pravnomočno zavrnjen in če je prisilna poravnava sklenjena ali potrjena.

Pogoji iz četrte alineje prvega odstavka tega člena, na podlagi katerih lahko začne javni partner postopek za odvzem javno-zasebnega partnerstva, so izpolnjeni v trenutku, ko postane sodna ali upravna odločba pravnomočna.

Obstoj razlogov iz prve, druge, pete, šeste in sedme alineje prvega odstavka tega člena se podrobneje določi v pogodbi.

Javni partner mora zasebnemu partnerju o odvzemu javno-zasebnega partnerstva izdati upravno odločbo, ki jo izda uprava Občine Cerknica. Razmerje javno-zasebnega partnerstva preneha z dnem dokončnosti odločbe o odvzemu.

V primeru odvzema javno-zasebnega partnerstva je zasebni partner dolžan prenesti v last javnega partnerja vse izvedene ukrepe in opremo, javni partner pa je zasebnemu partnerju dolžan plačati vrednost predanih ukrepov in opreme, izračunano po metodologiji, določeni v pogodbi, zmanjšano za nastalo škodo javnega partnerja.

31. člen  
(odkup)

Zasebni partner se s pogodbo zaveže, da bo javnemu partnerju na njegovo zahtevo prodal vzpostavljeno razmerje in pravice iz pogodbe, vključno z napravami in opremo izvedenih investicijskih ukrepov (odkupna pravica javnega partnerja).

Javni in zasebni partner s pogodbo opredelita vsebino in pogoje uveljavljanja odkupa razmerja javno-zasebnega partnerstva.

Javni partner lahko odkupi razmerje javno-zasebnega partnerstva tudi na posamezni površini oziroma objektu, ki je predmet izvajanja pogodbe po tem odloku.

O odkupu razmerja izda župan akt o odkupu, v katerem določi rok za odkup in prenehanje pogodbe, obseg odkupa

razmerja ter vrednost odkupa. Javni partner v dogovorjenem obsegu prevzame naprave in opremo izvedenih investicijskih ukrepov v zvezi z izvajanjem razmerja javno-zasebnega partnerstva.

Odkup je lahko tudi prisilen. Za prisilen odkup razmerja javno-zasebnega partnerstva se uporabljajo določbe predpisov, ki urejajo razlastitev. Ob prisilnem odkupu je javni partner dolžan plačati zasebnemu partnerju odškodnino, ki se določa po predpisih o razlastitvi.

32. člen  
(razdrtje pogodbe)

Če bodisi javni partner bodisi zasebni partner ne izpolnita svoje obveznosti, lahko druga stranka zahteva izpolnitev obveznosti ali pa pod pogoji, določenimi z zakonom, tem odlokom in s pogodbo, odstopi od pogodbe z navadno izjavo.

Javni partner lahko odstopi od pogodbe v naslednjih primerih:

- če zasebni partner javno-zasebnega partnerstva ne izvaja redno, strokovno, pravočasno ter zato povzroča motnje v izvajanju nalog iz tega odloka ali javnemu partnerju povzroča škodo;
- zaradi ponavljajočih in dokumentiranih kršitev predpisov ali pogodbe s strani zasebnega partnerja;
- če zasebni partner pogodbo krši tako, da nastaja ali bi lahko nastala večja škoda javnemu partnerju, uporabnikom oziroma upravljavcem površin oziroma objektov ali tretjim osebam;
- če zasebni partner kljub pisnemu opozorilu javnega partnerja ne izpolnjuje prevzetih obveznosti na način, določen s tem odlokom in pogodbo;
- v drugih primerih, določenih s pogodbo.

S pogodbo se lahko podrobneje opredeli način in pogoje, pod katerimi je dopustno enostransko razdrtje pogodbe s strani javnega partnerja.

Zasebni partner lahko odstopi od pogodbe, če javni partner ne izpolnjuje svojih obveznosti iz pogodbe tako, da to zasebnemu partnerju ne omogoča izvajanje pogodbe.

Enostransko razdrtje pogodbe ni dopustno, če je do okoliščin, ki bi takšno razdrtje utemeljevale, prišlo zaradi višje sile.

Ob razdrtju pogodbe je zasebni partner dolžan prenesti v last javnega partnerja naprave in opremo izvedenih investicijskih ukrepov v zvezi z izvajanjem javno-zasebnega partnerstva, javni partner pa je zasebnemu partnerju dolžan plačati njihovo vrednost, izračunano po metodologiji, določeni v pogodbi, v roku, določenem v pogodbi, zmanjšano za nastalo škodo javnega partnerja.

S pogodbo se določijo višina pogodbene kazni (penali) in pogoji za unovčenje finančnega zavarovanja za dobro in pravočasno izvedbo pogodbenih obveznosti, če je krivda za razdrtje pogodbe na strani zasebnega partnerja.

Za razdrtje pogodbe po tem členu se uporabljajo določbe predpisa, ki ureja obligacijska razmerja, glede odstopa od pogodbe zaradi neizpolnitve.

33. člen  
(prenos javno-zasebnega partnerstva)

Zasebni partner ne sme brez predhodnega pisnega soglasja javnega partnerja prenesti javno-zasebnega partnerstva na tretjo osebo.

Prenos javno-zasebnega partnerstva je brez soglasja javnega partnerja dopusten le v primeru, ko nov zasebni partner, ki izpolnjuje pogoje iz 14. člena tega odloka, v celoti ali delno nasledi prvotnega zasebnega partnerja po prestrukturiranju podjetja, vključno s prevzemom, združitvijo, pripojitvijo ali insolventnostjo, če to ne vključuje bistvenih sprememb pogodbe iz tretjega odstavka 20. člena tega odloka. O statusnih spremembah ter pomembnejših spremembah v strukturi članstva, vodenja ali nadzora je zasebni partner dolžan javnega partnerja obvestiti.

## 34. člen

(izločitvena pravica)

Ne glede na dogovorjeni model lastninske pravice ima v primeru stečaja oziroma drugega načina prenehanja zasebnega partnerja (likvidacija, izbris) javni partner pravico, da za naprave in opremo javno-zasebnega partnerstva v lasti zasebnega ali javnega partnerja, ob plačilu ustreznega dela vrednosti izločenega premoženja v stečajno oziroma likvidacijsko maso, na teh uveljavlja izločitveno pravico.

## IX. VIŠJA SILA IN SPREMENJENE OKOLIŠČINE

## 35. člen

(višja sila)

Zasebni partner mora v okviru objektivnih možnosti nadaljevati z opravljanjem nalog iz tega odloka in sklenjene pogodbe zaradi nepredvidljivih okoliščin, nastalih zaradi višje sile. O nastopu okoliščin, ki pomenijo višjo silo, se morata stranki v roku največ treh delovnih dni medsebojno obvestiti in dogovoriti o izvajanju nalog iz tega odloka in pogodbe v takšnih okoliščinah.

Zasebni partner ima pravico zahtevati od javnega partnerja povračilo stroškov, ki so nastali zaradi opravljanja nalog iz tega odloka in pogodbe zaradi višje sile.

## 36. člen

(spremenjene okoliščine)

Če nastanejo po sklenitvi pogodbe okoliščine, ki bistveno otežujejo izpolnjevanje obveznosti ene stranke in to v takšni meri, da bi bilo kljub posebni javnopravni naravi pogodbe nepravično pogodbeno tveganje prevaliti pretežno ali izključno zgolj na enega pogodbenega partnerja, ima stranka, ki zaradi spremenjenih okoliščin ne more uresničiti namena pogodbe, pravico zahtevati spremembo pogodbe na način, da se ustrezni pogodbeni pogoji pravično spremenijo.

Spremenjene okoliščine iz prejšnjega odstavka niso razlog za zahtevo po razvezi pogodbe in za enostransko prenehanje pogodbe. Kljub spremenjenim okoliščinam je zasebni partner dolžan izpolnjevati obveznosti iz tega odloka in pogodbe.

O nastopu spremenjenih okoliščin se morata stranki v roku največ treh delovnih dni medsebojno pisno obvestiti in dogovoriti o izvajanju pogodbe v takšnih okoliščinah.

V kolikor javni partner in zasebni partner ne dosežeta dogovora o spremembi pogodbe na način, da se ustrezni pogodbeni pogoji pravično spremenijo, je zasebni partner dolžan izpolnjevati obveznosti iz tega odloka in pogodbe, v primeru spora pa ima pravico, da po sodni poti zahteva pravično spremembo ustreznih pogodbenih pogojev.

## 37. člen

(uporaba prava)

Za vsa razmerja in spore, ki izhajajo iz sklenjenega razmerja javno-zasebnega partnerstva na podlagi tega odloka, se uporabi izključno pravo Republike Slovenije.

Za reševanje sporov, povezanih s sklenitvijo, izpolnitvijo ali prenehanjem pogodbe, ali v zvezi izvajanjem javno-zasebnega partnerstva, je pristojno stvarno in krajevno pristojno sodišče.

## X. KONČNA DOLOČBA

## 38. člen

(začetek veljavnosti odloka)

Ta odlok začne veljati naslednji dan po objavi v Uradnem listu Republike Slovenije.

Št. 007-0019/2024

Cerknica, dne 12. decembra 2024

Župan  
Občine Cerknica  
**Marko Rupar**

**PRILOGA 1: SEZNAM POVRŠIN OZIROMA OBJEKTOV**

<b>Št.</b>	<b>Objekt</b>	<b>Naslov</b>
1.	Osnovna šola Notranjski odred Cerknica	Cesta 4. maja 92, Cerknica
2.	ZZZS 1	Partizanska cesta 2a, Cerknica
3.	Dom na Slivnici	Martinjak 114, Martinjak
4.	Osnovna šola Begunje (kuhinja)	Begunje pri Cerknici 26, Begunje pri Cerknici
5.	Osnovna šola in Vrtec Grahovo	Grahovo 120, Grahovo
6.	Športna dvorana Rakek	Partizanska cesta 28, Rakek
7.	Planinsko društvo	Čabranska ulica 9, Cerknica

## IG

## 3394. Odlok o proračunu Občine Ig za leto 2025

Na podlagi 29. člena Zakona o lokalni samoupravi (Uradni list RS, št. 94/07 – uradno prečiščeno besedilo, 76/08, 79/09, 51/10, 40/12 – ZUJF, 11/14 – popr., 14/15 – ZUUJFO, 11/18 – ZSPDLS-1 in 30/18, 61/20 – ZIUZEOP-A, 80/20 – ZIUOOPE in 62/25 – odl. US), 29. člena Zakona o javnih financah (Uradni list RS, št. 11/11 – uradno prečiščeno besedilo, 14/13 – popr., 101/13, 55/15 – ZFisP, 96/15 – ZIPRS1617 in 13/18, 195/20 – odl. US, 18/23 – ZDU-10 in 76/23) in 102. člena Statuta Občine Ig (Uradni list RS, št. 39/16) je Občinski svet Občine Ig na 21. redni seji 11. 12. 2024 sprejel

## ODLOK

## o proračunu Občine Ig za leto 2025

## 1. SPLOŠNA DOLOČBA

## 1. člen

(vsebina odloka)

S tem odlokom se za Občino Ig za leto 2025 določajo proračun, postopki izvrševanja proračuna ter obseg zadolževanja in poroštvo občine in javnega sektorja na ravni občine (v nadaljnjem besedilu: proračun).

2. VIŠINA SPLOŠNEGA DELA PRORAČUNA  
IN STRUKTURA POSEBNEGA DELA PRORAČUNA

## 2. člen

(sestava proračuna in višina splošnega dela proračuna)

V splošnem delu proračuna so prikazani prejemki in izdatki po ekonomski klasifikaciji do ravni pod kontov.

Splošni del proračuna se na ravni podskupin kontov določa v naslednjih zneskih:

A. BILANCA PRIHODKOV IN ODHODKOV		v evrih
Skupina/ podskupina kontov	NAMEN	PRORAČUN 2025
	I. SKUPAJ PRIHODKI (70+71+72+73+74)	10.981.731,49
	TEKOČI PRIHODKI (70+71)	8.869.477,72
70	DAVČNI PRIHODKI	6.702.073,72
700	Davki na dohodek in dobiček	5.810.191,00
703	Davki na premoženje	769.000,00
704	Domači davki na blago in storitve	122.882,72
706	Drugi davki	0,00
71	NEDAVČNI PRIHODKI	2.167.404,00
710	Udeležba na dobičku in dohodki od premoženja	211.821,00
711	Takse in pristojbine	14.000,00
712	Globe in druge denarne kazni	185.500,00
713	Prihodki od prodaje blaga in storitev	217.300,00
714	Drugi nedavčni prihodki	1.538.783,00
72	KAPITALSKI PRIHODKI	59.400,00
720	Prihodki od prodaje osnovnih sredstev	0,00
721	Prihodki od prodaje zalog	0,00
722	Prihodki od prodaje zemljišč in nematerialnega premoženja	59.400,00

73	PREJETE DONACIJE	0,00
730	Prejete donacije iz domačih virov	0,00
731	Prejete donacije iz tujine	0,00
74	TRANSFERNI PRIHODKI	2.052.853,77
740	Transforni prihodki iz drugih javnofinančnih institucij	913.805,74
741	Prejeta sredstva iz državnega proračuna iz sredstev proračuna Evropske unije	1.139.048,03
78	PREJETA SREDSTVA IZ EVROPSKE UNIJE	0,00
787	Prejeta sredstva od drugih evropskih institucij	0,00
	II. SKUPAJ ODHODKI (40+41+42+43)	13.698.513,87
40	TEKOČI ODHODKI	4.314.394,61
400	Plače in drugi izdatki zaposlenim	737.793,52
401	Prispevki delodajalcev za socialno varnost	118.221,25
402	Izdatki za blago in storitve	3.039.817,22
403	Plačila domačih obresti	192.317,00
409	Rezerve	226.245,62
41	TEKOČI TRANSFERI	3.827.639,73
410	Subvencije	194.500,00
411	Transferi posameznikom in gospodinjstvom	2.034.216,32
412	Transferi neprofitnim organizacijam in ustanovam	296.120,83
413	Drugi tekoči domači transferi	1.302.802,58
414	Tekoči transferi v tujino	0,00
42	INVESTICIJSKI ODHODKI	5.199.918,53
420	Nakup in gradnja osnovnih sredstev	5.199.918,53
43	INVESTICIJSKI TRANSFERI	356.561,00
431	Investicijski transferi pravnim in fizičnim osebam	260.189,00
432	Investicijski transferi proračunskim uporabnikom	96.372,00
	III. PRORAČUNSKI PRESEŽEK, PRIMANJKLJAJ (I.-II.)	-2.716.782,38
B. RAČUN FINANČNIH TERJATEV IN NALOŽB		
	IV. PREJETA VRAČILA DANIH POSOJIL IN PRODAJA KAPITALSKIH DELEŽEV (750+751+752)	0,00
75	PREJETA VRAČILA DANIH POSOJIL	0,00
750	Prejeta vračila danih posojil	0,00
751	Prodaja kapitalskih deležev	0,00
752	Kupnine iz naslova privatizacije	0,00
	V. DANA POSOJILA IN POVEČANJA KAPITALSKIH DELEŽEV (440+441+442)	0,00
44	DANA POSOJILA IN POVEČANJE KAPITALSKIH DELEŽEV	0,00
440	Dana posojila	0,00

441	Povečanja kapitalskih deležev in naložb	0,00
442	Poraba sredstev kupnin iz naslova privatizacije	0,00
	VI. PREJETA POSOJILA – DANA POSOJILA IN SPREMEMBE KAPITALSKIH DELEŽEV (IV.-V.)	0,00
<b>C. RAČUN FINANCIRANJA</b>		
	VII. ZADOLŽEVANJE (500)	1.285.056,15
50	ZADOLŽEVANJE	1.285.056,15
500	Domače zadolževanje	1.285.056,15
	VIII. ODPLAČILA DOLGA (550)	515.156,72
55	ODPLAČILA DOLGA	515.156,72
550	Odplačila domačega dolga	515.156,72
	IX. SPREMEMBA STANJA SREDSTEV NA RAČUNU (I.+IV.+VII.-II.-V.-VIII.)	-1.946.882,95
	X. NETO ZADOLŽEVANJE (VII.-VIII.)	769.899,43
	XI. NETO FINANCIRANJE (VI.+VII.-VIII.-IX.)	2.716.782,38
	STANJE SREDSTEV NA RAČUNIH NA DAN 31. 12. 2024	1.946.882,95

Posebni del proračuna sestavljajo finančni načrti neposrednih uporabnikov, ki so razdeljeni na področja proračunske porabe, glavne programe in podprograme, predpisane s programsko klasifikacijo izdatkov občinskih proračunov. Podprogram je razdeljen na proračunske postavke, te pa na podskupine kontov, konte in pod konte, določene s predpisanim kontnim načrtom.

Načrt razvojnih programov sestavljajo projekti.

### 3. POSTOPKI IZVRŠEVANJA PRORAČUNA

#### 3. člen

(izvrševanje proračuna)

V tekočem letu se izvršuje proračun tekočega leta.

Proračun se izvršuje skladno s določbami zakona, ki ureja javne finance in podzakonskimi predpisi, izdanimi na njegovi podlagi in tega odloka.

Proračun se izvršuje na ravni proračunske postavke – pod konta.

Veljavni načrt razvojnih programov tekočega leta mora biti za tekoče leto usklajen z veljavnim proračunom.

#### 4. člen

(namenski prihodki in odhodki proračuna)

Namenski prihodki proračuna so poleg prihodkov, določenih v prvem stavku prvega odstavka 43. člena ZJF in prvem odstavku 80. člena ZJF, tudi naslednji prihodki:

1. prihodki požarne takse po 60. členu Zakona o varstvu pred požarom, ki se uporabljajo za namene, določene v tem zakonu,

2. okoljska dajatev za onesnaževanje okolja zaradi odvajanja odpadnih voda,

3. pristojbina za vzdrževanje gozdnih cest,

4. koncesijska dajatev za trajnostno gospodarjenje z divjadjo,

5. sredstva po četrtem odstavku 27. člena Zakona o gošpodarjenju z gozdovi,

6. komunalni prispevek in

7. drugi prihodki, katerih namenska raba je predpisana s področnimi predpisi.

#### 5. člen

(prerazporejanje pravic porabe)

Osnova za prerazporejanje pravic porabe je zadnji sprejeti proračun, spremembe proračuna ali rebalans proračuna za leto izvrševanja.

O prerazporeditvah pravic porabe v posebnem delu proračuna (finančnem načrtu neposrednega uporabnika) med glavnimi programi v okviru področja proračunske porabe odloča na predlog neposrednega uporabnika župan.

Župan s poročilom o izvrševanju proračuna za obdobje januar–junij 2025 in konec leta z zaključnim računom poroča občinskemu svetu o veljavnem proračunu za leto 2025 in njegovi realizaciji.

#### 6. člen

(odpiranje proračunskih postavk in kontov)

Župan lahko med izvrševanjem proračuna odpre novo proračunsko postavko, če so izpolnjeni pogoji iz 32. člena Pravilnika o postopkih za izvrševanje proračuna Republike Slovenije (Uradni list RS, št. 50/07, 61/08, 99/09 – ZIPRS1011, 3/13, 81/16, 11/22, 96/22, 105/22 – ZZNSPP, 149/22 in 106/23), ki se na podlagi drugega odstavka 1. člena navedenega pravilnika smiselno uporablja tudi za občine.

#### 7. člen

(obveznosti uporabnikov sredstev)

Uporabniki sredstev občinskega proračuna morajo izvrševati svoje naloge v mejah sredstev, ki so jim odobrena z občinskim proračunom in le za namene, za katere so jim bila sredstva dodeljena.

Uporabniki ne smejo prevzemati na račun občinskega proračuna obveznosti, ki bi presegle v proračunu dodeljena sredstva.

#### 8. člen

(največji dovoljeni obseg prevzetih obveznosti v breme proračunov prihodnjih let)

Neposredni uporabnik lahko v letu 2025 odda javno naročilo za celotno vrednost projekta, ki je vključen v načrt razvojnih programov, če so zanj načrtovane pravice porabe na proračunskih postavkah v sprejetem proračunu.

Skupni obseg prevzetih obveznosti neposrednega uporabnika za investicijske odhodke in investicijske transfere (podskupini kontov 420 in 430), ki bodo zapadle v plačilo v prihodnjih letih, ne sme presežati 50% pravic porabe v sprejetem finančnem načrtu neposrednega uporabnika, od tega:

1. v letu 2026 največ 40% navedenih pravic porabe in

2. v ostalih prihodnjih letih skupaj največ 10% navedenih pravic porabe.

Skupni obseg prevzetih obveznosti neposrednega uporabnika, ki bodo zapadle v plačilo v prihodnjih letih za blago in storitve in za tekoče transfere (skupini kontov 40 in 41), ne sme presežati 25% pravic porabe v sprejetem finančnem načrtu neposrednega uporabnika.

Omejitve iz prejšnjega odstavka tega člena ne veljajo za prevzemanje obveznosti z najemnimi pogodbami, razen če na podlagi teh pogodb lastninska pravica preide oziroma lahko preide iz najemodajalca na najemnika, in prevzemanje obveznosti za pogodbe za dobavo elektrike, telefona, vode, komunalnih storitev in drugih storitev, potrebnih za operativno delovanje neposrednih uporabnikov ter prevzemanje obveznosti za pogodbe, ki se financirajo iz namenskih sredstev EU, namenskih sredstev finančnih mehanizmov in sredstev drugih donatorjev.

Prevzete obveznosti iz drugega in tretjega odstavka tega člena se načrtujejo v finančnem načrtu neposrednega uporabnika in načrtu razvojnih programov.

#### 9. člen

(spreminjanje načrta razvojnih programov)

Neposredni uporabnik vodi evidenco projektov iz veljavnega načrta razvojnih programov. Načrt razvojnih programov

mora biti usklajen s posebnim delom proračuna na kontih skupine 42, 43 in 410.

Spremembe veljavnega načrta razvojnih programov so nove uvrstitve projektov v načrt razvojnih programov in druge spremembe projektov.

O spremembi vrednosti veljavnih projektov do 20 % izhodiščne vrednosti odloča župan. Občinski svet odloča o uvrstitvi projektov v veljavni načrt razvojnih programov in o spremembi vrednosti projektov nad 20 % izhodiščne vrednosti projektov.

Spremembe vrednosti projektov v NRP, ki presegajo možnosti zagotovitve sredstev s prerazporeditvami župana, se v proračun uvrščajo z rebalansom proračuna.

Projekte, za katere se zaradi prenosa plačil v tekoče leto, zaključek financiranja prestavi iz predhodnega v tekoče leto, neposredni uporabnik uvrsti v načrt razvojnih programov 30 dni po uveljavitvi proračuna.

#### 10. člen

(proračunski skladi)

Proračunski skladi so:

1. račun proračunske rezerve, oblikovane po 49. členu ZJF.

Proračunska rezerva se v letu 2025 oblikuje v višini 161.960,92 evrov.

Na predlog za finance pristojnega organa občinske uprave odloča o uporabi sredstev proračunske rezerve za namene iz drugega odstavka 49. člena ZJF do višine 10.000 eur župan in o tem s pisnimi poročili obvešča občinski svet.

#### 11. člen

Če so izpolnjeni pogoji iz tretjega odstavka 77. člena ZJF, lahko župan dolžniku do višine 10.000 evrov odpiše oziroma delno odpiše plačilo dolga.

Odpisi dolgov na podlagi stečajev pravnih oseb in osebnih stečajev se ne štejejo v obseg odpisov dolgov po tem členu.

Kot dolgovi po četrtem odstavku 77. člena ZJF se ne štejejo dolgovi do občine iz naslova obveznih dajatev.

### 4. OBSEG ZADOLŽEVANJA IN POROŠTEV OBČINE IN JAVNEGA SEKTORJA

#### 12. člen

(obseg zadolževanja občine in izdanih poroštev občine)

Za kritje presežkov odhodkov nad prihodki v bilanci prihodkov in odhodkov, presežkov izdatkov nad prejemki v računu finančnih terjatev in naložb ter odplačila dolgov v računu financiranja se lahko občina v letu 2025 zadolži za 1.285.056,15 evrov.

Obseg poroštev občine za izpolnitev obveznosti javnih zavodov in javnih podjetij, katerih ustanoviteljica je Občina Ig, v letu 2025 ne sme preseči skupne višine glavnice 0 evrov.

#### 13. člen

(obseg zadolževanja javnih zavodov in javnih podjetij ter obseg zadolževanja in izdanih poroštev pravnih oseb, v katerih ima občina odločujoč vpliv na upravljanje)

Pravne osebe javnega sektorja na ravni občine – javni zavodi, katerih ustanoviteljica je občina se v letu 2025 ne morejo zadolžiti.

### 5. PREHODNE IN KONČNE DOLOČBE

#### 14. člen

(začasno financiranje v letu 2026)

V obdobju začasnega financiranja Občine Ig v letu 2026, če bo začasno financiranje potrebno, se uporablja ta odlok in sklep o določitvi začasnega financiranja.

#### 15. člen

(uveljavitev odloka)

Ta odlok začne veljati naslednji dan po objavi v Uradnem listu Republike Slovenije, uporablja pa se od 1. januarja 2025 dalje.

Št. 410-005/2024

Ig, dne 12. decembra 2024

Župan  
Občine Ig  
**Zlatko Usenik**

### 3395. Odlok o občinskem podrobnem prostorskem načrtu za območji KU-8 in KU-9 v Občini Ig

Na podlagi 115. in 119. člena ob upoštevanju 289. člena Zakona o urejanju prostora (ZUreP-2; Uradni list RS, št. 61/17, 199/21 – ZUreP-3 in 20/22 – odl. US) v povezavi z 298. členom Zakona o urejanju prostora (ZUreP-3; Uradni list RS, št. 199/21, 18/23 – ZDU-10, 78/23 – ZUNPEOVE, 95/23 – ZIUOPZP in 23/24) in 15. člena Statuta Občine Ig (Uradni list RS, št. 39/16) je Občinski svet Občine Ig na 21. redni seji dne 11. 12. 2024 sprejel

## ODLOK

### o občinskem podrobnem prostorskem načrtu za območji KU-8 in KU-9 v Občini Ig

#### I. SPLOŠNE DOLOČBE

##### 1. člen

(predmet odloka)

(1) S tem odlokom se sprejme občinski podrobni prostorski načrt za območji KU-8 in KU-9 v Občini Ig (v nadaljevanju OPPN).

(2) Predmet OPPN je določitev prostorskih izvedbenih pogojev za prostorsko zasnovano enot urejanja prostora KU-8 in KU-9, za gradnjo stavb splošnega družbenega pomena – šole (KU-8) ter površin za turizem, ki so namenjene kmečkemu turizmu, apartmajskim in drugim objektom za kratkotrajno nastanitev (KU-9), s potrebno prometno in komunalno-energetsko infrastrukturo.

##### 2. člen

(sestavni deli in spremljajoče gradivo OPPN)

OPPN vsebuje tekstualni, grafični del in spremljajoče gradivo z naslednjo vsebino:

- A. TEKSTUALNI DEL
  - I. SPLOŠNE DOLOČBE
  - II. UMESTITEV NAČRTOVANE UREDITVE V PROSTOR
  - III. VPLIVI IN POVEZAVE PROSTORSKIH UREDITEV S SOSEDNJI OBMOČJI
  - IV. REŠITVE NAČRTOVANIH OBJEKTOV IN POVRŠIN
  - V. POGOJI IN USMERITVE ZA PROJEKTIRANJE IN GRADNJO NAČRTOVANIH PROSTORSKIH UREDITEV
  - VI. ZASNOVA PROJEKTHNIH REŠITEV PROMETNE, ENERGETSKE, KOMUNALNE IN DRUGE GOSPODARSKE INFRASTRUKTURE IN OBVEZNOSTI PRIKLJUČEVANJA OBJEKTOV NANJO
  - VII. REŠITVE IN UKREPI ZA CELOSTNO OHRANJANJE KULTURNE DEDIŠČINE

- VIII. REŠITVE IN UKREPI ZA VAROVANJE OKOLJA, NARAVNIH VIROV TER OHRANJANJA NARAVE, VARSTVO KULTURNE DEDIŠČINE
- IX. REŠITVE IN UKREPI ZA OBRAMBO TER VARSTVO PRED NARAVNIMI IN DRUGIMI NESREČAMI, VKLJUČNO Z VARSTVOM PRED POŽAROM
- X. ETAPNOST IZVEDBE PROSTORSKE UREDITVE
- XI. DOPUSTNA ODSTOPANJA
- XII. PREHODNE IN KONČNE DOLOČBE
- B. GRAFIČNI NAČRTI
- B.1 Izsek iz kartografskega dela prostorskega reda Občine Ig 1:1000
- B.2 Območje OPPN z obstoječim parcelnim stanjem 1:1000
- B.3 Prikaz vplivov in povezav s sosednjimi območji 1:1000
- B.4 Ureditvena situacija 1:500
- B.5 Prikaz vplivov na okolje 1:2500
- B.6 Prikaz poteka omrežij in priključevanja na gospodarsko javno infrastrukturo 1:500
- B.7 Karakteristični prerezi območja OPPN 1:500
- B.8 Parcelacija 1:1000
- B.9 Požarna varnost 1:1000
- C. POVZETEK GLAVNIH TEHNIČNIH ZNAČILNOSTI OZIROMA PODATKOV O PROSTORSKI UREDITVI
- D. SPREMLJAJOČE GRADIVO OPPN
- D.1 Izvleček iz hierarhično višjih prostorskih aktov
- D.2 Prikaz stanja prostora na obravnavanem območju
- D.3 Seznam strokovnih podlag in upoštevanih predpisov
- D.4 Seznam nosilcev urejanja prostora, analiza smernic in pridobljena mnenja
- D.5 Obrazložitev in utemeljitev prostorskega akta
- D.6 Povzetek za javnost

## 3. člen

(pomen izrazov)

(1) Faktor zazidanosti (FZ) je razmerje med zazidano površino pod stavbami in celotno površino gradbene parcele. Pri izračunu faktorja zazidanosti je potrebno v zazidano površino vključiti tudi površine pomožnih objektov, ki so stavbe. V zazidano površino niso vključeni:

- zgradbe ali deli zgradb, ki ne segajo nad površino zemljišča, v kolikor je zemljišče nad njimi možno uporabljati kot funkcionalno zemljišče stavbe;
- sekundarni deli, npr. napušči, vodoravni sončni zasloni, nadstreški, balkoni, v kolikor je zemljišče pod njimi možno uporabljati kot funkcionalno zemljišče stavbe.

(2) Gradbena meja (v nadaljevanju: GM) je črta, ki je novozgrajeni oziroma načrtovani objekti ne smejo presegati, lahko pa se je dotikajo ali pa so od nje odmaknjeni v notranjost zemljišča.

(3) Gradbena linija (v nadaljevanju: GL) določa tlorisno projekcijo navpične ravnine, na katero mora biti postavljena fasadna ravnina stavbe.

(4) Kolenčni zid je obodni zid objekta, ki poteka od vrha nosilne plošče do kapne lege. Višina kolenčnega zidu se meri od gotovega tlaka zadnjega nadstropja do točke loma vertikalne v poševni del zaključnega sloja strešne konstrukcije.

(5) Ureditvena enota (v nadaljevanju: UE) je območje ene ali več zemljiških parcel oziroma njihovih delov s skupnimi značilnostmi glede vrste dejavnosti ter prostorsko izvedenih pogojev za gradnjo objektov in ostalih ureditev.

## II. UMESTITEV NAČRTOVANE UREDITVE V PROSTOR

## 4. člen

(umestitev OPPN v prostor)

Območje urejanja OPPN za območji KU-8 in KU-9 se nahaja v hribovitem delu Občine Ig, na začetku naselja Visoko. Na

severni strani meji na javno pot JP 633701 Visoko–sv. Nikolaj ter na območje stanovanjskih hiš, na južni strani na gozd, na vzhodni in zahodni strani pa meji na območje trajnih travnikov.

## 5. člen

(prostorske ureditve OPPN)

(1) Z OPPN je za območje KU-8 predvidena sanacija nelegalnega kopa in gradnja objektov družbenega pomena – šole z večnamensko dvorano ter pripadajočih zunanjih (športnih in drugih) površin. Za območje KU-9 so načrtovane ureditve površin za turizem, ki so namenjene za gradnjo objektov kmečkega turizma, apartmajev in drugih objektov za kratkotrajno nastanitev ter pripadajočih zunanjih površin. Na območju OPPN se izvajajo tudi ureditve parkirišč, ter ureditve zelenih površin.

(2) Z OPPN se načrtujejo tudi zunanje prostorske ureditve za nemoteno izvedbo in rabo načrtovanih stavb in spremljajočih ureditev iz prvega odstavka tega člena, in sicer:

- prometne ureditve,
- ureditev komunalne, energetske in telekomunikacijske infrastrukture.

## 6. člen

(območje OPPN)

(1) Območje OPPN se nahaja ob javni poti JP 633701 Visoko – sv. Nikolaj, po kateri poteka severna meja območja. Ostale meje OPPN potekajo po kmetijskih zemljiščih oziroma gozdu.

(2) Območje OPPN obsega naslednja zemljišča (stanje katastra nepremičnin v maju 2021):

- parcele št. 758/3, 758/5, 759/64, 759/71, 759/72, 759/81, 1349/3, 1349/4, 1349/5, 1349/9, 1349/16, 1349/17, 1349/18 vse k.o. Zapotok in
- dele parcel št: 758/4, 758/9, 759/63, 759/95, 759/96, 1349/19 vse k.o. Zapotok.

(3) Meja območja OPPN je določena v grafičnem delu OPPN št. B.2.

## 7. člen

(posegi izven območja OPPN)

(1) S priključevanjem oziroma navezavo infrastrukturnih vodov in naprav ter izgradnjo avtobusnih postajališč izven območja OPPN se zagotavlja funkcioniranje objektov in ureditev, ki so načrtovani v območju OPPN.

(2) Območje prestavitve, novogradnje oziroma rekonstrukcij javne gospodarske infrastrukture sme obsegati tiste površine oziroma zemljišča izven območja OPPN, ki so minimalno zahtevana za potrebne navezave oziroma vzpostavitev ustreznega profila javne ceste.

## III. VPLIVI IN POVEZAVE PROSTORSKIH UREDITEV S SOSEDNIMI OBMOČJI

## 8. člen

(vplivi in povezave prostorske ureditve s sosednjimi območji)

(1) Načrtovane ureditve na vzhodnem in zahodnem delu območja OPPN mejijo na obstoječe kmetijske površine, na južnem delu mejijo deloma na gozd, deloma pa na kmetijske površine. Na severnem delu območja OPPN meji na obstoječe cestne povezave.

(2) V prostoru se območje OPPN nahaja ob javni poti JP 633701 Visoko–sv. Nikolaj, na začetku naselja Visoko. Na severni strani meji na omenjeno javno pot. Severno od javne poti je območje naselja enodružinskih hiš. Pogledi se z območja odpirajo proti severu in severovzhodu, proti jugu pa se zapirajo zaradi vzpenjajočega se terena in gozda. Pri urbanističnem, arhitekturnem in krajinskem oblikovanju znotraj območja OPPN se upoštevajo urbanistične in krajinske značilnosti širšega prostora in vizualna izpostavljenost.

## IV. REŠITVE NAČRTOVANIH OBJEKTOV IN POVRŠIN

## 9. člen

(ureditvene enote in zasnova območja)

(1) Znotraj območja OPPN so oblikovane štiri UE, in sicer:

UE 1 – območje za ureditev osnovne šole

UE 2 – območje za ureditev turistične dejavnosti na kmetiji

UE 3 – območje javne poti z ureditvijo pločnika in vodenjem gospodarske javne infrastrukture ter navezavo na predvideni avtobusni postajališči izven območja OPPN

UE 4 – območje za ureditev dodatnih parkirišč za šolo in povezavo parkirišč na UE 1 in UE 2

(2) Opis UE:

– V UE 1 so načrtovani objekti za ureditev osnovne šole, sestavljene iz treh med seboj povezanih osnovnih stavbnih kubusov (oznake 1a OŠ in 1b OŠ T v grafičnem delu), ki vključujejo tudi telovadnico oziroma večnamensko dvorano ter ureditev športnih, zelenih in drugih zunanjih površin.

– V UE 2 so načrtovani objekti za ureditev turistične kmetije (oznaka 4 TK v grafičnem delu), dveh apartmajskih stavb (oznaki 2 AP v grafičnem delu), apartmajsko servisne stavbe (oznaka 3 APS v grafičnem delu), območja za glamping s sedmimi glamping hiškami (oznake 6 GH v grafičnem delu), dveh gospodarskih objektov (oznaki 5 GO v grafičnem delu) ter ureditev zunanjih površin.

– V UE 3 so načrtovani ureditev pločnika in prometnih površin na območju ceste, navezave na avtobusni postajališči izven območja OPPN, izgradnja javnega vodovoda, izgradnja elektroenergetskega omrežja, izgradnja javne razsvetljave in omrežja elektronskih komunikacij.

– V UE 4 je načrtovana ureditev dodatnih parkirnih mest za šolo, ki povezujejo parkirišča na UE 1 in UE 2 ter ureditev brežin s kaskadnimi opornimi in podpornimi zidovi.

(3) V UE 1, UE 2, UE 3 in UE 4 se ureja tudi prometna, energetska, telekomunikacijska in komunalna infrastruktura potrebna za neposredno delovanje posameznih stavb in objektov znotraj UE ter za navezovanje na obstoječo in načrtovano komunalno opremo v naselju.

## V. POGOJI IN USMERITVE ZA PROJEKTIRANJE IN GRADNJO NAČRTOVANIH PROSTORSKIH UREDITEV

## 10. člen

(vrste dopustnih objektov)

(1) Na celotnem območju OPPN so dopustni naslednji objekti glede na namen:

– 2112 Lokalne ceste in javne poti, nekategorizirane ceste in gozdne ceste

– 2212 Daljinski (transportni) vodovodi

– 2213 Daljinsko (hrbtenično) komunikacijsko omrežje

– 2214 Daljinski (prenosni) elektroenergetski vodi

– 222 Lokalni cevovodi, lokalni (distribucijski) elektroenergetski vodi in lokalna (dostopna) komunikacijska omrežja

– 24205 Objekti za preprečitev zdrs in ogradiitev: ograje, zaščitne ograje na igriščih, oporni in podporni zidovi, objekti za zadrževanje plazov ipd.

(2) V UE 1 so poleg objektov iz prvega odstavka tega člena dopustni še naslednji objekti glede na namen:

– 12610 Stavbe za kulturo in razvedrilo: dvorane za družabne prireditve

– 12630 Stavbe za izobraževanje in znanstvenoraziskovalno delo

– 12650 Stavbe za šport

– 12743 Zaklonišča

– 24110 Športna igrišča

– 24122 Drugi gradbeni inženirski objekti za šport, rekreacijo in prosti čas: otroška in druga javna igrišča, javni in urbani vrtovi, parki, trgi, razgledne ploščadi in opazovalnice, odprti grajeni prostori na drevesu ipd.

(3) V UE 2 so poleg objektov iz prvega odstavka tega člena dopustni še naslednji objekti glede na namen:

– 11100 Enostanovanjske stavbe: kmečke hiše in druge podeželske hiše (vendar samo v sklopu stavbe turistične kmetije – oznaka 4 TK v grafičnem delu – v kombinaciji s spodnjimi vrstami objektov, pod pogojem skladnosti z osnovno dejavnostjo)

– 12111 Hotelske in podobne stavbe za kratkotrajno nastanitev: apartmaji

– 12112 Gostilne, restavracije in točilnice

– 12120 Glamping hišice, izvenstandardne oblike nastanitve

– 12711 Stavbe za rastlinsko pridelavo

– 12712 Stavbe za rejo živali razen psarn in zavetišč za živali

– 12713 Stavbe za skladiščenje pridelka

– 12714 Druge nestanovanjske kmetijske stavbe

– 24122 Drugi gradbeni inženirski objekti za šport, rekreacijo in prosti čas: izvenstandardne nastanitve (glamping), otroška in druga javna igrišča, javni in urbani vrtovi, parki, trgi, razgledne ploščadi in opazovalnice, odprti grajeni prostori na drevesu ipd.

(4) Na območju OPPN je dopustna tudi postavitve pomožnih objektov kot nezahtevnih in enostavnih objektov v skladu s predpisom, ki ureja razvrščanje objektov, v kolikor je njihova namembnost skladna z namembnostjo posamezne UE kot je opredeljena v 9. členu tega odloka. Zazidana površina pomožnih objektov, ki so stavbe, ne sme presežati 50 m<sup>2</sup>.

## 11. člen

(vrste dopustnih gradenj)

Na območju OPPN so dopustne:

– novogradnje, rekonstrukcije, prizidave, odstranitve,

– vzdrževanje objektov in vzdrževalna dela v javno korist.

## 12. člen

(višinska regulacija terena)

(1) Za realizacijo zazidalne zasnove znotraj območja OPPN je treba izvesti izravnave terena za gradnjo posameznih objektov, ki morajo upoštevati nivoletost ceste na katero se priključujejo, komunalno infrastrukturo in potek obstoječega terena.

(2) Na območju OPPN postavitve objektov sledi obstoječemu reliefu. V kolikor so potrebne premostitve višinskih razlik, se te izvedejo z opornimi ali podpornimi zidovi ali z brežinami skladno z geomehanskim poročilom in statičnim izračunom pod pogoji iz 15. člena tega odloka. Pri tem umetni relief praviloma ne presega naklona 1:2, razen pri sanaciji nelegalnega kopa, kjer se upoštevajo pogoji iz 30. člena tega odloka. Odvečni material, ki bo nastal pri izkopih zaradi izgradnje objektov, prometne, komunalne infrastrukture, platojev pred objekti in ostalih posameznih izravnav terena se v okviru možnosti uporabi znotraj območja OPPN (pri tem se upoštevajo tudi pogoji iz 30. člena tega odloka in geološkega poročila).

## 13. člen

(lega objektov na zemljiščih)

(1) Lega objektov znotraj posamezne ureditvene enote je definirana z maksimalno gradbeno mejo, okvirno orientacijo stavbnih kubusov, gradbeno linijo (kjer je ta določena), terenski razmerami, odmiki od prometne in druge gospodarske javne infrastrukture ter odmiki od meja sosednjih parcel, v skladu z grafičnim načrtom št. B4 »Ureditvena situacija«.

(2) Prostorska organizacija posamezne ureditvene enote oziroma posameznega objekta mora zagotavljati funkcionalne pogoje za njegovo nemoteno in samostojno delovanje oziroma uporabo.

(3) Odmik objektov od meja sosednjih zemljišč in objektov mora zagotavljati ustrezne svetlobno-tehnične in požarno-var-

stvene zahteve. Najmanjši odmik zahtevnih in manj zahtevnih stavb mora biti najmanj 2,5 m od parcelne meje sosedu, do skrajne točke novo predvidenega objekta. Manjši odmik je dovoljen s pisnim soglasjem sosedu.

(4) Pomožni objekti iz četrtega odstavka 10. člena tega odloka, športne, funkcionalne in parkirne površine, druge zunanje ureditve ter komunalna infrastruktura so lahko izven območja gradbene meje. Najmanjši odmik nezahtevnih in enostavnih objektov, razen ograj, opornih in podpornih zidov, priključkov na objekte gospodarske javne infrastrukture in parkirišč, od meje sosednje parcele znaša 0,5 m za enostavne in 1,5 m za nezahtevne objekte. Manjši odmik je dovoljen s pisnim soglasjem sosedu.

(5) Odmiki objektov od objektov in naprav gospodarske javne infrastrukture morajo upoštevati področne predpise. Najmanjši odmik novozgrajenih stavb od zunanjega roba hodnika za pešce znaša 5,0 m, minimalni odmik od vozišča pa 6,5 m; izjema je zahodni stavbni kubus šole (oznaka 1a OŠ, II. faza v grafičnem delu), ki mora biti na severozahodnem delu od zunanjega roba hodnika za pešce odmaknjen minimalno 3,5 m, od vozišča pa minimalno 5,0 m.

(6) Načrtovani objekti s pripadajočimi ureditvami zunanjih površin ne smejo ogroziti prometne ureditve in varnosti na javni poti.

(7) Novozgrajeni stanovanjski, gospodarski in javni objekti morajo biti od gozda oddaljeni vsaj 30,0 m oziroma vsaj za višino odraslega gozdnega sestoja. V primerih, ko navedenega odmika ni mogoče zagotoviti, je potrebno pridobiti soglasja lastnikov sosednjih gozdnih zemljišč. Med objektom in gozdnim robom naj bo redno košen travnik brez grmičevja.

#### 14. člen

(pogoji in usmeritve glede zmogljivosti in oblikovanja objektov)

##### Splošni pogoji za objekte v UE 1 in UE 2

(1) Oblikovanje objektov sledi določilom podrobnejših pogojev za vsako vrsto objekta znotraj posamezne UE in naj odraža tipologijo objektov. Tlorisni gabariti objektov se podrejajo funkcionalnim zasnovam in okoliškemu terenu.

(2) Faktor zazidanosti ne sme preseči 0,4, v seštevku za vse stavbe, ki tvorijo funkcionalno celoto na gradbeni parceli.

(3) Fasade so lahko v barvah, ki ne izstopajo iz grajenega okolja, torej bele, sive ali v toplih zemeljskih tonih, načrtovane morajo biti v skladu z okoliško pozidavo. Lahko so tudi izvedene iz naravnih materialov, kot sta naravni kamen in les, dovoljene so obešene fasade kot oblikovni poudarki.

(4) Oblikovanje stavb mora biti enostavno, praviloma iz preprostih ortogonalnih elementov, ki se lahko medsebojno tudi zamikajo v vodoravni ali navpični smeri. Večkotni ali okrogli elementi na fasadi in stolpiči niso dopustni.

(5) Barva poševne strehe mora biti opečno rdeča ali v temno rjavih ali sivih tonih.

(6) Vse strešine na dvokapni stehi, razen strešnih pomolov, morajo imeti enak naklon.

(7) Dovoljena je izvedba frčad na dvokapnih strehah, pri čemer ne smejo biti višje od višine osnovne strehe, naklon strehe na frčadah mora biti enak naklonu osnovne strehe.

(8) Solarni sistemi na ravnih strehah in položnih strehah s fasadnim vencem so dovoljeni, če po višini ne presegajo strešnega venca ali ne presegajo dodatnih 10 cm višine za vsak meter odmika od venca. Solarni sistemi so na poševnih strehah dovoljeni, pod pogojem, da iz strešine ne izstopajo več kot 50 cm in da po višini ne presegajo slemena.

(9) Strešna okna so dovoljena, vgrajena morajo biti tako, da ležijo v ravnini strešine v skladu s tehnologijo oken.

##### Podrobnejši pogoji za objekte v UE 1

(10) Tlorisna zasnova šolske stavbe naj bo členjena, sledeča terenu in osončenosti, sestavljena iz treh med seboj povezanih večjih stavbnih delov, dveh namenjenih šoli in enega namenjenega šolski telovadnici oziroma večnamenski dvorani.

(11) Maksimalne tlorisne dimenzije posameznega stavbnega dela oziroma kubusa na stiku z zemljiščem so 15,0 x 30,0 m. Med seboj so stavbni deli oziroma kubusi lahko povezani s povezovalnimi hodniki, stopnišči, vhodnimi deli, vetrolovi ipd. Najbolj izpostavljeni deli objekta kot so balkoni, nadstreški, napušči, podpore strešine, zunanja stopnišča ipd. lahko tlorisni gabariti presegajo, vendar v okviru gradbene meje.

(12) Orientacija glavnih stavbnih delov oziroma kubusov mora okvirno slediti poteku terena, razen šolske telovadnice oziroma večnamenske dvorane.

(13) Etažnost šole je lahko do tri etaže nad terenom (P+1+M), pritlična etaža je lahko delno vkopana. Del stavbe s telovadnico oziroma večnamensko dvorano je lahko do dve etaži nad terenom (P+1), stranice stavbe, ki gledajo proti brežini so lahko vkopane. Mansardna etaža ne sme imeti kolenčnega zidu.

(14) Najvišja višina šolske stavbe je prilagojena funkcionalnim potrebam in namenu objekta, v okviru dopustne etažnosti.

(15) Tlorisno morajo biti glavni stavbni kubusi podolgovati z razmerjem stranic vsaj 1:1,4.

(16) Strehe glavnih stavbnih kubusov so dvokapne z naklonom strešin od 30° do 45°, razen v primeru telovadnice oziroma večnamenske dvorane, kjer so dovoljene dvokapne strehe z naklonom od 30° do 45° in ravne strehe, ki so lahko zazelenjene. Deli stavbnih kubusov so lahko vkopani.

(17) Strehe sekundarnih povezovalnih delov glavnih stavbnih delov oziroma kubusov ter morebitnih pomožnih stavb (nezahtevni in enostavni objekti) so lahko dvokapne ali ravne.

(18) Oblikovanje okenskih in vratnih odprtih na fasadi mora zagotavljati zadostno naravno osvetlitev prostorov in mora biti prilagojeno funkcionalnim zahtevam šolskega objekta oziroma telovadnice.

(19) Oblikovanje ograj objektov, balkonov, arhitekturnih poudarkov mora biti znotraj UE poenoteno.

##### Podrobnejši pogoji za objekte v UE 2

(20) Dopustna je gradnja dveh apartmajskih objektov, enega apartmajsko-servisnega objekta (s sanitarijami, recepcijo, servisnimi prostori za potrebe glamping hišk), turistične kmetije, dveh gospodarskih objektov – nestanovanjskih kmetijskih stavb in območja za glamping s sedmimi glamping hiškami.

(21) Maksimalne tlorisne dimenzije objektov na stiku z zemljiščem so:

- apartmajski in apartmajsko-servisni objekt: 9,0 x 12,6 m,
- turistična kmetija: 12,0 x 16,8 m,
- gospodarski objekt: 10,5 x 5,5 m,
- glamping hiška: 2,9 x 4,1 m, podest 4,0 x 6,0 m.

Najbolj izpostavljeni deli objekta kot so balkoni, nadstreški, napušči, podpore strešine, zunanja stopnišča ipd., lahko tlorisni gabariti presegajo, vendar v okviru gradbene meje.

(22) Dopustna etažnost objektov:

– apartmajski in apartmajsko-servisni objekt: do dve etaži nad terenom (P+1, višina kapi ne sme presegati 6,0 m), pritlična etaža je lahko delno vkopana,

– turistična kmetija: do tri etaže nad terenom (P+1+M, višina kapi ne sme presegati 6,0 m), pritlična etaža je lahko delno vkopana, maksimalna višina kolenčnega zidu pri mansardni etaži je 1,2 m,

– gospodarski objekt: do dve etaži nad terenom (P+M, višina kapi ne sme presegati 4,0 m), pritlična etaža je lahko delno vkopana, mansardna etaža ne sme imeti kolenčnega zidu, streha ne sme imeti frčad,

– glamping hiška: pritlična (P), pritlična etaža je lahko izvedena delno na konzolnem pomolu oziroma podestu ob upoštevanju naklonov terena.

(23) Umestitev glavnih stavb (dveh apartmajskih, apartmajsko-servisne stavbe, turistične kmetije), je znotraj gradbene meje, z glavno fasado morajo biti postavljene na gradbeno linijo. Balkoni, ganki, nadstreški, napušči, podpore strešine, zunanja stopnišča, vhodi oziroma sekundarni povezovalni deli objektov ipd. lahko gradbeno linijo presegajo ali so od nje odmaknjeni, vendar v okviru gradbene meje.

(24) Umestitev nestanovanjskih kmetijskih stavb in glamping hišk je znotraj gradbene meje, z upoštevanimi odmiki od sosednjih stavb, parcelnih meja in komunalne infrastrukture.

(25) Tlorisno morajo biti zasnove stavb podolgovate z razmerjem stranic vsaj 1:1,4.

(26) Strehe so dvokapne z naklonom od 35° do 45°.

(27) Oblikovanje okenskih in vratnih odprtih na fasadi mora biti prilagojeno funkcionalnim zahtevam objekta in se zgledovati po okoliški tradicionalni pozidavi.

(28) Oblikovanje ograj objektov, balkonov, arhitekturnih poudarkov mora biti znotraj UE poenoteno. Ograje so lahko lesene ali žičnate in zasajene z avtohtono vegetacijo.

#### Podrobnejši pogoji za objekte v UE 3

(29) Ob javni poti, ki se jo razširi, se predvidi pločnik za pešce, ki povezuje obe enoti urejanja prostora. Prečni profil javne poti se uredi v skladu z določili 16. in 20. člena tega odloka.

(30) Prometna ureditev, talna in vertikalna prometna signalizacija znotraj UE 3 se izvede na način, da je omogočena navezava na dve predvideni avtobusni postajališči izven območja OPPN in ureditev cestnih priključkov na UE 1, UE 2.

#### Podrobnejši pogoji za objekte v UE 4

(31) Uredi se najmanj 9 dodatnih parkirnih mest za šolski kompleks v UE 1, skupno mora biti za šolo zagotovljenih najmanj 20 parkirnih mest.

(32) Ureditev parkirnih mest in dostopne ceste mora omogočiti ustrezno prometno povezavo med parkirišči na UE 1 in UE 2, na način, da je v primeru prometnih konic, možna uporaba več priključkov na javno pot JP 633701 – Visoko–sv. Nikolaj.

#### 15. člen

##### (urejanje zunanjih površin)

(1) Površine za manipulacijo in mirujoči promet za posamezne objekte oziroma sklope objektov se morajo zagotoviti znotraj posamezne ureditvene enote, razen za šolo, ki ima dodatna parkirišča zagotovljena v UE4. Potrebno število parkirnih mest se preračuna v skladu z veljavnimi predpisi in standardi glede na namen objektov.

(2) Parkirne površine posamezne UE morajo biti med seboj povezane s pešpotmi in interno cesto, da se lahko v primeru prometnih konic uporabljajo parkirišča celotnega območja.

(3) Športne površine v ureditveni enoti (UE 1) se načrtujejo v skladu z veljavnimi predpisi v obsegu ter funkcionalnosti, ki je potrebna za delovanje šolskega kompleksa.

(4) Ureditve ob objektih, povezovalne poti in dostope do objektov se načrtuje in izvaja v skladu s pravili, ki določajo zahteve za zagotavljanje neoviranega dostopa, vstopa in uporabe objektov v javni rabi.

(5) Na območju OPPN so dopustne ograje, oporni in podporni zidovi višine do 120 cm, razen lesenih in kovinskih ograj, kjer je največja dovoljena višina 180 cm (skupaj z betonskim ali kamnitim podstavkom do višine 40 cm). Ograje šolskega igrišča so lahko tudi višje, morajo pa biti transparentne. Oporni ali podporni zid sta lahko tudi višja kadar obstaja nevarnost rušenja terena: v tem primeru morata biti oporni ali podporni zid izvedena v kaskadah, na podlagi geotehnične preveritve izjemoma tudi brez kaskad, v tem primeru je treba zid vizualno zakriti z vegetacijo (izjema so zidovi, ki vizualno niso izpostavljeni zaradi lege ob stavbah).

(6) Postavljanje objektov za oglaševanje v pasu za postavitve prometne signalizacije in prometne opreme ter v preglednem trikotniku, območju križišč ter cestnih priključkov ni dovoljeno.

(7) Znotraj posamezne ureditvene enote se predvidi ustrezna urbana oprema kot so stojala za kolesa, koši za smeti, klopi, igrala in drugi elementi urbane opreme ter informativne table. Oblikovanje urbane opreme na območju UE1, UE2 in UE 4 mora biti enotno.

(8) Do objektov je potrebno zagotoviti dostopne poti in intervencijske površine, ki naj bodo ustrezno tlakovane oziroma utrjene.

(9) V UE 1 je potrebno brežine nelegalnega kopa in površine okrog šole urediti varno in primerno za območje, kjer so prisotni otroci.

#### 16. člen

##### (urejanje zelenih površin)

(1) Delež zelenih površin znotraj gradbenih parcel v UE1 in UE2 znaša najmanj 10%.

(2) Zasaditve se praviloma izvedejo z lokalno značilnimi avtohtonimi vrstami.

(3) Parkirišča se zasadijo z drevesi (vsaj eno drevo na vsakih 10 parkirnih mest), minimalno 0,5 m širok pas med pločnikom in parkirišči se ozeleni z avtohtonim rastjem.

#### 17. člen

##### (merila za parcelacijo)

(1) Parcelacija v UE1, UE2 in UE4 se izvaja skladno z grafičnim načrtom št. B.8 »Parcelacija«. Zakoličbene točke so opredeljene v državnem koordinatnem sistemu (D96/TM (ESRS)). Parcele, namenjene gradnji, je dopustno združevati in deliti na manjše enote, glede na posamezne vsebinsko zaključene celote. Pri tem morajo biti del gradbene parcele posamezne stavbe oziroma skupine stavb tudi pripadajoče zunanje ureditve kot so parkirišča, igrišča ipd.

(2) Parcelacija v UE3 je poljubna, pri čemer mora zagotavljati izvedbo ustreznega profila javne ceste.

#### 18. člen

##### (javno dobro)

Na območju OPPN in neposredno ob njem je površina javnega dobra javna pot JP 633701 – Visoko–sv. Nikolaj, vključno s predvidenim pločnikom, avtobusnima postajališčema in koridorjem za gradnjo javne komunalne infrastrukture.

## VI. ZASNOVA PROJEKTNIH REŠITEV PROMETNE, ENERGETSKE, KOMUNALNE IN DRUGE GOSPODARSKE INFRASTRUKTURE IN OBVEZNOSTI PRIKLJUČEVANJA NANJO

#### 19. člen

##### (splošne določbe)

(1) Pri projektiranju in gradnji je potrebno upoštevati smernice in mnenja pristojnih nosilcev urejanja prostora, ki so razvidna v prilogi OPPN.

(2) Obstoječe in predvidene stavbe je treba obvezno priključiti na obstoječo ali načrtovano komunalno in energetska infrastrukturo v skladu z določili tega poglavja.

(3) Priključevanje objektov na javno infrastrukturo je možno po izgradnji oziroma dograditvi obstoječe infrastrukture za potrebe ureditev znotraj območja OPPN in po predaji v upravljanje izvajalcu gospodarske javne službe. Priključitev se izvede skladno s pogoji upravljavcev komunalnih in energetskih vodov in naprav.

(4) Gradnja vodov in naprav komunalne in energetske infrastrukture mora potekati usklajeno z gradnjo stavb znotraj posamezne ureditvene enote in lahko poteka tudi sočasno. Javna infrastruktura se zagotovi na površinah v javni lasti, vzdolž javnih poti na območju OPPN in izven za potrebe priključevanja na obstoječo javno infrastrukturo.

(5) Pri projektiranju infrastrukturnih omrežij in drugih ureditev iz tega poglavja je potrebno upoštevati pogoje in pridobiti mnenja pristojnih upravljavcev k projektni dokumentaciji.

(6) Za vse posege v varovalne pasove gospodarske javne infrastrukture je potrebno pridobiti soglasje pristojnih upravljavcev.

(7) Opremljanje zemljišč za gradnjo se izvaja v skladu s področnimi predpisi.

(8) Investitor je dolžan poravnati komunalni prispevek skladno z veljavnim Odlokom o programu opremljanja stavbnih zemljišč na območju Občine Ig.

## 20. člen

(pogoji za prometno urejanje)

(1) Znotraj območja OPPN se s prometno signalizacijo in pločnikom opremi javno pot JP 633701 Visoko–sv. Nikolaj. Vozišče se razširi na 5,0 m širine. Širina pločnika znaša minimalno 1,6 m, na novo se uredi postajališče za avtobuse in rekonstruira obstoječe avtobusno postajališče na križišču z JP 633681 Visoko–Rogatec, oboje izven območja OPPN.

(2) Novo avtobusno postajališče se glede na strokovno podlago (prometna študija) umesti izven območja OPPN na severozahodno stran UE 1 in UE 3, ob javni poti JP 633701 Visoko–sv. Nikolaj. Ureditev avtobusnega postajališča je prikazana na grafičnem načrtu Ureditvene situacije B4.

(3) Zagotoviti je potrebno varno odvijanje prometa vseh udeležencev v prometu, opremljenost ceste s prometno signalizacijo in prometno opremo, ki udeležence v prometu pravočasno opozarja na spremenjene razmere za varno odvijanje prometa.

(4) Usmerjanje do objektov oziroma vsebin je dopustno skladno z državnim oziroma občinskim predpisom, ki ureja to področje.

(5) Obračanje za intervencijska, komunalna vozila ipd. se zagotavlja znotraj UE 1, UE 2 in UE 4, na urejenih prometnih površinah.

(6) Objekti znotraj območja OPPN se priključujejo na javno pot skladno z grafičnim delom OPPN. Na občinsko cesto mora biti zagotovljeno varno čelno vključevanje motornih vozil. Cestni priključek in njegova neposredna okolica ob cesti morata biti urejena tako, da je zagotovljena zadostna preglednost s ceste na priključek in obratno.

(7) Prometni priključek mora biti prilagojen niveletni vozišča ceste ter imeti ustrezno odvodnjavanje znotraj investitorjevega zemljišča, stran od javne površine.

(8) Mirujoči promet se zagotavlja za UE 1, UE 2 in UE 4, znotraj parcel in lasti investitorja. Med parkirišči in pločnikom mora biti minimalno 0,5 m širok pas zazelenitve, ki delno zakriva vizuro na območje OPPN. Parkirišča v UE 1 in UE 2 se preko UE 4 prometno povežejo med posameznimi priključki na javno pot. Za šolski kompleks (izveden v vseh fazah) je potrebno zagotoviti minimalno 20 parkirnih mest v okviru meja UE 1 in UE 4.

(9) Za dejavnosti znotraj UE 2 se zagotovi najmanjše število parkirnih mest kot je določeno v veljavnem Prostorskem redu Občine Ig. Za nedefinirane objekte oziroma dejavnosti se uporabi normative, ki se uporabljajo v Občini Ig oziroma na državnem nivoju.

## 21. člen

(pogoji za energetska urejanje)

(1) Predvidena je preureditev nizkonapetostnega elektroenergetskega omrežja za celotno območje naselja Visoko vključno z izvedbo nove transformatorske postaje (TP Visoko), ki bo predvidoma umeščena ob javni poti JP 633681 Visoko–Rogatec in ureditvijo kableske kanalizacije za obstoječe in predvidene vode. Območje OPPN se bo napajalo preko dveh nizkonapetostnih kablovodov ločeno za kompleks šole in turistični kompleks. Predvidi se tudi kabelska kanalizacija v zahodnem delu poteka javne poti JP 633701 Visoko–sv. Nikolaj za potrebe navezovanja območij zahodno od območja OPPN.

(2) Priključitve posameznih objektov znotraj ureditvenih enot se izvede preko nizkonapetostnih vodov in merilnih omaric ob objektih.

(3) Elektro omarice in merilna mesta znotraj posamezne ureditvene enote morajo biti dostopna pooblaščenim osebam.

(4) Pri vseh gradbenih delih v bližini elektroenergetskih vodov in naprav je treba zagotoviti nadzor s strani upravljavca.

(5) Pri izbiri načina ogrevanja stavb se upoštevajo določila energetskega koncepta Občine Ig. Praviloma se uporabljajo obnovljivi viri energije.

## 22. člen

(pogoji za oskrbo z vodo)

(1) Za zagotavljanje oskrbe območja OPPN z vodo, je potrebno dograditi javno vodovodno omrežje od obstoječega javnega vodovodnega omrežja do območja OPPN. Preko zgrajenega vodovodnega omrežja se izvede priključitve objektov do vodomernih jaškov. Za obravnavano območje je potrebno načrtovati ustrezne ukrepe za dvig tlaka (npr. izvedba ene ali več hidropostaj) zaradi zagotavljanja ustreznih tlačnih razmer in požarnega varstva.

(2) Vodometre se predvidi v zunanjih vodomernih jaških, ki morajo biti locirani tako, da ne motijo normalne rabe zemljišča ter da je zagotovljeno nemoteno odčitavanje porabe vode in vzdrževanje vodomerov.

(3) Pred dograditvijo javnega vodovodnega omrežja priključitev objektov znotraj obravnavanega območja na javno vodovodno omrežje ni možna.

(4) Pri projektiranju in izvedbi vodovoda je potrebno upoštevati določila o odmikanju in križanju z drugo infrastrukturo ter vse potrebne predpise o tehnični izvedbi in uporabo objektov in naprav javnih in zasebnih vodovodov.

## 23. člen

(pogoji za odvajanje in čiščenje odpadnih voda)

(1) Odvajanje in čiščenje komunalnih in padavinskih odpadnih voda se izvede v skladu s predpisi s področja varstva okolja in sicer v ločeni izvedbi za odvajanje komunalnih odpadnih in prečiščenih padavinskih vod. Smiselno se upoštevajo ugotovitve Geomehanskega poročila o sestavi tal, temeljenju, odvodnji meteorne vode in erozijskih razmerah pri gradnji šole in sanaciji brežin opuščene kamnoloma (CESTAL, INŽENIRING IN SVETOVANJE, D.O.O., št. 103/2023-CE z dne 5. 3. 2023). V fazi projektiranja (pred pridobitvijo gradbenega dovoljenja) se izvedejo dodatne geološke oziroma hidrološke preiskave tal s ciljem ugotovitve ponikovalne sposobnosti tal na območju predvidene gradnje (izvede naj se ponikovalni preizkus).

(2) Odvajanje komunalnih odpadnih vod se izvede v malih čistilnih napravah znotraj območja urejanja z OPPN. Možna je izvedba ločenih čistilnih naprav za posamezne stavbe ali priključevanje več stavb na skupno čistilno napravo.

(3) Odvajanje padavinskih voda je potrebno predvideti na način, da je zmanjšan hipni odtok padavinskih voda z urbanih površin. Predvideti je potrebno zadrževanje padavinskih voda pred iztokom v površinske odvodnike (zatravitev, travne plošče, zadrževalni bazeni, suhi zadrževalniki ipd.)

(4) Padavinske odpadne vode s prometnih in parkirnih površin se preko lovilcev olj odvajajo v zalogovnik deževnice (zadrževalnik) in nato v ponikovalnice znotraj območja OPPN.

(5) Padavinske vode s streh objektov in tlakovanih, nepovoznih površin, se preko peskolovov odvedejo v zalogovnik deževnice (zadrževalnik) in nato v ponikovalnice znotraj območja OPPN.

## 24. člen

(telekomunikacijsko omrežje)

Telekomunikacijsko omrežje na obravnavanem območju poteka na severni strani, ob obstoječi javni poti.

## 25. člen

(javna razsvetljava ter osvetljevanje objektov in zunanjih površin)

(1) Na območju OPPN se javna razsvetljava načrtuje ob javni poti, oziroma pločniku vzdolž severnega dela območja OPPN.

(2) Objekte javne razsvetljave se umešča v javne površine znotraj UE 3. Na mestih, kjer to ni mogoče, se javna razsvetljava umešča na robove zemljišč za gradnjo objektov, ki mejijo na prometne ureditve na območju OPPN.

(3) Razsvetljava funkcionalnih površin ob objektih ter samih stavb znotraj ureditvenih enot je internega značaja in ni povezana s sistemom javne razsvetljave, biti pa mora minimalna, točkovno locirana na najnujnejših mestih. Razen pri osvetljevanju igrišč morajo biti uporabljene svetilke na samodejni vklop in izklop.

(4) Osvetlitev površin na območju OPPN mora biti minimalna, točkovna in nebleščeča in do barvne temperature 2200K oziroma amber. Svetlobna telesa morajo biti skladna z usmeritvami glede energetske učinkovitosti in varstva pred vsiljeno svetlobo.

(5) Vsa javna in interna razsvetljava na območju OPPN mora biti izvedena skladno z Uredbo o mejnih vrednostih svetlobnega onesnaževanja okolja.

#### 26. člen

(zbiranje in odstranjevanje odpadkov)

(1) Na območju OPPN se odpadki zbirajo ločeno v zabojnikih, na posebej določenih servisnih platojih znotraj posamezne ureditvene enote z občasnim odvozom na deponijo, v skladu s pogoji upravljalca.

(2) Zabojniki za odpadke morajo biti urejeni na način, da bodo medvedu nedostopni.

### VII. REŠITVE IN UKREPI ZA CELOSTNO OHRANJANJE KULTURNE DEDIŠČINE

#### 27. člen

(varstvo kulturne dediščine)

Na območju OPPN ni zavarovanih in varovanih območij kulturne dediščine.

### VIII. REŠITVE IN UKREPI ZA VAROVANJE OKOLJA, NARAVNIH VIROV TER OHRANJANJA NARAVE, VARSTVO KULTURNE DEDIŠČINE

#### 28. člen

(ohranjanje narave)

Območje OPPN se nahaja na ekološko pomembnem območju Osrednje območje življenjskega prostora velikih zveri.

#### 29. člen

(varstvo voda)

(1) Območje OPPN se ne nahaja na vodovarstvenem območju.

(2) V času gradnje mora investitor zagotoviti vse varnostne ukrepe in tako organizacijo gradbišča, da bo preprečeno izlitje nevarnih tekočin prosto v zemljo.

(3) Med gradnjo je potrebno vse odpadne gradbene vode kontrolirano odvajati v začasne nepropustne bazene zaradi nevarnosti nekontroliranega pronicanja v podtalje ali pa jih prej očistiti tako, da stopnja onesnaženosti ne presega mejnih vrednosti, določenih v predpisu o emisiji snovi in toplote pri odvajanju odpadnih voda iz virov onesnaženja.

(4) Za vse posege na varovanih, varstvenih in ogroženih območjih, je pred pridobitvijo gradbenega dovoljenja potrebno pridobiti vodno soglasje Direkcije RS za vode.

#### 30. člen

(varstvo tal)

(1) V času gradbenih del se začasne prometne in gradbene površine prednostno uporabljajo obstoječe infrastrukturne in druge manipulativne površine.

(2) Po končanih zemeljskih in gradbenih delih se na vseh prostih površinah izvede sanacija ter zatravitev oziroma zasaditev.

(3) Za preprečitev širitve tujerodnih invazivnih vrst in onesnaženja zemljine z invazivnimi rastlinami je prepovedan izvoz krovnih plasti porastlih z vegetacijo izven območja OPPN.

Rodovitni del tal, ki se odstrani zaradi gradbenih posegov, se v čim večji meri uporabi za sanacijo degradiranih površin na drugih območjih in končno ureditev zelenih površin na območju OPPN.

(4) Za preprečevanje površinske erozije med gradnjo je po odstranitvi humusne plasti, potrebno zaščititi izpostavljene brežine, po potrebi izvesti začasno zasaditev, urediti kontrolirano odvodnjavanje z začasnimi odtočnimi jarki in kontroliranim zadrževanjem ali odvodom preko lovilcev olj. Zaščititi je potrebno deponije humusa oziroma ostalega izkopanega material pred plazenjem. Po izvedeni gradnji je potrebno vse brežine vegetacijsko zaščititi, poskrbeti za renaturacije površin in omogočiti ustrezno odvodnjo in kanaliziranje.

(5) Brežine nelegalnega kopa se sanira z oblikovanjem pod kotom 60° v dolžini do največ 5 m in z vmesnimi bermami, minimalne širine 2,5 m, z rastnim jedrom za avtohtone grmovnice, plezalke in posamezna drevesa. Glede na zahteve geomehanskega poročila se po potrebi uredi kontrolirano odvodnjavanje pobočnih meteornih voda.

(6) V fazi priprave projektne dokumentacije je potrebno na območju predvidene šole v UE 1 izvesti analizo onesnaženosti tal.

#### 31. člen

(varstvo zraka)

(1) Za preprečevanje prašenja na dovoznih cestah se le-te uredijo protiprašno.

(2) Obremenitev zraka ne sme presegati dovoljenih koncentracij, v skladu z določili oziroma z veljavnimi predpisi, ki urejajo varstvo zraka.

#### 32. člen

(varstvo pred hrupom)

(1) Na območju UE 1, UE 2 in UE 4 velja II. stopnja varstva pred hrupom, na območju UE 3 velja III. stopnja varstva pred hrupom.

(2) Vsi ukrepi zaščite proti hrupu morajo zagotoviti, da se ne presegajo mejne vrednosti kazalcev hrupa v okolju določene z veljavnimi predpisi.

(3) Postavitev strojnih naprav je potrebno urediti na način, da se čimbolj zmanjša raven hrupa v stavbah in okolici.

(4) Gradbena dela je potrebno prilagoditi, da ne bodo moteča za živali pri paritvi in vzreji mladičev, predvsem v času od 1. marca do 30. junija. Vsa hrupna dela naj se izvajajo od julija do decembra.

#### 33. člen

(varstvo pred škodljivim delovanjem radona)

Občina Ig se glede na veljavne predpise uvršča med območja z več radona. Pri projektiranju, gradnji in uporabi stavb se upoštevajo veljavni predpisi in smernice, ki urejajo varstvo pred sevanji.

### IX. REŠITVE IN UKREPI ZA OBRAMBO TER VARSTVO PRED NARAVNIMI IN DRUGIMI NESREČAMI, VKLJUČNO Z VARSTVOM PRED POŽAROM

#### 34. člen

(rešitve in ukrepi za obrambo ter varstvo pred naravnimi in drugimi nesrečami)

(1) Območje OPPN je evidentirano kot opozorilno erozijsko območje, za katero so pri gradnji stavb in ostalih ureditev potrebni običajni zaščitni ukrepi za zagotovitev potrebnega varstva s tega področja. Smiselno se upoštevajo ugotovitve Geomehanskega poročila o sestavi tal, temeljenju, odvodnji meteorne vode in erozijskih razmerah pri gradnji šole in sanaciji brežin opuščene kamnoloma (CESTAL, INŽENIRING IN SVETOVANJE, D.O.O., št. 103/2023-CE z dne 5. 3. 2023). V fazi projektiranja (pred pridobitvijo gradbenega dovoljenja

oziroma gradnjo v primeru posegov, za katere se gradbeno dovoljenje ne pridobiva) se izvedejo dodatne geomehanske preiskave tal s ciljem ugotovitve primernosti tal za gradnjo in pogojev temeljenja za posamezno stavbo.

(2) Predvidene stavbe in ureditve morajo biti projektirane za projektni pospešek tal, ki znaša 0,2 g.

(3) Med izkopom se izvajajo ukrepi za preprečitev razlitja nevarnih snovi iz gradbene mehanizacije. V primeru razlitja, se izvedejo sanacijski ukrepi, izkop onesnažene zemljine in njeno deponiranje na ustrezno lokacijo.

### 35. člen

(varstvo pred požarom)

(1) Za zaščito pred požarom se zagotovijo neovirani in varni dovozi, dostopi ter delovne površine za intervencijska vozila ter pogoji za varen umik živali, ljudi in premoženja za vse površine in objekte, kjer obstaja nevarnost nastanka požara,

(2) Zagotovijo se požarno varnostni odmiki med objekti oziroma ustrezna požarna ločitev objektov, ki morajo zagotavljati zadostno oddaljenost, ki onemogoča preskok ognja, pri čemer se mora upoštevati tehnična smernica TSG-1-001:2019, Požarna varnost v stavbah in ostale smernice s področja požarnega varstva.

(3) Za potrebe zagotavljanja požarne vode se ohranja obstoječi hidrant ob javni poti 633701 – Visoko–sv. Nikolaj ter predvidi postavitev ustreznega števila hidrantov na vodovodnem sistemu znotraj območja urejanja, ki bodo locirani ob dovoznih cestah in bodo pokrivali celotno območje urejanja. Hidranti se praviloma izvedejo v podtalni izvedbi oziroma skladno s predpisi s področja požarne varnosti.

## X. ETAPNOST IZVEDBE PROSTORSKE UREDITVE

### 36. člen

(etapnost gradnje)

(1) OPPN se lahko ureja fazno in sicer na način, da so posamezne faze prostorskih ureditev in stavb oziroma stavbnih sklopov zaključene funkcionalne celote, ki lahko služijo svojemu namenu tudi brez izvedbe ostalih delov prostorske ureditve. V sklopu zaključenih funkcionalnih celot mora biti sočasno zagotovljena vsa pripadajoča javna in ostala infrastruktura, ki je po tem odloku zahtevana za uporabo posameznih stavb.

(2) V prvi fazi se izvede predvidene ureditve znotraj UE 3, ki vsebujejo dograditev javnega vodovoda, dograditev javnega elektroenergetskega omrežja, širitev javne poti, ureditev pločnika in ustrezne prometne signalizacije, javne razsvetljave ter ureditev dveh avtobusnih postajališč, ki sta izven območja OPPN.

(3) V drugi fazi se izvedejo prometne in ostale zunanje ureditve z igriščem, priključki na gospodarsko javni infrastrukturo ter stavba nove šole znotraj UE 1. Posamezni deli (vsak od dveh sklopov učilnic, povezovalni deli, šolska telovadnica oziroma večnamenska dvorana) oziroma stavbni kubusi se lahko gradijo fazno v kolikor je zagotovljena funkcionalnost in neodvisno delovanje. Glede na obseg izgradnje šolskega kompleksa se zagotavlja potrebno število parkirnih mest, ki se pri končnem obsegu šolske stavbe zagotavljajo tudi na UE 4.

(4) V drugi fazi se izvedejo tudi prometne in ostale zunanje ureditve, priključki na GJI ter stavba turistične kmetije, s pripadajočim gospodarskim objektom znotraj UE 2.

(5) V tretji fazi se izvedejo prometne ter ostale ureditve, priključki na GJI ter apartmajske stavbe s pripadajočimi glamping hiškami in gospodarskim objektom znotraj UE 2.

(6) Pri ureditvah znotraj UE 1, UE 2 in UE 4 se vrstni red faz lahko spremeni, ne morejo pa biti zgrajene pred ureditvami v UE 3.

(7) Po končanju gradbenih del na celotnem območju ali na posameznih odsekih se sanira začasne površine ostalih ureditvenih enot. Vse, z gradnjo prizadete površine, je potrebno ustrezno urediti.

## XI. DOPUSTNA Odstopanja

### 37. člen

(dopustna odstopanja od načrtovanih ureditev)

(1) Dopustna odstopanja od meja gradbenih parcel so do ±1,0 m, pri čemer se ne sme posegati v območje za ureditev javne ceste. Pri tem se smiselno prilagodi tudi pozicija zakoličbenih točk.

(2) Zaradi funkcionalnih, tehnoloških, geomehanskih ali zahtev področnih predpisov oziroma normativov so lahko stavbe v UE 1 tlorisno večje od dovoljenih maksimalnih tlorisnih gabaritov, vendar v okviru gradbenih mej, lahko pa so manjše pod pogojem, da so izpolnjeni veljavni normativi za gradnjo šolskih stavb.

(3) Zaradi funkcionalnih, tehnoloških, geomehanskih zahtev ali zahtev področnih predpisov oziroma normativov so lahko apartmajske, apartmajske servisne objekte, gospodarski objekti in turistična kmetija tlorisno večji od dovoljenih maksimalnih tlorisnih gabaritov do +1,5 m, vendar v okviru gradbenih mej, lahko pa so manjši.

(4) Zaradi funkcionalnih, tehnoloških, geomehanskih zahtev ali zahtev področnih predpisov ali normativov so lahko glamping hiške tlorisno večje od dovoljenih maksimalnih tlorisnih gabaritov do +0,5 m, lahko pa so manjše.

(5) Ob upoštevanju pogojev in mnenj pristojnih upravljavcev ter drugih pristojnih mnenjedajalcev so dopustna odstopanja od rešitev (poteka tras, dimenzij, ureditev objektov, naprav in priključkov) posamezne prometne, komunalne, energetske in telekomunikacijske infrastrukture (vključno z rešitvami odvajanja odpadnih voda). Ta odstopanja ne smejo bistveno spreminjati načrtovanega videza območja in prometne sheme, ne smejo poslabšati delovnih in bivalnih razmer na območju OPPN oziroma na sosednjih območjih ter ne smejo biti v nasprotju z javnimi koristmi.

(6) Ob upoštevanju pogojev in mnenj pristojnih mnenjedajalcev so dopustna manjša odstopanja od načrtovanih ureditev, v kolikor se pri podrobnejših geomehanskih raziskavah izkaže lokalna neprimernost glede nosilnosti terena, nezmožnost ponikanja ipd. Pri tem se lahko stavbe umestijo do 1,0 m izven gradbene meje (ob upoštevanju minimalnega odmika od javne ceste), gradbene linije pa se ne upoštevata. Ta odstopanja ne smejo bistveno spreminjati načrtovanega videza območja in prometne sheme, ne smejo poslabšati delovnih in bivalnih razmer na območju OPPN oziroma na sosednjih območjih ter ne smejo biti v nasprotju z javnimi koristmi.

## XII. PREHODNE IN KONČNE DOLOČBE

### 38. člen

(vpogled v OPPN)

OPPN je stalno na vpogled pri pristojnem oddelku Občine Ig ter v prostorskem informacijskem sistemu, ki ga vodi pristojno ministrstvo.

### 39. člen

(nadzor nad izvajanjem)

Nadzor nad izvajanjem OPPN opravlja pristojne inšpekcijske službe.

### 40. člen

(začetek veljavnosti)

Odlok začne veljati v petnajsti dan po objavi v Uradnem listu Republike Slovenije.

Identifikacijska številka prostorskega akta: 1568

Št. 3505-0005/2019

Ig, dne 12. decembra 2024

Župan  
Občine Ig  
**Zlatko Usenik**

**3396. Sklep o vrednosti točke za izračun nadomestila za uporabo stavbnega zemljišča na območju Občine Ig za leto 2025**

Na podlagi 15. člena Statuta Občine Ig (Uradni list RS, št. 39/16) in 19. člena Odloka o odmeri nadomestila za uporabo stavbnega zemljišča v Občini Ig (Uradni list RS, št. 72/17, popr., 4/18) je Občinski svet Občine Ig na 21. redni seji dne 11. 12. 2024 sprejel

**S K L E P**

**o vrednosti točke za izračun nadomestila za uporabo stavbnega zemljišča na območju Občine Ig za leto 2025**

1. člen

Letna vrednost točke za izračun nadomestila za uporabo stavbnega zemljišča na območju Občine Ig za leto 2025 znaša za zazidana in nezazidana stavbna zemljišča 0,003413 EUR.

2. člen

Ta sklep začne veljati z dnem objave v Uradnem listu Republike Slovenije, uporabljati pa se začne 1. januarja 2025.

Št. 422-0085/2024

Ig, dne 12. decembra 2024

Župan  
Občine Ig  
**Zlatko Usenik**

**GORENJA VAS - POLJANE**

**3397. Odlok o spremembi Odloka o proračunu Občine Gorenja vas - Poljane za leto 2024**

Na podlagi 29. člena Zakona o lokalni samoupravi (Uradni list RS, št. 94/07 – UPB2, 76/08, 100/08 – odl. US, 79/09, 51/10, 40/12 – ZUJF, 14/15 – ZUUJFO, 11/18 – ZSPDLS-1 in 30/18, 61/20 – ZIUZEOP-A in 80/20 – ZIUOOPE), 29. člena Zakona o javnih financah (Uradni list RS, št. 11/11 – UPB4, 14/13 – popr., 101/13, 55/15 – ZFisP, 96/15 – ZIPRS1617, 13/18 in 195/20 – odl. US in 18/23 – ZDU-10 in 76/23) in 107. člena Statuta Občine Gorenja vas - Poljane (Uradni list RS, št. 85/13, 48/15 in 31/17) je Občinski svet Občine Gorenja vas - Poljane na 12. redni seji dne 12. 12. 2024 sprejel

**O D L O K**

**o spremembi Odloka o proračunu Občine Gorenja vas - Poljane za leto 2024**

1. člen

V Odloku o proračunu Občine Gorenja vas - Poljane za leto 2024 (Uradni list RS, št. 126/23 in 49/24) se 2. člen spremeni tako, da se na novo glasi:

»2. člen

(sestava proračuna in višina splošnega dela proračuna)

V splošnem delu proračuna so prikazani prejemki in izdatki po ekonomski klasifikaciji do ravni kontov. Splošni del proračuna se na ravni podskupin kontov določa v naslednjih zneskih:

Skupina/podskupina kontov	Proračun leta 2024 v EUR
<b>A. BILANCA PRIHODKOV IN ODHODKOV</b>	
I. SKUPAJ PRIHODKI (70+71+72+73+74+78)	23.736.070
TEKOČI PRIHODKI (70+71)	10.834.696
70 DAVČNI PRIHODKI (700+703+704+706)	8.404.240
700 DAVKI NA DOHODEK IN DOBIČEK	7.738.125
703 DAVKI NA PREMOŽENJE	518.115
704 DOMAČI DAVKI NA BLAGO IN STORITVE	148.000
706 DRUGI DAVKI IN PRISPEVKI	0
71 NEDAVČNI PRIHODKI (710+711+712+713+714)	2.430.456
710 UDELEŽBA NA DOBIČKU IN DOHODKI OD PREMOŽENJA	635.394
711 TAKSE IN PRISTOJBINE	6.320
712 GLOBE IN DRUGE DENARNE KAZNI	21.100
713 PRIHODKI OD PRODAJE BLAGA IN STORITEV	109.500
714 DRUGI NEDAVČNI PRIHODKI	1.658.142
72 KAPITALSKI PRIHODKI (720+721+722)	153.200
720 PRIHODKI OD PRODAJE OSNOVNIH SREDSTEV	50.000
721 PRIHODKI OD PRODAJE ZALOG	0
722 PRIHODKI OD PRODAJE ZEMLJIŠČ IN NEOPREDMETENIH SREDSTEV	103.200
73 PREJETE DONACIJE (730+731)	7.600
730 PREJETE DONACIJE IZ DOMAČIH VIROV	7.600
731 PREJETE DONACIJE IZ TUJINE	0
74 TRANSFERNI PRIHODKI (740+741)	12.740.574
740 TRANSFERNI PRIHODKI IZ DRUGIH JAVNOFINANČNIH INSTITUCIJ	12.410.649
741 PREJETA SREDSTVA IZ DRŽAVNEGA PRORAČUNA IZ SREDSTEV PRORAČUNA EU IN IZ DRUGIH DRŽAV	329.925
78 PREJETA SREDSTVA IZ EVROPSKE UNIJE IN IZ DRUGIH DRŽAV (782+786+787)	0
782 PREJETA SREDSTVA IZ PRORAČUNA EU IZ STRUKTURNIH SKLADOV	0
786 OSTALA PREJETA SREDSTVA IZ PRORAČUNA EVROPSKE UNIJE	0
787 PREJETA SREDSTVA OD DRUGIH EVROPSKIH INSTITUCIJ IN IZ DRUGIH DRŽAV	0
II. SKUPAJ ODHODKI (40+41+42+43)	36.543.180
40 TEKOČI ODHODKI (400+401+402+403+409)	4.047.797
400 PLAČE IN DRUGI IZDATKI ZAPOSLENIM	676.449
401 PRISPEVKI DELODAJALCEV ZA SOCIALNO VARNOST	100.732
402 IZDATKI ZA BLAGO IN STORITVE	2.593.743
403 PLAČILA DOMAČIH OBRESTI	94.792
409 REZERVE	582.082
41 TEKOČI TRANSFERI (410+411+412+413+414)	3.974.540
410 SUBVENCije	202.783

411	TRANSFERI POSAMEZNIKOM IN GOSPODINJSTVOM	2.724.054
412	TRANSFERI NEPROFITNIM ORGANIZACIJAM IN USTANOVAM	230.077
413	DRUGI TEKOČI DOMAČI TRANSFERI	817.625
414	TEKOČI TRANSFERI V TUJINO	0
42	INVESTICIJSKI ODHODKI (420)	28.109.189
420	NAKUP IN GRADNJA OSNOVNIH SREDSTEV	28.109.189
43	INVESTICIJSKI TRANSFERI (431+432)	411.654
431	INVESTICIJSKI TRANSFERI PRAVNIM IN FIZ. OSEBAM, KI NISO PROR. UPORABNIKI	191.295
432	INVESTICIJSKI TRANSFERI PRORAČUNSKIM UPORABNIKOM	220.358
	III. PRORAČUNSKI PRESEŽEK (PRIMANJKLJAJ) (I.-II.)	-12.807.110
<b>B. RAČUN FINANČNIH TERJATEV IN NALOŽB</b>		
75	IV. PREJETA VRAČILA DANIH POSOJIL IN ZMANJŠANJE FINANČNIH NALOŽB (750+751+752)	11.000
750	PREJETA VRAČILA DANIH POSOJIL	0
751	ZMANJŠANJE FINANČNIH NALOŽB	11.000
752	KUPNINE IZ NASLOVA PRIVATIZACIJE	0
44	V. DANA POSOJILA IN POVEČANJE FINANČNIH NALOŽB (440+441)	21.478
440	DANA POSOJILA	0
441	POVEČANJE FINANČNIH NALOŽB	21.478
	VI. PREJETA MINUS DANA POSOJILA IN SPREMEMBE KAPITALSKIH DELEŽEV (IV.-V.)	-10.478
<b>C. RAČUN FINANCIRANJA</b>		
50	VII. ZADOLŽEVANJE (500)	0
500	DOMAČE ZADOLŽEVANJE	0
55	VIII. ODPLAČILA DOLGA (550)	383.793
550	ODPLAČILA DOMAČEGA DOLGA	383.793
	IX. POVEČANJE (ZMANJŠANJE) SREDSTEV NA RAČUNIH (III.+VI.+X.) = (I.+IV.+VII.) - (II.+V.+VIII.)	-13.201.380
	X. NETO ZADOLŽEVANJE (VII.-VIII.)	-383.793
	XI. NETO FINANCIRANJE (VI.+X.-IX.)	12.807.110
	STANJE SREDSTEV NA RAČUNIH OB KONCU PRETEKLEGA LETA	13.201.380

Posebni del proračuna sestavljajo finančni načrti neposrednih uporabnikov, ki so razdeljeni na naslednje programske dele: področja proračunske porabe, glavne programe in podprograme, predpisane s programsko klasifikacijo izdatkov občinskega proračuna. Podprogram je razdeljen na proračunske postavke, te pa na podskupine kontov, konte in podkonte, določene s predpisanim kontnim načrtom.

Posebni del proračuna do ravnih proračunskih postavk – podkontov in načrt razvojnih programov sta priložila k temu odloku in se objavita na spletni strani Občine Gorenja vas - Poljane. Načrt razvojnih programov sestavljajo projekti.«

## 2. člen

Ta odlok začne veljati naslednji dan po objavi v Uradnem listu Republike Slovenije.

Št. 410-002/2023-43

Gorenja vas, dne 12. decembra 2024

Župan  
Občine Gorenja vas - Poljane  
**Milan Janez Čadež**

## KRANJ

### 3398. Odlok o spremembah in dopolnitvah Odloka o organiziranju javnega zavoda Gasilsko reševalna služba Kranj

Na podlagi 29. člena Zakona o lokalni samoupravi (Uradni list RS, št. 94/07 – uradno prečiščeno besedilo, 76/08, 79/09, 51/10, 40/12 – ZUJF, 11/14 – popr., 14/15 – ZUUJFO, 11/18 – ZSPDLS-1, 30/18, 61/20 – ZIUZEOP-A, 80/20 – ZIUOOPE in 62/24 – odl. US), Zakona o gasilstvu (Uradni list RS, št. 113/05 – uradno prečiščeno besedilo, 23/19, 189/20 – ZFRO, 39/22 in 117/22 – ZVNDN-C), Zakona o zavodih (Uradni list RS, št. 12/91, 8/96, 36/00 – ZPDZC in 127/06 – ZJZP) in 22. člena Statuta Mestne občine Kranj – uradno prečiščeno besedilo 4 (Uradni list RS, št. 165/21 – UPB4) je Mestni svet Mestne občine Kranj na 17. redni seji dne 27. 11. 2024 sprejel

## ODLOK

### o spremembah in dopolnitvah Odloka o organiziranju javnega zavoda Gasilsko reševalna služba Kranj

#### 1. člen

V Odloku o organiziranju javnega zavoda Gasilsko reševalna služba Kranj (Uradni list RS, št. 18/19; v nadaljevanju: Odlok) se v četrtem členu za četrto alinejo vstavi nova alineja, ki se glasi:

»– I /55.201 Počitniški domovi in letovišča.«.

#### 2. člen

V drugem odstavku šestega člena Odloka se za alinejo z besedilom »sprejema letni plan opremljanja in usposabljanja,« vstavi nova alineja, ki se glasi:

»– sprejme cenik in akt o prodaji blaga in storitev na trgu,«.

#### 3. člen

Peti odstavek šestega člena Odloka se spremeni tako, da se glasi:

»(5) Predstavnike ustanovitelja imenuje ustanovitelj po postopku, določenim s poslovnikom Mestnega sveta Mestne občine Kranj. Predstavnika zainteresirane javnosti izmed občanov Mestne občine Kranj, ki imajo izkušnje s področja zaščite in reševanja, imenuje župan Mestne občine Kranj na predlog vodje notranje organizacijske enote ustanovitelja, pristojne za civilno zaščito in reševanje, v soglasju z Gasilsko zvezo Mestne občine Kranj. Predstavnika delavcev zavoda izvolijo delavci zavoda na način in po postopku, določenem s statutom zavoda.«.

#### 4. člen

Šesti odstavek sedmega člena Odloka se spremeni tako, da se glasi:

»(6) Podrobnejše naloge in način dela sveta zavoda se določijo s statutom zavoda.«.

#### 5. člen

V tretjem odstavku devetega člena Odloka se za alinejo z besedilom »izdaja posamična pooblastila« vstavi nova alineja, ki se glasi:

»– opravlja naloge vodenja in sodelovanja na intervenciji, če ima soglasje pristojnega ministra za opravljanje svojega osnovnega poklica,«.

#### 6. člen

Drugi odstavek 10. člena Odloka se spremeni tako, da se prva alineja glasi »najmanj izobrazbo, pridobljeno po študijskem programu druge stopnje, oziroma izobrazbo, ki ustreza ravnemu izobrazbenemu, pridobljeno po študijskih programih druge stopnje in je v skladu z zakonom, ki ureja slovensko ogrodje kvalifikacij, uvrščena na 8. raven,«, zadnja, četrta alineja z besedilom »opravljen predpisani strokovni izpit.« se črta, za besedilom tretje alineje pa se vejica nadomesti s piko.

## 7. člen

Tretji odstavek 10. člena Odloka se črta.

## 8. člen

V 12. členu Odloka se prvi odstavek črta in se nadomesti z besedilom naslednjih novih odstavkov:

»(1) Javni razpis za direktorja izvede mestna uprava ustanovitelja. Župan s sklepom imenuje tričlansko razpisno komisijo za vodenje izbirnega postopka za delovno mesto direktorja. Razpisno komisijo sestavljajo:

- direktor Mestne uprave Mestne občine Kranj, kot predsednik,
- predstavnik delavcev v svetu zavoda ter
- vodja notranje organizacijske enote ustanovitelja, pristojne za civilno zaščito in reševanje.

(2) V primeru izkazanega obstoja nasprotja interesov pri imenovanih članih razpisne komisije, župan postopa skladno z veljavnimi predpisi s področja integritete in preprečevanja korupcije in imenuje nadomestne člane razpisne komisije.

(3) Župan imenuje nadomestne člane razpisne komisije tudi v primeru odsotnosti oziroma zadržanosti najmanj dveh članov razpisne komisije.

(4) Nadomestnega člana razpisne komisije kot predstavnika delavcev v svetu zavoda župan imenuje na predlog sveta zavoda.«

Dosedanji drugi odstavek 12. člena Odloka se preštevilči v peti odstavek.

## 9. člen

Besedilo 13. člena Odloka se črta in v celoti nadomesti z naslednjim besedilom:

»(1) Sklep Mestnega sveta Mestne občine Kranj o imenovanju direktorja se v roku, določenem v razpisu, vroči imenovanemu kandidatu.

(2) Župan, mora v roku, določenem v razpisu, obvestiti vsakega prijavljenega kandidata o morebitni ponovitvi postopka oziroma neizbiri, v katerem navede obrazložene razloge za navedeno odločitev in ga poučiti, da ima pravico pregledati razpisno gradivo in v petnajstih dneh po prejemu sklepa zahtevati sodno varstvo pri sodišču pristojnem za upravne spore, če misli, da je bil kršen za izvedbo razpisa določeni postopek in da je ta kršitev lahko bistveno vplivala na odločitev o izbiri kandidata ali da izbrani kandidat ne izpolnjuje v razpisu določenih pogojev.«

## 10. člen

Četrty odstavek 16. člena Odloka se dopolni tako, da se v celoti glasi:

»(4) Strokovni vodja je hkrati tudi poveljnik poklicne gasilske enote, ki je poklicni gasilec. Strokovni vodja načrtuje, organizira in vodi zahtevnejše intervencije, celotno strokovno operativno delo v poklicni gasilski enoti ter skrbi za brežhibnost gasilske zaščitne in reševalne opreme oziroma opravlja dela in naloge skladno z zakonom, ki ureja področje gasilstva.«

## 11. člen

Prvi odstavek 17. člena Odloka se spremeni tako, da se glasi:

»(1) Za strokovnega vodjo je lahko imenovan, kdor poleg z zakonom določenih splošnih pogojev izpolnjuje pogoje, kot jih za poveljnika, ki vodi operativno delo v poklicni gasilski enoti, določa zakon, ki ureja področje gasilstva.«

## 12. člen

Odlok se v 18. členu spremeni tako, da se črta druga poved prvega odstavka, tretji odstavek pa se spremeni tako, da se glasi:

»(3) Sestavo, podrobnejše pristojnosti, naloge in način dela strokovnega sveta določa statut zavoda.«

## 13. člen

V 19. členu Odloka se v tretjem odstavku za alinejo z besedilom »potrjuje akt o sistemizaciji delovnih mest v zavodu,«

kot tretja alineja vstavi alineja z besedilom »poda soglasje k ceniku in aktu o prodaji blaga in storitev na trgu,«.

## 14. člen

V 22. členu Odloka se dodata šesti in sedmi odstavek, ki se glasita:

»(6) Zavod prodajo blaga in storitev na trgu lahko izvaja le, če bo z izvajanjem te zagotovil najmanj pokritje vseh s to dejavnostjo povezanih odhodkov.

(7) Zavod zagotovi ločeno spremljanje poslovanja iz naslova tržnih dejavnosti opredeljenih v 4. členu tega odloka.«

## PREHODNA IN KONČNA DOLOČBA

## 15. člen

Zavod mora v skladu z določili tega odloka uskladiti svoje splošne akte v roku treh mesecev od uveljavitve tega odloka.

Dosedanji organi nadaljujejo s svojim delom do izteka mandata.

## 16. člen

Ta odlok začne veljati naslednji dan po objavi v Uradnem listu Republike Slovenije.

Št. 014-1/2014-22-406303

Kranj, dne 27. novembra 2024

Župan  
Mestne občine Kranj  
**Matjaž Rakovec**

## LENDAVA

**3399. Razpis predčasnih volitev v svet Krajevne skupnosti Pince**

Na podlagi 24. in 26. člena v zvezi s 109. členom in 112. člena Zakona o lokalnih volitvah (ZLV) (Uradni list RS, št. 94/07 – uradno prečiščeno besedilo, 45/08, 83/12 in 68/17, 93/20 – odl. US in 102/24) Občinska volilna komisija Lendava

**RAZPISUJE**  
**predčasne volitve v svet Krajevne**  
**skupnosti Pince**

## 1.

Predčasne volitve v svet Krajevne skupnosti Pince bodo v nedeljo, 9. februarja 2025.

## 2.

Za dan razpisa predčasnih volitev v svet Krajevne skupnosti Pince, s katerim začnejo teči roki, se šteje 23. december 2024.

## 3.

V svet Krajevne skupnosti Pince se voli vseh pet članov.

## 4.

Za izvedbo volitev skrbi Občinska volilna komisija Lendava.

Št. 041-0003/2024

Lendava, dne 11. decembra 2024

Predsednica  
Občinske volilne komisije Lendava  
**Vladimira Pučko**

## PUCONCI

**3400. Odlok o rebalansu proračuna Občine Puconci št. 2-2024**

Na podlagi 29. člena Zakona o lokalni samoupravi (Uradni list RS, št. 94/07 – uradno prečiščeno besedilo, 76/08, 79/09, 51/10, 40/12 – ZUJF, 11/14 – popr., 14/15 – ZUUJFO, 11/18 – ZSPDSLS-1, 30/18, 61/20 – ZIUZEOP-A, 80/20 – ZIUOOPE in 62/24 – odl. US), 29. člena Zakona o javnih financah (Uradni list RS, št. 11/11 – uradno prečiščeno besedilo, 14/13 – popr., 101/13, 55/15 – ZFisP, 96/15 – ZIPRS1617, 13/18, 195/20 – odl. US, 18/23 – ZDU-10 in 76/23) ter 17. in 102. člena Statuta Občine Puconci (Uradni list RS, št. 91/15, 128/21) je Občinski svet Občine Puconci na 18. seji dne 12. 12. 2024 sprejel

**ODLOK**  
**o rebalansu proračuna**  
**Občine Puconci št. 2-2024**

## 1. člen

V Odloku o proračunu Občine Puconci za leto 2024 se spremeni drugi odstavek 2. člena in se glasi:

»2. VIŠINA SPLOŠNEGA DELA PRORAČUNA  
IN STRUKTURA POSEBNEGA DELA PRORAČUNA

Splošni del proračuna se na ravni podskupin kontov določa v naslednjih zneskih:

		v eurih
<b>A. BILANCA PRIHODKOV IN ODHODKOV</b>		
Skupina/Podskupina kontov/Konto		Rebalans 2-2024
I.	SKUPAJ PRIHODKI (70+71+72+73+74+78)	11.091.394
	TEKOČI PRIHODKI (70+71)	7.512.193
70	DAVČNI PRIHODKI (700+703+704+706)	6.055.602
	700 Davki na dohodek in dobiček	5.355.809
	703 Davki na premoženje	499.510
	704 Domači davki na blago in storitve	200.283
	706 Drugi davki	0
71	NEDAVČNI PRIHODKI (710+711+712+713+714)	1.456.591
	710 Udeležba na dobičku in dohodki od premoženja	651.291
	711 Takse in pristojbine	10.000
	712 Globe in druge denarne kazni	6.000
	713 Prihodki od prodaje blaga in storitev	30.000
	714 Drugi nedavčni prihodki	759.300
72	KAPITALSKI PRIHODKI (720+721+722)	398.517
	720 Prihodki od prodaje osnovnih sredstev	820
	721 Prihodki od prodaje zalog	0
	722 Prihodki od prodaje zemljišč in neopredmetenih dolgoročnih sredstev	397.697
73	PREJETE DONACIJE (730+731)	8.700
	730 Prejete donacije iz domačih virov	8.700
	731 Prejete donacije iz tujine	0
74	TRANSFERNI PRIHODKI (740+741)	2.941.720
	740 Transferni prihodki iz drugih javnofinančnih institucij	2.653.251
	741 Prejeta sredstva iz državnega proračuna iz sredstev proračuna Evropske unije	288.469

78	PREJETA SREDSTVA IZ EVROPSKE UNIJE IN DRUGIH DRŽAV (782+786+787)	230.264
	782 Prejeta sredstva iz proračuna EU iz strukturnih skladov	230.264
II.	SKUPAJ ODHODKI (40+41+42+43)	12.350.034
40	TEKOČI ODHODKI (400+401+402+403+409)	3.739.463
	400 Plače in drugi izdatki zaposlenim	499.247
	401 Prispevki delodajalcev za socialno varnost	74.686
	402 Izdatki za blago in storitve	2.952.621
	403 Plačila domačih obresti	21.000
	409 Rezerve	191.909
41	TEKOČI TRANSFERI (410+411+412+413+414)	3.661.088
	410 Subvencije	202.801
	411 Transferi posameznikom in gospodinjstvom	2.190.546
	412 Transferi neprofitnim organizacijam in ustanovam	392.964
	413 Drugi tekoči domači transferi	874.777
	414 Tekoči transferi v tujino	0
42	INVESTICIJSKI ODHODKI (420)	4.616.006
	420 Nakup in gradnja osnovnih sredstev	4.616.006
43	INVESTICIJSKI TRANSFERI (431+432)	333.477
	431 Investicijski transferi pravnim in fiz. osebam, ki niso proračunski uporabniki	222.800
	432 Investicijski transferi proračunskim uporabnikom	110.677
III.	PRORAČUNSKI PRIMANJKLJAJ	-1.258.640
<b>B. RAČUN FINANČNIH TERJATEV IN NALOŽB</b>		
IV.	PREJETA VRAČILA DANIH POSOJIL IN PRODAJA KAPITALSKIH DELEŽEV (750+751+752)	0
75	PREJETA VRAČILA DANIH POSOJIL	0
	750 Prejeta vračila danih posojil	0
	751 Prodaja kapitalskih deležev	0
	752 Kupnine iz naslova privatizacije	0
V.	DANA POSOJILA IN POVEČANJE KAPITALSKIH DELEŽEV (440+441+442+443)	0
44	DANA POSOJILA IN POVEČANJE KAPITALSKIH DELEŽEV	0
	440 Dana posojila	0
	441 Povečanje kapitalskih deležev in finančnih naložb	0
	442 Poraba sredstev kupnin iz naslova privatizacije	0
	443 Povečanje namenskega premoženja v javnih skladih in drugih osebah javnega prava, ki imajo premoženje v svoji lasti	0
VI.	PREJETA MINUS DANA POSOJILA IN SPREMEMBE KAPITALSKIH DELEŽEV (IV.-V.)	0
<b>C. RAČUN FINANCIRANJA</b>		
VII.	ZADOLŽEVANJE (500)	0
50	ZADOLŽEVANJE	0
	500 Domače zadolževanje	0
VIII.	ODPLAČILA DOLGA (550)	211.451
55	ODPLAČILA DOLGA	211.451
	550 Odplačila domačega dolga	211.451

IX.	POVEČANJE (ZMANJŠANJE) SREDSTEV NA RAČUNIH (I.+IV.+VII.-II.-V.-VIII.)	-1.470.091
X.	NETO ZADOLŽEVANJE (VII.-VIII.)	-211.451
XI.	NETO FINANCIRANJE (VI.+VII.-VIII.-IX.)	1.258.640
	STANJE SREDSTEV NA RAČUNIH DNE 31. 12. PRETEKLEGA LETA	
	9009 Splošni sklad za drugo	1.470.091

## 2. člen

V Odloku o proračunu Občine Puconci za leto 2024 se spremeni drugi odstavek 13. člena Odloka o proračunu Občine Puconci za leto 2024, tako da se glasi:

»Sredstva splošne proračunske rezervacije se uporabljajo za nepredvidene namene, za katere v proračunu niso zagotovljena sredstva, ali za namene, za katere se med letom izkaže, da niso zagotovljena sredstva v zadostnem obsegu, ker jih pri pripravi proračuna ni bilo mogoče načrtovati. Sredstva splošne proračunske rezervacije za leto 2024 se zagotavljajo v višini 77.287 evrov.«

## 3. člen

V Odloku o proračunu Občine Puconci za leto 2024 se spremeni 19. člen Odloka o proračunu Občine Puconci za leto 2024, tako da se glasi:

»Zaradi kritja presežkov odhodkov nad prihodki v bilanci prihodkov in odhodkov, presežkov izdatkov nad prejemki v računu finančnih terjatev in naložb ter odplačila dolgov v računu financiranja, se občina za proračun leta 2024 ne bo zadolževala.«

## 4. člen

Ta odlok začne veljati naslednji dan po objavi v Uradnem listu Republike Slovenije.

Št. 410-0029/2024

Puconci, dne 12. decembra 2024

Župan  
Občine Puconci  
**Uroš Kamenšek**

### 3401. Sklep o začasnem financiranju Občine Puconci v obdobju januar–marec 2025

Na podlagi 33. člena Zakona o javnih financah (Uradni list RS, št. 11/11 – uradno prečiščeno besedilo, 14/13 – popr., 101/13, 55/15 – ZFisP, 96/15 – ZIPRS1617, 13/18, 195/20 – odl. US, 18/23 – ZDU-10 in 76/23) in 105. člena Statuta Občine Puconci (Uradni list RS, št. 91/15, 128/21) je župan Občine Puconci 5. 12. 2024 sprejel

## SKLEP

### o začasnem financiranju Občine Puconci v obdobju januar–marec 2025

#### 1. SPLOŠNI DOLOČBI

## 1. člen

S tem sklepom se določa in ureja začasno financiranje Občine Puconci (v nadaljevanju: občina) v obdobju od 1. januarja do 31. marca 2025 (v nadaljnjem besedilu: obdobje začasnega financiranja).

## 2. člen

Začasno financiranje temelji na proračunu občine za leto 2024. Obseg prihodkov in drugih prejemkov ter odhodkov in drugih izdatkov občine je določen v skladu z Zakonom o javnih financah (Uradni list RS, št. 11/11 – uradno prečiščeno besedilo, 14/13 – popr., 101/13, 55/15 – ZFisP, 96/15 – ZIPRS1617, 13/18, 195/20 – odl. US, 18/23 – ZDU-10 in 76/23) in Odlokom o proračunu Občine Puconci za leto 2024 (Uradni list RS, št. 9/24; v nadaljevanju: odlok o proračunu).

## 2. VIŠINA IN STRUKTURA ZAČASNEGA FINANCIRANJA

## 3. člen

V obdobju začasnega financiranja se prihodki in drugi prejemki ter odhodki in izdatki splošnega dela proračuna določijo v naslednjih zneskih:

A. BILANCA PRIHODKOV IN ODHODKOV		v EUR
	Skupina/Podskupina kontov/ Konto/Podkonto	Proračun januar–marec 2025
I.	SKUPAJ PRIHODKI (70+71+72+73+74)	2.153.357
	TEKOČI PRIHODKI (70+71)	1.730.030
70	DAVČNI PRIHODKI	1.391.712
	700 Davki na dohodek in dobiček	1.338.948
	703 Davki na premoženje	27.563
	704 Domači davki na blago in storitve	32.217
	706 Drugi davki	-7.016
71	NEDAVČNI PRIHODKI	338.318
	710 Udeležba na dobičku in dohodki od premoženja	131.829
	711 Takse in pristojbine	3.315
	712 Globe in druge denarne kazni	910
	713 Prihodki od prodaje blaga in storitev	3.830
	714 Drugi nedavčni prihodki	198.434
72	KAPITALSKI PRIHODKI	168
	720 Prihodki od prodaje osnovnih sredstev	168
74	TRANSFERNI PRIHODKI	423.159
	740 Transferni prihodki iz drugih javnofinančnih institucij	380.769
	741 Prejeta sredstva iz državnega proračuna iz sredstev proračuna EU	42.390
II.	SKUPAJ ODHODKI (40+41+42+43)	2.069.877
40	TEKOČI ODHODKI	1.008.078
	400 Plače in drugi izdatki zaposlenim	134.883
	401 Prispevki delodajalcev za socialno varnost	17.919
	402 Izdatki za blago in storitve	757.069
	403 Plačila domačih obresti	5.360
	409 Rezerve	92.848
41	TEKOČI TRANSFERI	891.878
	410 Subvencije	17.268
	411 Transferi posameznikom in gospodinjstvom	638.456
	412 Transferi neprofitnim organizacijam in ustanovam	75.909
	413 Drugi tekoči domači transferi	159.886
42	INVESTICIJSKI ODHODKI	118.940
	420 Nakup in gradnja osnovnih sredstev	118.940
43	INVESTICIJSKI TRANSFERI	50.981

	431 Investicijski transferi pravnim in fizičnim osebam, ki niso proračunski uporabniki	50.981
III.	PRORAČUNSKI PRESEŽEK (I.-II.) (PRORAČUNSKI PRIMANJKLJAJ)	83.480
<b>B. RAČUN FINANČNIH TERJATEV IN NALOŽB</b>		
IV.	PREJETA VRAČILA DANIH POSOJIL IN PRODAJA KAPITALSKIH DELEŽEV (750+751+752)	0
75	PREJETA VRAČILA DANIH POSOJIL	0
	750 Prejeta vračila danih posojil	0
	751 Prodaja kapitalskih deležev	0
	752 Kupnine iz naslova privatizacije	0
V.	DANA POSOJILA IN POVEČANJE KAPITALSKIH DELEŽEV (440+441+442+443)	0
44	DANA POSOJILA IN POVEČANJE KAPITALSKIH DELEŽEV	0
	440 Dana posojila	0
	441 Povečanje kapitalskih deležev in naložb	0
VI.	PREJETA MINUS DANA POSOJILA IN SPREMEMBE KAPITALSKIH DELEŽEV (IV.-V.)	0
<b>C. RAČUN FINANCIRANJA</b>		
VII.	ZADOLŽEVANJE (500)	0
50	ZADOLŽEVANJE	0
	500 Domače zadolževanje	0
VIII.	ODPLAČILA DOLGA (550)	55.001
55	ODPLAČILA DOLGA	55.001
	550 Odplačila domačega dolga	55.001
IX.	POVEČANJE (ZMANJŠANJE) SREDSTEV NA RAČUNIH (I.+IV.+VII.-II.-V.-VIII.)	28.479
X.	NETO ZADOLŽEVANJE (VII.-VIII.)	-55.001
XI.	NETO FINANCIRANJE (VI.+VII.-VIII.-IX.)	-83.480
	STANJE SREDSTEV NA RAČUNIH DNE 31. 12. PRETEKLEGA LETA	
	9009 Splošni sklad za drugo	513.923

V obdobju začasnega financiranja se lahko prejemi in izdatki občine povečajo za namenske prejeme in izdatke, ki so tako opredeljeni s 43. členom ZJF oziroma odlokom o proračunu, če niso načrtovani v začasnem financiranju.

## 4. člen

Finančni načrti neposrednih uporabnikov se določijo do ravni proračunskih postavk – podkontov. Finančni načrti neposrednih uporabnikov proračuna in načrt razvojnih programov se objavijo na spletni strani Občine Puconci.

## 3. IZVRŠEVANJE ZAČASNEGA FINANCIRANJA

## 5. člen

V obdobju začasnega financiranja se za izvrševanje začasnega financiranja uporabljajo ZJF, pravilnik, ki ureja postopke za izvrševanje proračuna Republike Slovenije, zakon, ki ureja izvrševanje proračuna Republike Slovenije in odlok o proračunu.

## 6. člen

V obdobju začasnega financiranja lahko neposredni uporabniki prevzemajo in plačujejo obveznosti iz istih proračunskih postavk kot v proračunu preteklega leta.

Neposredni uporabniki lahko v obdobju začasnega financiranja prevzemajo in plačujejo obveznosti v breme svojega finančnega načrta samo v okviru pravic porabe iz svojega finančnega načrta, določenega v posebnem delu proračuna.

Nove proračunske postavke lahko neposredni uporabnik odpre le na podlagi 41., 43. in 44. člena ZJF.

## 4. OBSEG ZADOLŽEVANJA OBČINE V OBDOBJU ZAČASNEGA FINANCIRANJA

## 7. člen

V obdobju začasnega financiranja se občina ne sme zadolžiti.

## 5. KONČNA DOLOČBA

## 8. člen

Ta sklep začne veljati naslednji dan po objavi v Uradnem listu Republike Slovenije, uporablja pa se od 1. januarja 2025 dalje.

Št. 410-0034/2024

Puconci, dne 5. decembra 2024

Župan  
Občine Puconci  
**Uroš Kamenšek**

## VLADA

**3402. Uredba o spremembah Uredbe o določitvi kvote za zaposlovanje invalidov**

Na podlagi tretjega odstavka 62. člena in za izvrševanje 62. do 65. ter 67. člena Zakona o zaposlitveni rehabilitaciji in zaposlovanju invalidov (Uradni list RS, št. 16/07 – uradno prečiščeno besedilo, 87/11, 96/12 – ZPIZ-2, 98/14 in 18/21) Vlada Republike Slovenije izdaja

**UREDBO  
o spremembah Uredbe o določitvi kvote  
za zaposlovanje invalidov**

## 1. člen

V Uredbi o določitvi kvote za zaposlovanje invalidov (Uradni list RS, št. 21/14) se v 3. členu v prvem odstavku besedilo »69/07 in 17/08« nadomesti z besedilom »27/24«.

Tretji odstavek se spremeni tako, da se glasi:

»(3) V skladu s prvim odstavkom tega člena se določijo:

2-odstotna kvota za:

- G) trgovino,
- I) nastanitvene in gostinske dejavnosti,
- J) založništvo, radiodifuzijo ter produkcijo in distribucijo vsebin,
- K) dejavnosti v zvezi s telekomunikacijami, računalniškimi programiranjem, svetovanjem, računalniško infrastrukturo in drugimi informacijskimi storitvami,
- L) finančne in zavarovalniške dejavnosti,
- N) strokovne, znanstvene in tehnične dejavnosti,
- P) dejavnost javne uprave in obrambe; dejavnost obvezne socialne varnosti,

– S) kulturne, športne in rekreacijske dejavnosti,

– T) druge dejavnosti,

3-odstotna kvota za:

- F) gradbeništvo,
- H) prevoz in skladiščenje,
- M) poslovanje z nepremičninami,
- Q) izobraževanje,

6-odstotna kvota za:

- A) kmetijstvo in lov, gozdarstvo, ribištvo,
- B) rudarstvo,
- C) predelovalne dejavnosti,
- D) oskrbo z električno energijo, plinom, paro in hladnim zrakom,
- E) oskrbo z vodo; ravnanje z odpadki in odpadki; saniranje okolja,
- O) druge raznovrstne poslovne dejavnosti in
- R) zdravstvo in socialno varstvo.«.

## 2. člen

V 14. členu se prvi odstavek spremeni tako, da se glasi:

»(1) V skladu z Uredbo Komisije (EU) št. 2023/2831 z dne 13. decembra 2023 o uporabi členov 107 in 108 Pogodbe o delovanju Evropske unije pri pomoči *de minimis* (UL L št. 2023/2831 z dne 15. 12. 2023; v nadaljnjem besedilu: Uredba 2023/2831/EU) se bo samozaposlenim invalidom, ki si ne izplačujejo plače, dodeljevala pomoč po pravilu *de minimis*.«.

Drugi odstavek se spremeni tako, da se glasi:

»(2) Skupna vrednost pomoči, dodeljena istemu prejemniku na podlagi pravila *de minimis*, ne sme preseči 300.000 eurov v katerem koli triletnem obdobju.«.

V tretjem odstavku se besedilo »1407/2013/EU« nadomesti z besedilom »2023/2831/EU«.

## 3. člen

V 15. členu se druga alineja črta.

Dosedanji tretja in četrta alineja postaneta druga in tretja alineja.

## KONČNA DOLOČBA

## 4. člen

Ta uredba začne veljati 1. januarja 2025.

Št. 00704-364/2024

Ljubljana, dne 12. decembra 2024

EVA 2024-2611-0044

Vlada Republike Slovenije  
**dr. Robert Golob**  
predsednik

**3403. Sklep o določitvi deležev izpolnjevanja obveznosti, za katere morajo proizvajalci električne in elektronske opreme za leto 2024 zagotoviti zbiranje in obdelavo odpadne električne in elektronske opreme**

Na podlagi prvega odstavka 34. člena Uredbe o odpadni električni in elektronski opremi (Uradni list RS, št. 55/15, 47/16, 72/18, 84/18 – ZIURKOE, 108/20 in 44/22 – ZVO-2) je Vlada Republike Slovenije sprejela

## SKLEP

**o določitvi deležev izpolnjevanja obveznosti, za katere morajo proizvajalci električne in elektronske opreme za leto 2024 zagotoviti zbiranje in obdelavo odpadne električne in elektronske opreme**

Deleži izpolnjevanja obveznosti, za katere morajo proizvajalci električne in elektronske opreme ali nosilci skupnih načrtov za leto 2024 zagotoviti zbiranje in obdelavo odpadne električne in elektronske opreme, po posameznih razredih in podrazredih električne in elektronske opreme so:

1. za razred 1 – oprema za toplotno izmenjavo, za nosilce skupnega načrta:

– INTERZERO d. o. o.	14,06 odstotka,
– RECIKEL, d. o. o.	4,22 odstotka,
– SLOPAK d. o. o.	14,00 odstotka,
– TRIGANA d. o. o.	5,15 odstotka,
– ZEOS, d. o. o.	62,57 odstotka;

2. za razred 2 – zasloni, monitorji in oprema z zasloni s površino, večjo od 100 cm<sup>2</sup>, za nosilce skupnega načrta:

– INTERZERO d. o. o.	6,22 odstotka,
– RECIKEL, d. o. o.	15,15 odstotka,
– SLOPAK d. o. o.	4,24 odstotka,
– TRIGANA d. o. o.	4,94 odstotka,
– ZEOS, d. o. o.	69,45 odstotka;

3. za razred 3 – sijalke, za nosilce skupnega načrta:

– INTERZERO d. o. o.	15,82 odstotka,
– RECIKEL, d. o. o.	5,79 odstotka,
– SLOPAK d. o. o.	0,70 odstotka,
– TRIGANA d. o. o.	7,03 odstotka,
– ZEOS, d. o. o.	70,66 odstotka;

4. za razred 4 – velika oprema (katera koli zunanja dimenzija, večja od 50 cm), za nosilce skupnega načrta:

– INTERZERO d. o. o.	19,35 odstotka,
– RECIKEL, d. o. o.	9,32 odstotka,
– SLOPAK d. o. o.	2,51 odstotka,
– TRIGANA d. o. o.	6,91 odstotka,
– ZEOS, d. o. o.	61,91 odstotka;

5. za razred 5 – majhna oprema (nobena zunanja dimenzija ni večja od 50 cm), za nosilce skupnega načrta:

– INTERZERO d. o. o.	23,65 odstotka,
– RECIKEL, d. o. o.	9,29 odstotka,
– SLOPAK d. o. o.	7,17 odstotka,
– TRIGANA d. o. o.	8,19 odstotka,
– ZEOS, d. o. o.	51,70 odstotka;

6. za razred 6 – majhna oprema za IT in telekomunikacije (nobena zunanja dimenzija ni večja od 50 cm) za nosilce skupnega načrta:

– INTERZERO d. o. o.	17,28 odstotka,
– RECIKEL, d. o. o.	20,33 odstotka,
– SLOPAK d. o. o.	8,61 odstotka,
– TRIGANA d. o. o.	13,44 odstotka,
– ZEOS, d. o. o.	40,34 odstotka.

## II

Skupni deleži nastale in zbrane odpadne električne in elektronske opreme, za katero morajo nosilci skupnih načrtov ravnanja z odpadno električno in elektronsko opremo za leto 2024 zagotoviti zbiranje in obdelavo odpadne električne in elektronske opreme, so za:

– nosilca skupnega načrta INTERZERO d. o. o.	18,24 odstotka,
– nosilca skupnega načrta RECIKEL, d. o. o.	8,70 odstotka,
– nosilca skupnega načrta SLOPAK d. o. o.	5,91 odstotka,
– nosilca skupnega načrta TRIGANA d. o. o.	6,79 odstotka,
– nosilca skupnega načrta ZEOS, d. o. o.	60,36 odstotka.

## III

Ta sklep začne veljati naslednji dan po objavi v Uradnem listu Republike Slovenije.

Št. 00704-365/2024

Ljubljana, dne 12. decembra 2024

EVA 2024-2570-0079

Vlada Republike Slovenije  
**dr. Robert Golob**  
predsednik

### 3404. Akt o spremembi Akta o ustanovitvi Stalne koordinacijske skupine za omejevalne ukrepe

Na podlagi prvega odstavka 7. člena Zakona o omejevalnih ukrepih, ki jih Republika Slovenija uvede ali izvaja skladno s pravnimi akti in odločitvami, sprejetimi v okviru mednarodnih organizacij (Uradni list RS, št. 127/06 in 44/22) je Vlada Republike Slovenije sprejela

## A K T

### o spremembi Akta o ustanovitvi Stalne koordinacijske skupine za omejevalne ukrepe

#### 1. člen

V Aktu o ustanovitvi Stalne koordinacijske skupine za omejevalne ukrepe (Uradni list RS, št. 4/08, 51/12, 19/15,

69/17, 163/20 in 61/23) se v 4. členu drugi odstavek spremeni tako, da se glasi:

»(2) Skupino poleg predstavnikov iz prejšnjega odstavka sestavljajo še predstavniki:

- Ministrstva za finance,
- Ministrstva za gospodarstvo, turizem in šport,
- Ministrstva za infrastrukturo,
- Ministrstva za notranje zadeve,
- Ministrstva za obrambo,
- Ministrstva za pravosodje,
- Agencije za trg vrednostnih papirjev,
- Agencije za zavarovalni nadzor,
- Agencije za javnopravne evidence in storitve,
- Banke Slovenije,
- Finančne uprave Republike Slovenije,
- Policije,
- Slovenske obveščevalno-varnostne agencije,
- Urada Vlade Republike Slovenije za informacijsko varnost in
- Urada Republike Slovenije za preprečevanje pranja denarja.«

#### 2. člen

(končna določba)

Ta akt začne veljati naslednji dan po objavi v Uradnem listu Republike Slovenije.

Št. 00704-327/2024

Ljubljana, dne 21. novembra 2024

EVA 2024-1811-0044

Vlada Republike Slovenije  
**dr. Robert Golob**  
predsednik

### 3405. Odločba o imenovanju okrožne državne tožilke na Specializiranem državnem tožilstvu Republike Slovenije

Na podlagi petega odstavka 21. člena Zakona o Vladi Republike Slovenije (Uradni list RS, št. 24/05 – uradno prečiščeno besedilo, 109/08, 38/10 – ZUKN, 8/12, 21/13, 47/13 – ZDU-1G, 65/14, 55/17 in 163/22) in prvega odstavka 34. člena Zakona o državnem tožilstvu (Uradni list RS, št. 58/11, 21/12 – ZDU-1F, 47/12, 15/13 – ZODPol, 47/13 – ZDU-1G, 48/13 – ZSKZDČEU-1, 19/15, 23/17 – ZSSve, 36/19, 139/20, 54/21 in 105/22 – ZZNŠPP ter na predlog ministrice za pravosodje, št. 701-90/2023-2030-47 z dne 11. 11. 2024, je Vlada Republike Slovenije na 130. redni seji dne 28. 11. 2024 izdala

## OD LO Č B O

Tamara Karba, rojena 27. 10. 1987, se imenuje za okrožno državno tožilko na Specializiranem državnem tožilstvu Republike Slovenije.

Št. 70101-36/2024

Ljubljana, dne 28. novembra 2024

EVA 2024-2030-0044

Vlada Republike Slovenije  
**dr. Robert Golob**  
predsednik

**3406. Odločbo o imenovanju okrožnega državnega tožilca na Okrožnem državnem tožilstvu v Celju**

Na podlagi prvega odstavka 34. člena Zakona o državnem tožilstvu (Uradni list RS, št. 58/11, 21/12 – ZDU-1F, 47/12, 15/13 – ZODPol, 47/13 – ZDU-1G, 48/13 – ZSKZDČEU-1, 19/15, 23/17 – ZSSve, 36/19, 139/20, 54/21 in 105/22 – ZZNŠPP) in petega odstavka 21. člena Zakona o Vladi Republike Slovenije (Uradni list RS, št. 24/05 – uradno prečiščeno besedilo, 109/08, 38/10 – ZUKN, 8/12, 21/13, 47/13 – ZDU-1G, 65/14, 55/17 in 163/22) je na predlog ministrice za pravosodje, št. 701-6/2024-2030-36 z dne 29. 10. 2024, Vlada Republike Slovenije na 129. redni seji dne 21. 11. 2024 izdala

**ODLOČBO**

Jernej Ostruh, rojen 27. 3. 1984, se imenuje za okrožnega državnega tožilca na Okrožnem državnem tožilstvu v Celju.

Št. 70101-35/2024  
Ljubljana, dne 21. novembra 2024  
EVA 2024-2030-0043

Vlada Republike Slovenije  
**dr. Robert Golob**  
predsednik

## POPRAVKI

**3407. Tehnični popravek preambule Sklepa o začetku postopka tehnične posodobitve Občinskega prostorskega načrta Občine Brežice**

Na podlagi drugega odstavka 11. člena Zakona o Uradnem listu Republike Slovenije (Uradni list RS, št. 112/05 – uradno prečiščeno besedilo, 102/07, 109/09, 38/10 – ZUKN in 60/17 – ZPVPJN-B) objavljam

**TEHNIČNI POPRAVEK  
preambule Sklepa o začetku postopka tehnične  
posodobitve Občinskega prostorskega načrta  
Občine Brežice (Uradni list RS, št. 67/24)**

V preambuli sklepa o začetku postopka tehnične posodobitve Občinskega prostorskega načrta Občine Brežice (Uradni list RS, št. 67/24) se zadnji del preambule, ki se glasi »je župan Občine Kočevje sprejel« nadomesti z »je župan Občine Brežice sprejel«.

Št. 3504-4/2024  
Brežice, dne 11. decembra 2024

Župan  
Občine Brežice  
Ivan Molan

po pooblastilu župana  
**Patricia Čular**

**3408. Popravek Sklepa o pripravi Občinskega prostorskega načrta za del enote urejanja prostora BA05-Bač**

Na podlagi drugega odstavka 11. člena Zakona o Uradnem listu Republike Slovenije (Uradni list RS, št. 112/05 – uradno prečiščeno besedilo, 102/07, 109/09, 38/10 – ZUKN, 60/17 – ZPVPJN-B in 3/22 – ZDeb) in 29. člena Statuta Občine Ilirska Bistrica (Uradni list RS, št. 189/20) je župan Občine Ilirska Bistrica sprejel

**POPRAVEK  
Sklepa o pripravi Občinskega prostorskega  
načrta za del enote urejanja prostora BA05-Bač**

V Sklepu o pripravi Občinskega prostorskega načrta za del enote urejanja prostora BA05-Bač (Uradni list RS, št. 52/24 z dne 21. 6. 2024) se v 2. členu navedeni parc. št. 3180 in 3178/1, obe k.o. 2509 – Bač nadomesti s parc. št. 1798 in 1807, obe k.o. 2509 – Bač.

Št. 3500-2/2021-30  
Ilirska Bistrica, dne 11. decembra 2024

Župan  
Občine Ilirska Bistrica  
**dr. Gregor Kovačič**

**3409. Popravek Odloka o spremembah  
in dopolnitvah Odloka o kategorizaciji  
občinskih javnih cest v Občini Železniki**

Na podlagi 18. člena Statuta in drugega odstavka 11. člena Zakona o Uradnem listu Republike Slovenije (Uradni list RS, št. 112/05 – uradno prečiščeno besedilo, 102/07, 109/09, 38/10 – ZUKN) župan Občine Železniki objavlja

**POPRAVEK  
Odloka o spremembah in dopolnitvah Odloka  
o kategorizaciji občinskih javnih cest  
v Občini Železniki**

V Odloku o spremembah in dopolnitvah Odloka o kategorizaciji občinskih javnih cest v Občini Železniki, objavljenem v Uradnem listu RS, št. 89/24, z dne 18. 10. 2024, se:

– nadomesti nepravilna priloga JP s prilogo JP-popravek, ki je priloga tega popravka.

– v besedilu 3. člena Odloka se spremeni skupna dolžina javnih poti tako, da se besedilo glasi:

»Javne poti (JP) v naseljih Občine Železniki in med naselji so:

Tabela javnih poti (JP)

Skupna dolžina javnih poti (JP) v Občini Železniki znaša 103.157 m (103,157 km)«.

Št. 371-59/2023-032  
Železniki, dne 7. novembra 2024

Župan  
Občine Železniki  
**Marko Gasser**

## TABELA JAVNIH POTI (JP)

Zap. št.	Cesta	Odsek	Začetek odseka	Opis	Konec odseka	Dolžina [m]	Preostala dolžina v sosednji občini ali KS [m]
<b>KS DAVČA</b>							
1.	994010	994011	C 494040	Javor	Z HŠ 50	1185	
2.	994010	994012	C 494040	Podgrivar-Žbontar	C RT 912	1638	2.862 KS Žel., VO Zali log
3.	994010	994013	O 994012	Podgrivar	Z HŠ 51	89	
4.	994020	994021	C 494040	Nace-Zahrib	Z HŠ 43	789	
5.	994030	994031	C 494040	Nace-Pepe	Z HŠ 40	463	
6.	994040	994041	C R2 403	Milavec	Z HŠ 36	38	
7.	994050	994051	C 494040	Bregar	Z HŠ 45	362	
8.	994060	994061	C 494030	Močilarjev grič-Žagar	Z HŠ 28	361	
9.	994070	994071	C 494040	Brelih-Klavžon	Z HŠ 37	876	
10.	994070	994072	O 994074	Dolinar-Varžet	Z HŠ 33	397	
11.	994070	994074	C 494030	Dolinar-Na Ledinah	Z HŠ 32	974	
12.	994080	994081	C 494030	Jemc-Pagon	Z HŠ 11	731	
13.	994090	994091	C 494030	Jemc-cerkev	Z cerkev	109	
14.	994100	994101	C 494020	Jurež-Majdelc	Z HŠ 6	2178	
15.	994110	994111	O 994101	Jurež-Pstinar-kapelica	Z HŠ 7	368	
16.	994120	994121	C 043110	Razpet-Podgojzdar	Z HŠ 18	322	
17.	994120	994123	C 494020	Čumer	Z HŠ 19	83	
18.	994130	994131	C 494020	Zakovk	Z HŠ 12	347	
19.	994140	994141	C RT 912	Lovričk	Z HŠ 68	769	
20.	994140	994142	O 994141	Tušek-brunarica	Z N.H.	191	
21.	994150	994151	C 494030	Zverinc	Z HŠ 27	251	
22.	994160	994161	C 043120	Bitenc	Z HŠ 60	745	
23.	994160	994162	C 043120	Pogorišar	Z HŠ 61	800	
24.	994180	994181	C 043120	Košan	Z HŠ 63	197	
25.	994190	994191	C RT 912	Rovančan	Z HŠ 29	869	
26.	994200	994201	C 043120	Sorčan	Z HŠ 72	1439	
27.	994200	994202	O 994201	Krivc	Z HŠ 71	195	
28.	994200	994203	C 043120	Slugova dolina	Z HŠ 77	1027	
29.	994200	994204	O 994201	Grapar	Z HŠ 70	56	
30.	994210	994211	C RT 912	Hlip	Z HŠ 49	1226	
31.	994230	994231	C 494020	Pavlin	Z HŠ 2	1563	
32.	994230	994232	O 994231	Jakobč	Z HŠ 1	744	
33.	994240	994241	O 994231	Davški slapovi	Z HŠ 5	106	
34.	994240	994242	O 994231	Urh	O 994241	316	
35.	994710	994712	C 494020	Močnk-Rustja	Z HŠ 14a	430	
<b>KS DAVČA SKUPAJ</b>						<b>22.234</b>	
<b>KS DOLENJA VAS</b>							
36.	995800	995801	C R2 403	Mlinar	C R2 403	200	
37.	995810	995811	C R2 403	Na grič	Z HŠ 47a	363	
38.	995810	995812	O 995811	Kreml-Rakovec	Z HŠ 93	55	
39.	995810	995813	C R2 403	Rakovec	O 995811	37	
40.	995810	995814	O 995811	Egart	Z HŠ 110	52	
41.	995810	995815	O 995812	Kreml-Meglišk	Z N.H.	147	
42.	995810	995816	O 995811	Frelih	Z HŠ 88	108	
43.	995820	995821	C R2 403	Pogačnik	Z HŠ 61	51	
44.	995830	995831	C R2 403	Trgovina	Z HŠ 100	34	
45.	995840	995841	C 494130	Keljan	Z HŠ 60	114	
46.	995840	995842	O 494131	Keljan 2	parc. 23/16	96	
47.	995850	995851	C 494130	Bredeško-Štalc-Lavtar	O 995811	354	
48.	995850	995852	O 995851	Božič - Triler	Z HŠ 103	35	
49.	995860	995861	C 494130	Blekar	Z N.H.	52	
50.	995870	995871	C R2 403	Kršivnik-Gorjup	Z N.H.	87	

Zap. št.	Cesta	Odsek	Začetek odseka	Opis	Konec odseka	Dolžina [m]	Preostala dolžina v sosednji občini ali KS [m]
51.	995870	995872	C R2 403	Čistilna naprava Dolenja vas	Z čist. napr.	317	
52.	995880	995881	C R2 403	Sankaška proga	Z gozdna	686	
53.	995880	995882	O 995881	Stojavc	Z HŠ 28	120	
54.	995880	995883	O 995881	Bregar	O 995881	90	
55.	995880	995884	O 995881	Potočnik - Prevc	Z HŠ 107/11	124	
56.	995890	995891	O 995881	Žikovc	Z HŠ 16	124	
57.	995890	995892	O 995891	Cvern	Z HŠ 14	78	
58.	995890	995893	C R2 403	Lenc	O 995892	78	
59.	995900	995901	C R2 403	Frtne	Z HŠ 1a	51	
60.	995900	995903	C R2 403	Miha-Riki	Z N.H.	68	
<b>KS DOLENJA VAS SKUPAJ</b>						<b>3.521</b>	
<b>KS DRAŽGOŠE-RUDNO</b>							
61.	994300	994301	C R3 635	Žarel-Jelenšče	Z HŠ 59	961	
62.	994300	994302	O 994301	Jelenšče	Z parc. *60	159	
63.	994310	994311	C R3 635	Žarel-šola	Z HŠ 35	168	
64.	994310	994312	O 994311	Šola-vas	Z HŠ 66	44	
65.	994320	994321	C R3 635	Žaga-Stara cerkev	Z HŠ 14	1112	
66.	994320	994322	O 994321	Anže	Z HŠ 27	125	
67.	994320	994323	O 994321	Hrib	Z parc. 773/1	170	
68.	994330	994331	C 494120	Jorca-Rovtar	O 994321	817	
69.	994340	994341	C 494120	Gabrca	Z HŠ 13	227	
70.	994340	994342	O 994341	Bezjak	Z HŠ 12b	68	
71.	994350	994351	C 494120	Razpot-Jakč	Z HŠ 5	107	
72.	994360	994361	C R3 635	Ribogojnica	Z most	62	
73.	994370	994371	C R3 635	Kopeč	Z HŠ 3	438	
74.	994380	994381	O 994301	Bolčar-Primčk	Z HŠ 70	298	
75.	994390	994391	O 994301	Berjača-Kajža	C R3 635	308	
76.	994400	994401	O 994301	Brinar-Jakov	Z HŠ 57	157	
77.	994410	994411	C RT 911	Jame-Novak	Z HŠ 1	736	
78.	994420	994421	C R3 635	Rok	Z HŠ 3a	137	
79.	994420	994422	C R3 635	Gartner	Z HŠ 2a	57	
80.	994430	994431	C R3 635	Matoc-Šimen	Z HŠ 21	124	
81.	994440	994441	C RT 911	Zalogar	Z HŠ 25	97	
82.	994440	994442	O 994441	Markc	Z HŠ 24	80	
83.	994440	994443	O 994441	Ovinkar-Kelc	Z HŠ 28	126	
84.	994450	994451	C R3 635	Brdar	Z HŠ 36	79	
85.	994450	994452	C R3 635	Demšar	Z HŠ 35	52	
86.	994460	994461	C R3 635	Matoc-Čemažar	Z HŠ 18	95	
87.	994470	994471	C RT 911	Žagar	C R3 635	126	
88.	994470	994472	C R3 635	Ištin	Z HŠ 20	36	
89.	994470	994473	C RT 911	Pavlet	C RT 911	79	
90.	994480	994481	C RT 911	Vode-Loje	Z HŠ 39	217	
91.	994490	994491	C R3 635	Spodnja Gabrca	Z HŠ 24a	188	
92.	994730	994731	C 494120	Dražgoše-Podstan	C RT 911	4033	
<b>KS DRAŽGOŠE-RUDNO SKUPAJ</b>						<b>11.483</b>	
<b>KS SELCA</b>							
<b>VAŠKI ODBOR KALIŠE</b>							
93.	994500	994501	C 494090	Kališe-Sv. Križ	Z cerkev	845	
94.	994510	994511	C 494090	Žan-Ožbolt	Z HŠ 1	58	
95.	994510	994512	C 494090	Žan-Vrhunc	Z HŠ 14	199	
<b>VAŠKI ODBOR KALIŠE SKUPAJ</b>						<b>1.102</b>	
<b>VAŠKI ODBOR TOPOLJE-ZABREKVE</b>							
96.	994530	994531	O 994545	Mežnar	Z HŠ 9	295	
97.	994530	994532	C 494110	Šolar-Vrhunc	Z N.H.	146	
98.	994530	994533	O 994532	Bernik	Z HŠ 5	39	

99.	994530	994534	C 494110	Na griču	Z HŠ 1	185
100.	994540	994541	C 494150	Habjan	Z HŠ 1	1406
101.	994540	994542	O 994541	Zabrekve-vas	Z HŠ 6	295
102.	994540	994543	O 994541	Kejžar	Z HŠ 3	214
103.	994540	994544	O 994542	Zabrekve 7	Z HŠ 7	148
104.	994540	994545	O 994541	Zabrekve-Bezovnica	Z HŠ 11	784
VAŠKI ODBOR TOPOLJE-ZABREKVE SKUPAJ						3.512
VAŠKI ODBOR LAJŠE						
105.	994550	994551	C 494100	Lajše-Šveba	Z HŠ 23	955
106.	994550	994552	C 494100	Lajše-Lovrin	Z HŠ 45	1351
107.	994550	994553	C 494100	Lajše-mlin	Z HŠ 2	245
108.	994550	994554	O 994552	Jakš-Plajba	Z HŠ 4	57
109.	994550	994556	C 494100	Dušovc	Z HŠ 14	122
110.	994550	994557	C 494100	Sp. Lajše 9	Z HŠ 9	34
111.	994590	994591	C 494100	Kapelca-Podrovnk	Z HŠ 31	152
VAŠKI ODBOR LAJŠE SKUPAJ						2.916
VAŠKI ODBOR GOLICA						
112.	994560	994561	C 494080	Zg. Golica-kamolom	Z kamno.	91
113.	994570	994571	C 494080	Kapelca-Lojze	Z HŠ 6	60
114.	994580	994581	C 401030	Do Brna	Z HŠ 10	96
VAŠKI ODBOR GOLICA SKUPAJ						247
VAŠKI ODBOR SELCA						
115.	994600	994601	C R2 403	Klinc	C R2 403	249
116.	994600	994602	C R2 403	Basaja	Z HŠ 146	162
117.	994600	994603	C 494110	Drbovnik	Z HŠ 11a	241
118.	994600	994604	C R2 403	Pokopališče	Z pokop.	121
119.	994600	994605	C 494100	Dominik	C 494090	530
120.	994600	994606	C R2 403	OŠ-Gorenjpolar	Z HŠ 147	135
121.	994600	994607	C R2 403	Frtica-Blaznik	O 994605	146
122.	994600	994608	C R2 403	Frtica-Strugar	C 494100	121
123.	994600	994609	O 994607	Klabovs-Frtne	O 994608	67
124.	994610	994611	C R2 403	Frtica-Habjan-Žaga	C 494080	415
125.	994610	994612	C 494090	Luznar	Z HŠ 166	329
126.	994610	994613	C R2 403	Gasilski dom	Z HŠ 22	44
127.	994610	994614	O 994601	Klinc 2	Z HŠ 104	39
128.	994620	994621	C R2 403	Selca-Stari goliški m.	Z most	477
129.	994630	994631	C R2 403	Stara pošta-Selca 114a	Z HŠ 114a	64
130.	994630	994632	C R2 403	Čenčič	Z HŠ 13	75
131.	994640	994641	C R2 403	Rovn-Podzavrnik	C 494080	595
132.	994650	994651	C 494100	Jakopčev m.-Ilčev m.	C 494100	191
133.	994650	994652	O 994651	Maticl-Bobk	Z HŠ 58	36
134.	994660	994661	C 494100	Pohlev. most	Z HŠ 159	93
135.	994660	994662	O 994661	Pohlev. most-Selca 151	Z HŠ 151	49
136.	994660	994663	O 494101	Tušek	Z HŠ 156	77
VAŠKI ODBOR SELCA SKUPAJ						4.256
KS SELCA SKUPAJ						12.033

Zap. št.	Cesta	Odsek	Začetek odseka	Opis	Konec odseka	Dolžina [m]	Preostala dolžina v sosednji občini ali KS [m]
<b>KS SORICA</b>							
137.	994800	994801	C RT 909	Litostrojska koča I	Z HŠ 54	205	
138.	994800	994802	C RT 909	Litostrojska koča II	Z HŠ 54	298	
139.	994810	994811	C 494160	Ejbnar-Kokalj	Z HŠ 25	109	
140.	994810	994812	O 494162	Kovač	Z HŠ 31	35	
141.	994820	994821	C 494160	Tolc-Lipar	Z HŠ 38	200	
142.	994830	994831	C RT 909	Rajda-Keržarjev most	C 494160	364	
143.	994840	994841	O 994831	Rajda-Prinčič	Z HŠ 61	123	
144.	994850	994851	C RT 909	Štodlar	Z HŠ 44	402	
145.	994860	994861	C RT 909	Kejžar	Z HŠ 42	268	
146.	994870	994871	C RT 910	Ejbn-Dollina	C RT 910	834	
147.	994870	994872	O 994871	Egart	C RT 909	160	
148.	994880	994881	C 494160	Kačar-Mlinarica	C 494160	211	
149.	994880	994883	C 494160	Kenda	Z HŠ 18	40	
150.	994880	994885	C 494160	Gotar	Z HŠ 22	99	
151.	994880	994886	O 494162	Grof	Z HŠ 75	80	
152.	994890	994891	O 994901	Tolc-Eberle	Z HŠ 6	229	
153.	994890	994892	O 994901	Sp. Sorica-Pfajfar	Z HŠ 12	53	
154.	994890	994893	C RT 910	Groharjev spomenik-Tolc	O 994901	411	
155.	994900	994901	C RT 910	S.Sorica-k.Ciril-Metoda	C RT 910	1627	
156.	994910	994911	C RT 910	Cerkev Sv. Miklavža	Z cerkev	149	
157.	994920	994921	C R2 403	Petr.b.-Podp.-Podh.	Z HŠ 5	1741	1.127 Tolmin
158.	994930	994931	C 494160	Sorški potok-Thaler	Z HŠ 47	48	
159.	994930	994932	C 494160	Sorški potok-Geblar	Z HŠ 49	457	
160.	994940	994941	C R2 403	Podrošt	Z HŠ 1a	147	
161.	994950	994951	O 994955	SP. Danje-Golja	Z HŠ 6	62	
162.	994950	994952	C 494050	SP. Danje-vas	O 994953	66	
163.	994950	994953	C 494050	Sp. Danje-Žna.-vod.	Z vodoh.	570	
164.	994950	994954	C 494050	SP. Danje-Poh	Z HŠ 20	231	
165.	994950	994955	C 494050	Sp. Danje-cerkev	Z cerkev	415	
<b>KS SORICA SKUPAJ</b>						<b>9.634</b>	

Zap. št.	Cesta	Odsek	Začetek odseka	Opis	Konec odseka	Dolžina [m]	Preostala dolžina v sosednji občini ali KS [m]
<b>KS ŽELEZNIKI</b>							
<b>VAŠKI ODBOR MARTINJ VRH</b>							
166.	600960	600961	C 494010	Črni kal-Rovte	C 401010	572	3.264 Gorenja vas-Poljane, 1.358 Škofja Loka
167.	995010	995011	C 401010	Mar.v.-Puč.g.-RT 912	C RT 912	2673	1.387 KS Žel., VO Zali Log
168.	995020	995021	O 995011	Puč	Z HŠ 29	198	
169.	995020	995022	O 995011	Jan-Pstote	C 401010	1023	
170.	995030	995031	C 401010	Bohinc	Z HŠ 22	472	
171.	995040	995041	C 401010	Jakc	Z HŠ 25	79	
172.	995050	995051	C 401010	Minca	Z HŠ 26	76	
173.	995060	995061	C 401010	Šola	Z HŠ 21	66	
174.	995070	995071	C 401010	Škroba	Z HŠ 9	95	
175.	995080	995081	C 401010	Čemšiše	Z N.H.	1356	
176.	995090	995091	C 401010	Posečnk	Z HŠ 15	422	
177.	995100	995101	O 995091	Bitenc	Z HŠ 13	198	
178.	995110	995111	C 401010	Kamnar	Z HŠ 12	183	
179.	995130	995131	C 401010	Mšič-Krbuskar	O 995161	1299	
180.	995140	995141	O 995131	Mšič-Podlunar	Z gozdna	860	
181.	995150	995151	O 995081	Bendišč-Mrznikar	Z HŠ 18	463	
182.	995160	995161	C 494140	Miznikar-Martinj vrh	C 401010	1243	
183.	995170	995171	C 494140	Selonc-Mohoreč	C 401010	2345	
184.	995180	995181	C 494140	Zapotokar	Z HŠ 38	188	
185.	995180	995182	C 494140	Vancar	Z HŠ 36	139	
186.	995190	995191	O 995011	Martinšk-Zažlebar	Z HŠ 32	180	
187.	995200	995201	O 995161	Smrekar	Z HŠ 5	285	
188.	995210	995211	C 401010	Štefan	C 401010	166	
189.	995220	995221	C 494010	Dobre	Z HŠ 27	1078	
190.	995220	995222	O 995221	Mušter	Z HŠ 31	127	
191.	995440	995441	C 494140	Grapa-Logar	Z HŠ 1	127	
192.	995470	995471	C 494140	Megušar-Faronc	Z HŠ 2	288	
<b>VAŠKI ODBOR MARTINJ VRH SKUPAJ</b>						<b>16.201</b>	
<b>VAŠKI ODBOR PODLONK-PRTOVČ</b>							
193.	995230	995231	C 494070	Štinc-Zejc-Gajgar	Z HŠ 9	817	
194.	995240	995241	O 995231	Gotnar-Kovač	Z HŠ 27	694	
195.	995250	995251	C 494070	Pavlučk	Z HŠ 12	146	
196.	995260	995261	O 995241	Erzar	Z HŠ 30	99	
197.	995270	995271	C 494070	Tolar	Z HŠ 34	121	
198.	995270	995272	O 995271	Gajgar	Z N.H.	107	
199.	995280	995281	C 494070	Gotnar	O 995231	42	
200.	995280	995282	C 494070	Šola Podlonk	Z HŠ 11	76	
201.	995290	995291	C 494070	Prtovč-vas	O 995291	128	
202.	995290	995292	C 494070	Prtovč-Lovski dom	Z HŠ 50	576	
203.	995300	995301	C 494070	Draboslovica	Z HŠ 33	893	
<b>VAŠKI ODBOR PODLONK-PRTOVČ SKUPAJ</b>						<b>3.699</b>	

Zap. št.	Cesta	Odsek	Začetek odseka	Opis	Konec odseka	Dolžina [m]	Preostala dolžina v sosednji občini ali KS [m]
<b>VAŠKI ODBOR POTOK</b>							
204.	995310	995311	C RT 912	Ocvirk	Z HŠ 2	1497	
205.	995320	995321	C RT 912	Bernard	Z HŠ 58	519	
206.	995320	995322	O 995321	Bernardova rupa	Z HŠ 83	58	
207.	995330	995331	C 494010	Potok-U Rovn	Z HŠ 10a	135	
208.	995340	995341	C 494010	Osojnik-Štulc	Z HŠ 3	196	
209.	995340	995342	C 494010	Žagar	Z HŠ 1	826	
210.	995350	995351	C 494010	Marenkovc-Zala	Z HŠ 1	1865	
211.	995360	995361	O 995351	Brllez	Z HŠ 16	377	
212.	995370	995371	O 995351	Žnidar	Z HŠ 17	126	
213.	995380	995381	C 494010	Bregar	Z HŠ 3	169	
<b>VAŠKI ODBOR POTOK SKUPAJ</b>						<b>5.768</b>	
<b>VAŠKI ODBOR OJSTRI VRH-SMOLEVA</b>							
214.	995400	995401	C 494080	Brdar	Z HŠ 10	507	
215.	995400	995402	O 995401	Zagloba	Z HŠ 1	451	
216.	995400	995403	O 995401	Janovc	Z HŠ 6	53	
217.	995420	995421	C 494080	Mohorič-Gabrjel	Z HŠ 12a	190	
218.	995430	995431	C 494080	Matevž	Z HŠ 9	113	
219.	995480	995481	C 494080	Smoleva-Benedičič	Z HŠ 4a	773	
220.	995480	995482	O 995481	Pokorn	Z HŠ 2	133	
<b>VAŠKI ODBOR OJSTRI VRH-SMOLEVA SKUPAJ</b>						<b>2.220</b>	
<b>VAŠKI ODBOR ZALI LOG</b>							
221.	994010	994012	C 494040	Podgrivar-Žbontar	C RT 912	2862	1.638 KS Davča
222.	994250	994251	C RT 912	Hrvat-Povden	Z HŠ 57	412	
223.	994700	994703	O 995502	Zali Log-Zelj-Šošk	O 995501	64	
224.	994700	994704	O 995501	Mihelčič-Kenda-Ribar	O 995501	85	
225.	994700	994705	O 994704	Ribar-Habjan	Z HŠ 33	24	
226.	995010	995011	C 401010	Mar.v.-Puč.g.-RT 912	C RT 912	1.387	2.673 KS Žel., VO Martinj v.
227.	995310	995312	C RT 912	Sklepar	Z HŠ 42	161	
228.	995390	995395	C 494010	Tajnetova žaga-Štinovc	Z HŠ 40	140	
229.	995500	995501	C R2 403	Kapela-Košan	Z HŠ 57	330	
230.	995500	995502	C R2 403	Mihelčič	O 995501	87	
231.	995500	995503	C R2 403	Tabernik	Z HŠ 8	83	
232.	995500	995504	C R2 403	Zadruga	Z HŠ 56	46	
233.	995500	995505	C R2 403	Cerkev Suša	Z cerkev	509	
234.	995500	995506	C R2 403	Čistilna naprava	Z ČN	443	
235.	995500	995507	C R2 403	Ovinkar - Habjan	Z HŠ 6a	61	
236.	995500	995508	C R2 403	Reya - Cerkev	O 995501	96	
237.	995500	995509	C R2 403	Zelniki	Z parc. 125	50	
238.	995510	995511	C 494060	Ravne-Potočnik	Z HŠ 9	159	
239.	995510	995512	C 494060	Ravne-vas	Z HŠ 7	216	
240.	995510	995513	O 995512	Ravne Javh	Z HŠ 10	77	
<b>VAŠKI ODBOR ZALI LOG SKUPAJ</b>						<b>7.292</b>	
<b>VAŠKI ODBOR STUDENO</b>							
241.	994720	994721	C R2 403	Studeno-novo naselje 1	Z N.H.	71	
242.	994720	994722	O 994721	Studeno-novo n.-Paintar	Z N.H.	29	
243.	995520	995521	C R2 403	Studeno-Vinski	Z HŠ 22b	163	
244.	995520	995522	C R2 403	Studeno-čistilna n.	Z ČN	344	
<b>VAŠKI ODBOR STUDENO SKUPAJ</b>						<b>607</b>	

Zap. št.	Cesta	Odsek	Začetek odseka	Opis	Konec odseka	Dolžina [m]	Preostala dolžina v sosednji občini ali KS [m]
<b>MESTO ŽELEZNIKI</b>							
245.	995530	995531	C R2 403	Plenšak	Z gozdna	1365	
246.	995540	995541	C R2 403	Škovine	Z HŠ 5	219	
247.	995550	995551	C 494070	Za grivo	Z HŠ 24	283	
248.	995560	995561	C R3 635	Demšar	Z HŠ 98	397	
249.	995560	995562	O 995561	Eržen	Z HŠ 64	74	
250.	995560	995563	O 995561	Rejc	Z HŠ 57	97	
251.	995560	995564	O 995561	Mesec	Z HŠ 74	58	
252.	995560	995565	O 995561	Gajgar	Z HŠ 67	48	
253.	995570	995571	C R3 635	Skrť	Z HŠ 39	77	
254.	995580	995581	C R3 635	Matija	Z HŠ 83	216	
255.	995580	995582	O 995581	Roman	C R3 635	120	
256.	995580	995583	O 995581	Mediževce	Z HŠ 79	48	
257.	995590	995591	C R3 635	Log-Matiček	C R3 635	198	
258.	995600	995601	C R2 403	Podovše	Z HŠ 49	85	
259.	995600	995602	O 995604	Kmetijska zadruga	O 995603	76	
260.	995600	995603	C R2 403	Čevljarna	Z HŠ 46b	158	
261.	995600	995604	C R2 403	Alples 1	Z HŠ 48b	295	
262.	995600	995605	O 995604	Alples 2	Z Alples	121	
263.	995610	995611	C R2 403	Češnjica-Žabnica	C R3 635	202	
264.	995610	995612	C R2 403	Konc - Šnajdrľ	Z HŠ 16	66	
265.	995620	995621	C R2 403	Prinčn log	Z HŠ 7a	108	
266.	995630	995631	C R2 403	Pujs-Skalovc	Z HŠ 12b	123	
267.	995640	995641	C R3 635	Na Kresu 8	O 995642	86	
268.	995640	995642	C R3 635	Na kresu 12	C 494070	167	
269.	995640	995643	O 995644	Na Kresu-stolpnica 24	Z HŠ 24	81	
270.	995640	995644	C R3 635	Na Kresu-stolpnice-TP	Z TP	247	
271.	995640	995645	C R2 403	Bazen	O 995644	79	
272.	995640	995646	C 494070	Ferlan	Z HŠ 29	49	
273.	995640	995648	C 494070	Demšar	Z HŠ 3	52	
274.	995650	995651	C 494070	Dašnica 30	C 494070	374	
275.	995660	995661	C 494070	Dašnica 69	Z HŠ 69	94	
276.	995660	995662	C 494070	Dašnica 77	Z HŠ 77	65	
277.	995660	995663	C 494070	Dašnica 90	Z HŠ 90	59	
278.	995660	995664	C 494070	Dašnica 107	Z HŠ 107	74	
279.	995660	995665	C 494070	Dašnica 110	Z HŠ 110	33	
280.	995660	995666	C 494070	Dašnica 121	Z HŠ 121	52	
281.	995660	995667	C 494070	Dašnica 136	Z HŠ 136	71	
282.	995660	995668	C 494070	Dašnica 148	Z HŠ 148	41	
283.	995660	995669	C 494070	Dašnica 151	Z HŠ 151	27	
284.	995670	995671	C R2 403	Elektro	Z HŠ 2	59	
285.	995670	995672	C 494070	Otoki-naselje	Z HŠ 4	63	
286.	995670	995673	C R2 403	Osnovna šola	C 494070	229	
287.	995670	995674	C 494070	Športna dvorana	Z Š.dvor.	116	
288.	995680	995681	C R2 403	Pokopališče	Z HŠ 14	173	
289.	995690	995691	C R2 403	Blok Trnje 12	Z HŠ 12	63	
290.	995690	995692	O 995541	Blok Trnje 18	Z HŠ 18	30	
291.	995690	995693	C R2 403	Štrajnar-vrtec	Z HŠ 26	77	
292.	995690	995694	C 494200	Špansk	Z HŠ 34	79	
293.	995690	995695	C R2 403	Gaser	Z HŠ 1	31	
294.	995700	995701	C R2 403	Mažic	Z HŠ 1	115	
295.	995700	995702	C 494200	Zdravstveni dom	Z HŠ 29	191	
296.	995700	995703	O 995702	Racovnik-blok	Z HŠ 28	45	
297.	995700	995704	O 494201	Sedej	Z HŠ 48	47	
298.	995710	995711	C R2 403	Na Plažu-Maluza-Šmid	Z HŠ 2	789	
299.	995710	995712	C 494200	Na Maln	Z HŠ 4a	69	
300.	995710	995713	C R2 403	Bunda-Podnivčk	C R2 403	132	
301.	995710	995715	C R2 403	Plavž-Skalovc	Z HŠ 63	72	
<b>MESTO ŽELEZNIKI SKUPAJ</b>						8.465	
<b>KS ŽELEZNIKI SKUPAJ</b>						44.252	

Skupna dolžina javnih poti (JP) v Občini Železniki znaša 103.157 m (103,157 km).

## VSEBINA

**DRŽAVNI SVET**

3323. Sklep o izvolitvi predsednika, podpredsednika in članov Komisije Državnega sveta Republike Slovenije za socialno varstvo, delo, zdravstvo in invalide ter Komisije Državnega sveta Republike Slovenije za lokalno samoupravo in regionalni razvoj v VII. mandatu 12157
3324. Sklep o potrditvi mandata državnemu svetniku 12157

**VLADA**

3402. Uredba o spremembah Uredbe o določitvi kvote za zaposlovanje invalidov 12393
3403. Sklep o določitvi deležev izpolnjevanja obveznosti, za katere morajo proizvajalci električne in elektronske opreme za leto 2024 zagotoviti zbiranje in obdelavo odpadne električne in elektronske opreme 12393
3404. Akt o spremembi Akta o ustanovitvi Stalne koordinacijske skupine za omejevalne ukrepe 12394
3405. Odločba o imenovanju okrožne državne tožilke na Specializiranem državnem tožilstvu Republike Slovenije 12394
3406. Odločbo o imenovanju okrožnega državnega tožilca na Okrožnem državnem tožilstvu v Celju 12395

**MINISTRSTVA**

3325. Pravilnik o gozdnogospodarskem načrtu gozdnogospodarske enote Leskova dolina (2024–2033) 12158
3326. Pravilnik o gozdnogospodarskem načrtu gozdnogospodarske enote Unec-Škocjan (2024–2033) 12158
3327. Pravilnik o gozdnogospodarskem načrtu gozdnogospodarske enote Soteska (2024–2033) 12159
3328. Pravilnik o gozdnogospodarskem načrtu gozdnogospodarske enote Poljane (2024–2033) 12160
3329. Pravilnik o dopolnitvi Pravilnika o izračunavanju in poročanju o stanju zalog nafte in naftnih derivatov 12161
3330. Pravilnik o spremembah Pravilnika o pripravi konsolidirane premoženjske bilance države in občin 12161
3331. Pravilnik o spremembah in dopolnitvah Pravilnika o strokovnih komisijah 12161
3332. Pravilnik o spremembi Pravilnika o določitvi posebnih projektov nacionalnega značaja in systemskega okvirja za določitev plač raziskovalcev 12162

**BANKA SLOVENIJE**

3333. Sklep o dajanju zbirateljskih kovancev ob 150. obletnici rojstva Rudolfa Maistra v prodajo in obtok 12168

**SODNI SVET**

3334. Sklep o objavi javnega poziva sodnikom k vložitvi kandidaturni na vodstveno mesto 12168
3335. Odločba o imenovanju na sodniško mesto 12168

**DRŽAVNA VOLILNA KOMISIJA**

3336. Akt o uvrščanju delovnih mest v plačne razrede v Službi Državne volilne komisije 12168

**DRUGI DRŽAVNI ORGANI IN ORGANIZACIJE**

3337. Pravilnik o uvrstitvi delovnih mest in nazivov v plačne razrede na Računskem sodišču Republike Slovenije 12171
3338. Akt o spremembi in dopolnitvi Akta o metodologiji za oblikovanje cene toplote za daljinsko ogrevanje 12183
3339. Operativno-tehnična zahteva za izvajanje letov z deljenimi stroški 12183
3340. Spremembe in dopolnitve Tarife o taksah in nadomestilih Agencije za trg vrednostnih papirjev 12185
3341. Sprememba Tarife o taksah in nadomestilih Agencije za javni nadzor nad revidiranjem 12193

**DRUGI ORGANI IN ORGANIZACIJE**

3342. Ugotovitveni sklep o najnižjih mesečnih osnovnih plačah 12194

**OBČINE****ANKARAN**

3343. Odlok o pogrebni in pokopališki dejavnosti ter pokopališkem redu v Občini Ankaran 12195

**BISTRICA OB SOTLI**

3344. Ugotovitveni sklep o valorizaciji točke za odmero nadomestila za uporabo stavbnega zemljišča na območju Občine Bistrica ob Sotli za leto 2025 12275
3345. Sklep o začasnem financiranju Občine Bistrica ob Sotli v obdobju januar–marec 2025 12275

**CERKNICA**

3393. Odlok o javno-zasebnem partnerstvu za izvedbo projekta »Sončne elektrarne na površinah in objektih Občine Cerknica« 12369

**ČRNOMELJ**

3346. Odlok o ustanovitvi Skupne občinske uprave občin Dolenjske in Bele krajine 12275

**GORENJA VAS - POLJANE**

3397. Odlok o spremembi Odloka o proračunu Občine Gorenja vas - Poljane za leto 2024 12387

**HORJUL**

3347. Pravilnik o sofinanciranju prireditev in izobraževanj v Občini Horjul 12281

**IDRIJA**

3348. Sklep o začasnem financiranju Občine Idrija v obdobju januar–marec 2025 12282

**IG**

3394. Odlok o proračunu Občine Ig za leto 2025 12377
3395. Odlok o občinskem podrobnem prostorskem načrtu za območji KU-8 in KU-9 v Občini Ig 12379
3396. Sklep o vrednosti točke za izračun nadomestila za uporabo stavbnega zemljišča na območju Občine Ig za leto 2025 12387

**JESENICE**

3349. Sklep o začasnem financiranju Občine Jesenice v obdobju januar–marec 2025 12283

**KOČEVJE**

3350. Odlok o sofinanciranju letnega programa športa v Občini Kočevje 12285
3351. Odlok o občinskem podrobnem prostorskem načrtu za del območja Gospodarska cona 2020 v Kočevju – GCK20 (del) 12311
3352. Pravilnik o dodeljevanju finančnih sredstev iz občinskega proračuna za pomoč poslovnim subjektom, ki so utrpeli škodo v poslovanju zaradi obnove javne infrastrukture v Občini Kočevje 12324
3353. Pravilnik o dodeljevanju pomoči za razvoj podjetništva in gospodarstva v Občini Kočevje 12327
3354. Sklep o ukinitvi statusa javnega dobra in družbene lastnine v splošni rabi 12331

**KRANJ**

3355. Odlok o spremembah in dopolnitvah Odloka o občinskem podrobnem prostorskem načrtu za območje urejanja Poslovno proizvodne cone HR 6/1 Hrastje 12332
3356. Odlok o spremembah in dopolnitvah Odloka o občinskem podrobnem prostorskem načrtu za del območja urejanja KR SA 6/2 (Stanovanjska soseska Ob Šavi) 12332

3398.	Odlok o spremembah in dopolnitvah Odloka o organiziranju javnega zavoda Gasilsko reševalna služba Kranj	12388	<b>SEMIČ</b>		
3357.	Odredba o spremembi Odredbe o določitvi območij parkiranja, taks in cen parkirnin	12333	3373.	Odlok o ravnanju z zapuščenimi in nepravilno parkiranimi vozili v Občini Semič	12351
	<b>LENDAVA</b>		3374.	Odlok o spremembah Odloka o turistični taksi v Občini Semič	12353
3358.	Sklep o uvrstitvi delovnega mesta direktorja javnega zavoda v plačni razred za določitev osnovne plače	12333	3375.	Sklep o vrednosti točke za izračun nadomestila za uporabo stavbnega zemljišča na območju Občine Semič za leto 2025	12354
3399.	Razpis predčasnih volitev v svet Krajevne skupnosti Pince	12389	3376.	Sklep o ukinitvi statusa javnega dobra	12354
	<b>LUČE</b>		3377.	Sklep o ukinitvi statusa javnega dobra	12354
3359.	Sklep o razpisu nadomestnih volitev za člana Občinskega sveta Občine Luče v volilni enoti 06	12333		<b>SEVNICA</b>	
	<b>MEDVODE</b>		3378.	Sklep o začasnem financiranju Občine Sevnica v obdobju januar–marec 2025	12355
3360.	Odlok o dopolnitvi in spremembi Odloka o višinah plačil za opravljanje funkcij občinskih funkcionarjev, predsednika in članov nadzornega odbora in članov delovnih teles občinskega sveta	12334	3379.	Sklep o vrednosti točke za določitev nadomestila za uporabo stavbnega zemljišča v Občini Sevnica za leto 2025	12357
3361.	Sklep o izbrisu zaznamb grajenega javnega dobra lokalnega pomena v k.o. 1973 Medvode, k.o. 1974 Zgornje Pirniče in k.o. 1976 Preska	12334		<b>SLOVENSKE KONJICE</b>	
3362.	Sklep o pripravi Odloka o občinskem podrobnem prostorskem načrtu za enoto urejanja prostora ME_1128 ter dela enot urejanja prostora ME_1183 in ME_1186 v Medvodah	12334	3380.	Odlok o podlagah za odmero komunalnega prispevka za obstoječo komunalno opremo za območje Občine Slovenske Konjice	12358
3363.	Sklep o odpravi Sklepa o pripravi občinskega podrobnega prostorskega načrta za EUP ME_1128 ter del enot urejanja prostora ME_1183 in ME_1186	12336	3381.	Odlok o subvencioniranju komunalnega prispevka za mlade in mlade družine v Občini Slovenske Konjice	12360
	<b>MIREN - KOSTANJEVICA</b>		3382.	Sklep o ukinitvi statusa grajenega javnega dobra parc. št. 1575/13 k.o. 1105 Škalce	12362
3364.	Sklep o skupni vrednosti pravnih poslov, ki niso predvideni v načrtih ravnanja z nepremičnim premoženjem za leti 2023 in 2024 (uskladitev z rebalansom št. 2 proračuna za leto 2024)	12337	3383.	Sklep o ukinitvi statusa grajenega javnega dobra parc. št. 1183/9 in 1184 k.o. 1106 Bezina	12362
	<b>MORAVSKE TOPLICE</b>		3384.	Sklep o ukinitvi statusa grajenega javnega dobra parc. št. 1167/10 k.o. 1107 Tepanje	12362
3365.	Sklep o pripravi sprememb in dopolnitev Zazidalnega načrta za območje Podov v Moravskih Toplicah	12337	3385.	Sklep o ukinitvi statusa grajenega javnega dobra parc. št. 709/2 k.o. 1110 Ličenca	12362
	<b>PODČETRTEK</b>		3386.	Sklep o ukinitvi statusa grajenega javnega dobra parc. št. 796/15 k.o. 1117 Tolsti Vrh	12363
3366.	Odlok o proračunu Občine Podčetrtek za leto 2025	12338	3387.	Sklep o ukinitvi statusa grajenega javnega dobra parc. št. 1371/5 k.o. 1120 Zgornje Laže	12363
3367.	Odlok o spremembah in dopolnitvah Odloka o kategorizaciji občinskih javnih cest v Občini Podčetrtek	12341		<b>ŠMARJE PRI JELŠAH</b>	
3368.	Sklep o višini denarne pomoči za novorojence v Občini Podčetrtek za leto 2025	12345	3388.	Sklep o pripravi občinskega podrobnega prostorskega načrta za del območja EUP ŠM 33/3 v naselju Šmarje pri Jelšah	12363
	<b>POSTOJNA</b>			<b>ŠTORE</b>	
3369.	Odlok o proračunu Občine Postojna za leto 2025	12345	3389.	Odlok o proračunu Občine Štore za leto 2025	12365
3370.	Odlok o spremembah in dopolnitvah Odloka o zbiranju in obdelavi določenih vrst komunalnih odpadkov ter odlaganja ostankov predelave ali odstranjevanja komunalnih odpadkov v Občini Postojna	12349		<b>TIŠINA</b>	
3371.	Sklep o tehnični posodobitvi Občinskega prostorskega načrta Občine Postojna	12350	3390.	Ugotovitveni sklep o revalorizaciji vrednosti točke za izračun nadomestila za uporabo stavbnega zemljišča na območju Občine Tišina za leto 2025	12368
	<b>PUCONCI</b>			<b>TREBNJE</b>	
3400.	Odlok o rebalansu proračuna Občine Puconci št. 2-2024	12390	3391.	Odlok o spremembah Odloka o organizaciji in delovnem področju Občinske uprave Občine Trebnje	12368
3401.	Sklep o začasnem financiranju Občine Puconci v obdobju januar–marec 2025	12391	3392.	Ugotovitveni sklep o vrednosti točke za izračun nadomestila za uporabo stavbnega zemljišča v Občini Trebnje	12368
	<b>RADEČE</b>			<b>POPRAVKI</b>	
3372.	Sklep o ukinitvi statusa javnega dobra	12351	3407.	Tehnični popravek preambule Sklepa o začetku postopka tehnične posodobitve Občinskega prostorskega načrta Občine Brežice	12396
			3408.	Popravek Sklepa o pripravi Občinskega prostorskega načrta za del enote urejanja prostora BA05-Bač	12396
			3409.	Popravek Odloka o spremembah in dopolnitvah Odloka o kategorizaciji občinskih javnih cest v Občini Železniki	12396

**Uradni list RS – Razglasni del**

Razglasni del je objavljen v elektronski izdaji št. 106/24  
na spletnem naslovu: [www.uradni-list.si](http://www.uradni-list.si)

**VSEBINA**

<b>Javni razpisi</b>	2861
<b>Razpisi delovnih mest</b>	2875
<b>Druge objave</b>	2877
<b>Objave po Zakonu o političnih strankah</b>	2882
<b>Objave gospodarskih družb</b>	2883
<b>Objave sodišč</b>	2884
Oklici o začasnih zastopnikih in skrbnikih	2884
Oklici dedičem in neznanim upnikom	2885
Oklici pogrešanih	2886
<b>Preklici</b>	2887
Drugo preklicujejo	2887

ISSN 1318-0576



9 771318 057017

Izdajatelj Služba Vlade RS za zakonodajo – direktor Rado Fele • Založnik Uradni list Republike Slovenije d.o.o. – direktor Denis Stroligo • Priprava Uradni list Republike Slovenije d.o.o. • Naročnina za obdobje 1. 1. do 31. 12. 2024 je 770 EUR (brez DDV), v ceno posameznega Uradnega lista Republike Slovenije je vračunan 5% DDV • Reklamacije se upoštevajo le mesec dni po izidu vsake številke • Uredništvo in uprava Ljubljana, Dunajska cesta 167 • Poštni predal 379 • Telefon tajništvo (01) 2001 821, računovodstvo in naročnine (01) 2001 863, telefaks (01) 2001 825, prodaja (01) 2001 838, preklici (01) 2001 842, telefaks (01) 4250 199, uredništvo (01) 2001 841/868, uredništvo (javni razpisi ...) (01) 2001 842, uredništvo – telefaks (01) 4250 199 • Internet: [www.uradni-list.si](http://www.uradni-list.si) – uredništvo e-pošta: [objave@uradni-list.si](mailto:objave@uradni-list.si) • Transakcijski račun 02922-0011569767